

BODA József - PARÁDI József  
et al. (szerk.)

# TANULMÁNYOK A XIX-XX. SZÁZADI MAGYAR ÁLLAM RENDVÉDELEM-TÖRTÉNETÉBŐL

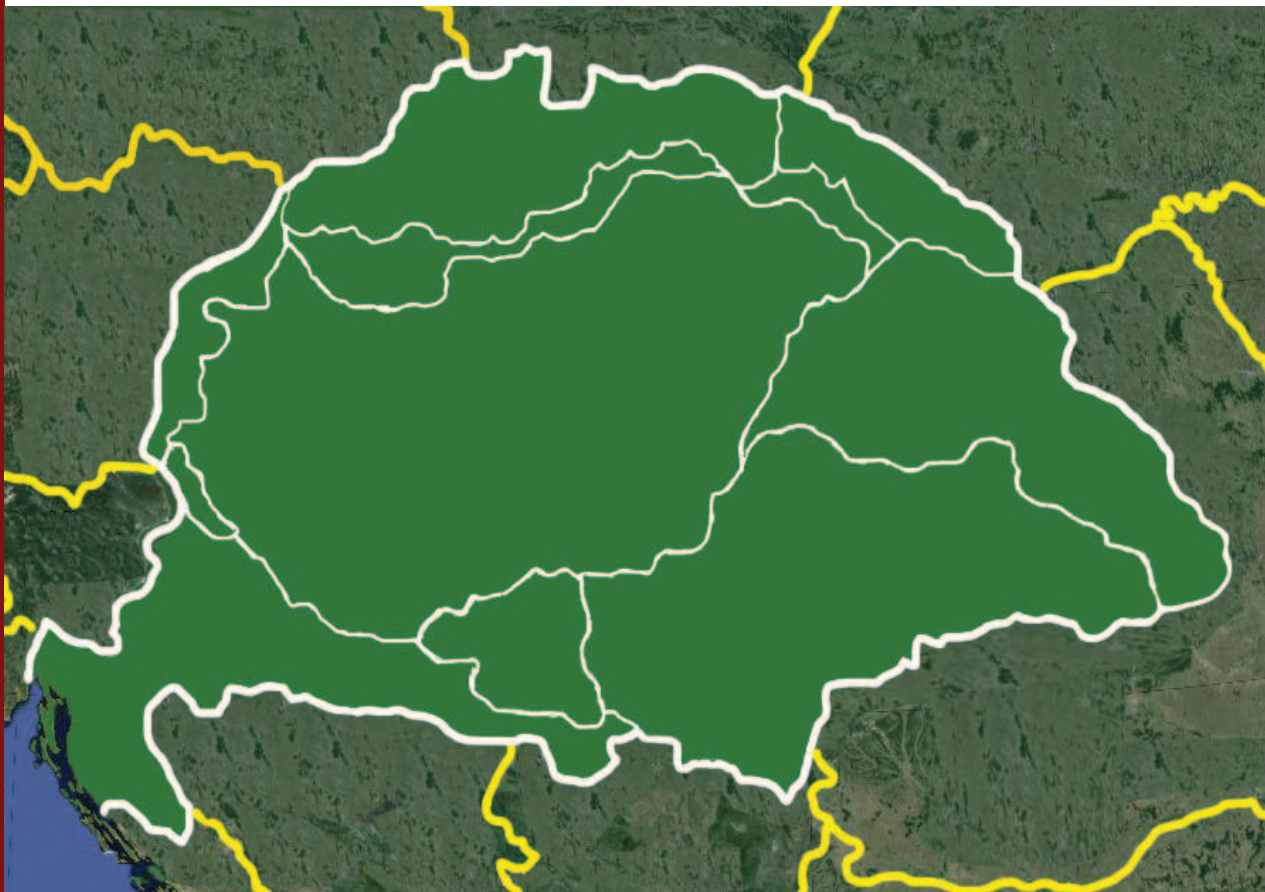

*Tanulmányok  
a XIX-XX. századi magyar állam  
rendvédelem-történetéből.*

# Magyar rendvédelem-történeti tanulmányok

3

*sorozatszerkesztő*  
PARÁDI József



Sorozatgondozó  
Szemere Bertalan Magyar Rendvédelem-történeti Tudományos Társaság

Budapest

HU-ISSN 2415-9875

Szerkesztők  
BODA József — PARÁDI József

*Tanulmányok  
a XIX-XX. századi magyar állam  
rendvédelem-történetéből*

Budapest 2015

Szemere Bertalan  
Magyar Rendvédelem-történeti Tudományos Társaság

HU-ISBN 978 963 615 50 5756 4

*Tanulmányok  
a XIX-XX. századi magyar állam  
rendvédelem-történetéből*

© Szerzők 2015  
© Szerkesztők 2015

## TARTALOMJEGYZÉK

A tanulmányok szerzői .....	15
<b>ARTNER Ramona</b>	
A Magyar Királyi Csendőrség személyi állományának nősülése .....	21
<b>BENCSIK Péter</b>	
Úti okmányok a cseh, szlovák és magyar területeken (1939-1953) .....	31
<b>BODA József</b>	
A polgári magyar állam „nemzetbiztonsági” szervezetei 1867-1945 .....	39
<b>BOTOS János</b>	
A Magyar Királyi Belügyminisztérium helye, szerepe a polgári magyar állam rendvédelmi rendszerében 1867-1944 .....	65
<b>ERNYES Mihály</b>	
A rendvédelem jogi szabályozása a dualizmusban .....	89
<b>LÓRINCZ József</b>	
A honi börtönügy a két világháború között .....	127
<b>MEZEY Barna</b>	
A kora újkor tömlőce .....	149
<b>OLASZ Lajos</b>	
Ballonháború. A rendvédelmi szervezetek közreműködése az ellenséges katonai léggömbök leküzdésében 1941-1944 .....	161
<b>ÓRY Károly</b>	
Rendvédelem - felsőoktatás .....	183
<b>PARÁDI József</b>	
Magyar Királyi Csendőrség nyugellátása .....	211
<b>SUBA János</b>	
A dualista magyar állam határkiigazításának költségei .....	225
<b>VEDÓ Attila</b>	
A Magyar Királyi Csendőrség karhatalmi tevékenységének szabályozása a két világháború között .....	239



## 25 év *a magyar rendvédelem-történet szolgálatában*

**A** „*Tanulmányok a XIX-XX. századi magyar állam rendvédelem-történetéből*” című kötet a nemzeti rendvédelem-történetünket 1/4 évszázada művelő Szemere Bertalan Magyar Rendvédelem-történeti Tudományos Társaság tevékenysége előtt tiszteleg. A tudományos társaság keretei között, a tudományos társaság tagsága tagjainak munkássága által valósult meg az a paradigmaváltás, amely lehetővé teszi a politikai preconcepcióktól mentes, objektív történelemszemléleten nyugvó magyar rendvédelem-történet tanítását a felsőoktatásban.

E 25 éves áldozatos és eredményekben gazdag szellemi alkotómunka előtt kíván tisztelegni e kötet. Emellett pedig a magyar felsőoktatás számára kíván olyan tankönyvet biztosítani, amely lehetővé teszi, hogy a hallgatók — a magyar rendvédelem-történet egy-egy szakterületét bemutató tanulmányok ismeretanyagának elsajátítása által — megismerkedhessenek nemzeti múltunk ezen szakterületének néhány fontos tapasztalatával.

Budapest, 2015. IV. 22.

*A szerkesztők*





*In memoriam a magyar rendvédelem-történet elhunyt kutatói.*



*„Homo non sibi soli natus, sed patriae”*

*Az ember nem önmaga számára él, hanem a haza számára is.*

*/Cicero/*



# A TANULMÁNYOK SZERZŐI

## ARTNER Ramona

- Fősikolai adjunktus

Kutatási területe : a német rendvédelmi szaknyelv és a polgári magyar állam közbiztonságtörténete.



Tudományos adatok:

Szerzőségével készült tudományos alkotások

- könyvek.....	na
- könyvrészek.....	na
- tanulmányok.....	8
- egyéb közlemények.....	3
- független idézetek.....	3
- Hirsch-index.....	1

A magyar rendvédelem-történetért elismerései

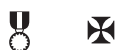

A Szemere Bertalan Magyar Rendvédelem-történeti Tudományos Társaság tagja.

## Dr. BENCSIK Péter

- A történelemtudomány Ph.D. doktora.

- Egyetemi adjunktus

Kutatási területe : a XIX-XX. századi magyar állam úti okmány története.



Tudományos adatok:

Szerzőségével készült tudományos alkotások

- könyvek.....	3
- könyvrészek.....	2
- tanulmányok.....	20
- egyéb közlemények.....	12
- független idézetek.....	89
- Hirsch-index.....	6

A magyar rendvédelem-történetért elismerései



A Magyar Tudományos Akadémia köztestületi tagja, a Szemere Bertalan Magyar Rendvédelem-történeti Tudományos Társaság tagja és az *Aetas* folyóirat szerkesztőbizottsági tagja.

## Dr. BODA József

- A hadtudomány egyetemi és Ph.D. doktora.

- Egyetemi docens.

A Hadtudományi Doktori Iskola témavezető oktatója.

Kutatási területe : A rendvédelmi békefenntartás és polgári válságkezelés, válságdiplomácia XIX-XX. századi magyar története.



Tudományos adatok:

Szerzőségével készült tudományos alkotások

- könyvek.....	8
- könyvrészek.....	15
- tanulmányok.....	12
- egyéb közlemények.....	8
- független idézetek.....	12
- Hirsch-index.....	2

A magyar rendvédelem-történetért elismerései



A Magyar Tudományos Akadémia köztestületi tagja, a Szemere Bertalan Magyar Rendvédelem-történeti Tudományos Társaság tagja, a Magyar Kriminológiai Társaság tagja, a Magyar Hadtudományi Társaság tagja, a Magyar Rendészet-tudományi Társaság tagja, a Magyar Repülés-történeti Társaság tagja, a Rendőri Jövőkutatók Nemzetközi Szövetsége tagja. A *Rendvédelem-történeti Füzetek (Acta Historiae Praesidii Ordinis)* tudományos folyóirat szerkesztőbizottsági tagja.

## Dr. BOTOS János Ernő

- A történelemtudomány kandidátusa.

Kutatási területe : A magyar belügyminisztérium története.



### Tudományosmetriai adatok:

Szerzőségével készült tudományos alkotások

- könyvek.....	8
- könyvrészek.....	5
- tanulmányok.....	1
- egyéb közlemények.....	—
- független idézetek.....	4
- Hirsch-index.....	1

A magyar rendvédelem-történetért elismerései



A Magyar Tudományos Akadémia köztestületi tagja, a Szemere Bertalan Magyar Rendvédelem-történeti Tudományos Társaság tagja.

## Dr. ERNYES Mihály

- Az állam- és jogtudomány egyetemi doktora.

Kutatási területe : a XIX-XX. századi magyar rendőrségek története.



### Tudományosmetriai adatok:

Szerzőségével készült tudományos alkotások

- könyvek.....	13
- könyvrészek.....	5
- tanulmányok.....	37
- egyéb közlemények.....	300
- független idézetek.....	110
- Hirsch-index.....	6

A magyar rendvédelem-történetért elismerései



A Szemere Bertalan Magyar Rendvédelem-történeti Tudományos Társaság tagja.

## Dr. LŐRINCZ József

- Az állam- és jogtudomány egyetemi doktora és kandidátusa.

- Címzetes egyetemi tanár.

Az ELTE Állam- és Jogtudományi Doktori Iskola, valamint a SzTE Állam- és Jogtudományi Doktori Iskola oktatója, továbbá a PTE Interdiszciplináris Doktori Iskola témakiíró oktatója.

Kutatási területe : A magyar börtönügy története 1945-től napjainkig.



### Tudományosmetriai adatok:

Szerzőségével készült tudományos alkotások

- könyvek.....	6
- könyvrészek.....	7
- tanulmányok.....	31
- egyéb közlemények.....	1
- független idézetek.....	23
- Hirsch-index.....	1

A magyar rendvédelem-történetért elismerései



A Magyar Tudományos Akadémia köztestületi tagja, a Szemere Bertalan Magyar Rendvédelem-történeti Tudományos Társaság tagja, a Magyar Börtönügyi Társaság, valamint a Rendészettudományi Társaság elnökségi tagja.

## Dr. MEZEY Barna

- Az állam- és jogtudomány egyetemi doktora és kandidátusa, a Magyar Tudományos Akadémia doktora.

- Egyetemi tanár.

Az ELTE Állam- és Jogtudományi Doktori Iskola törzstagja, valamint a SzTE Állam- és Jogtudományi Doktori Iskola témavezető oktatója.



### Tudományos adatok:

Szerzőségével készült tudományos alkotások

- könyvek.....	56
- könyvrészek.....	137
- tanulmányok.....	116
- egyéb közlemények.....	27
- független idézetek.....	325
- Hirsch-index.....	8

Kutatási területe : A magyar és európai büntetés-végrehajtási jog története, különös tekintettel a börtönügyre. A magyar és az európai parlamentarizmus története.

A magyar rendvédelem-történetért elismerései      

A Magyar Tudományos Akadémia Állam- és Jogtudományi Bizottságának szavazati jogú tagja, a Magyar Börtönügyi Társaság elnöke, a Magyar Jogászegylet Jogtörténeti Szakosztályának elnöke, a Szemere Bertalan Magyar Rendvédelem-történeti Tudományos Társaság elnökségi tagja, a Magyar Kánonjogi Társaság, a Magyar Kriminológiai Társaság, a Magyar Történelmi Társulat, a Magyar Politikatudományi Társaság, az International Commission for the History of Representative and Parliamentary Institutions és a The European Society for History of Law tagja.

A *Rendvédelem-történeti Füzetek (Acta Historiae Praesidii Ordinis)*, a *Börtönügyi Szemle*, a *Jogtörténeti Szemle*, a *Magyar Rendészet*, a *Beiträge zur Rechtsgeschichte Österreichs*, és a *European Lawyer Journal* tudományos folyóiratok szerkesztőbizottsági tagja.

## Dr. OLASZ Lajos

- történelemtudomány Ph.D. doktora.

- Egyetemi adjunktus

Kutatási területe : a két világháború közötti időszak és a II. világháború hadtörténete.



### Tudományos adatok:

Szerzőségével készült tudományos alkotások

- könyvek.....	1
- könyvrészek.....	25
- tanulmányok.....	16
- egyéb közlemények.....	5
- független idézetek.....	101
- Hirsch-index.....	6

A Szemere Bertalan Magyar Rendvédelem-történeti Tudományos Társaság és a Magyar Repülés-történeti Társaság tagja.



## Dr. ÓRY Károly

- Bölcsészdoktor

- Ny. egyetemi docens

Kutatási területe : az 1918-1919-es magyar forradalmak rendvédelme.



### Tudománymetriai adatok:

Szerzőségével készült tudományos alkotások

- könyvek.....	na
- könyvrészek.....	na
- tanulmányok.....	na
- egyéb közlemények.....	na
- független idézetek.....	na
- Hirsch-index.....	na

A magyar rendvédelem-történetért elismerései



A Szemere Bertalan Magyar Rendvédelem-történeti Tudományos Társaság tagja.

A szerző nem rendelkezik nyilvános adatbázisban elhelyezett publikációs és citációs jegyzékkel.

## Dr. PARÁDI József

- Bölcsészdoktor, a hadtudomány kandidátusa.

- Ny. főiskolai tanár, az ELTE-ÁJK MÁJT külső munkatársa, a Hadtudományi Doktori Iskola témavezető oktatója.

Kutatási területe : A magyar rendvédelem története 1867-1945.



### Tudománymetriai adatok:

Szerzőségével készült tudományos alkotások

- könyvek.....	22
- könyvrészek.....	19
- tanulmányok.....	77
- egyéb közlemények.....	13
- független idézetek.....	599
- Hirsch-index.....	20

A magyar rendvédelem-történetért elismerései

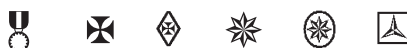

A Magyar Tudományos Akadémia köztestületi tagja, a Szemere Bertalan Magyar Rendvédelem-történeti Tudományos Társaság elnöke. A *Rendvédelem-történeti Füzetek (Acta Historiae Praesidii Ordinis)* HU-ISSN 1216-6774 és a *Rendvédelem-történeti Hírlevél (Nuntiotones Historiae Praesidii Ordinis)* HU-ISSN 1785-3257 periodikák főszerkesztője és „A magyar rendvédelem-történet öröksége” HU-ISSN 2062-8447, „A magyar rendvédelem-történet hagyatéka” HU-ISSN 2064-4728, valamint a „Segédtudományok a magyar rendvédelem-történet szolgálatában” HU-ISSN 2064-5333 könyvsorozatok főszerkesztője.

## Dr. SUBA János

- a történeti-földrajz egyetemi doktora, a történelemtudomány Ph.D. doktora.

Kutatási területe : a XVIII-XX. századi magyar állam határának története, a magyar fegyveres erők diszlokációjának története, Kárpát-medencei erődítések.



### Tudományos adatok:

Szerzőségével készült tudományos alkotások

- könyvek.....	1
- könyvrészek.....	68
- tanulmányok.....	113
- egyéb közlemények.....	6
- független idézetek.....	2
- Hirsch-index.....	1

A magyar rendvédelem-történetért elismerései     

A Magyar Tudományos Akadémia köztestületi tagja. A Szemere Bertalan Magyar Rendvédelem-történeti Tudományos Társaság elnökségi tagja.

## VEDÓ Attila

- A Nemzeti Közszerződési Egyetem Hadtudományi és Honvédtisztképző Kar Hadtudományi doktori iskolájának doktorandusza.

Kutatási területe : a magyar állam határjelei és a Magyar Királyi Csند-őrség története.

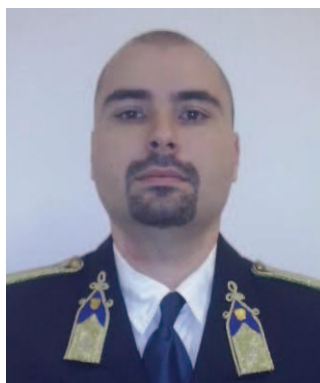

### Tudományos adatok:

Szerzőségével készült tudományos alkotások

- könyvek.....	1
- könyvrészek.....	2
- tanulmányok.....	6
- egyéb közlemények.....	—
- független idézetek.....	1
- Hirsch-index.....	—







A magyar rendvédelem-történetért elismerései  

A Szemere Bertalan Magyar Rendvédelem-történeti Tudományos Társaság tagja.

### Jelmagyarázat:

na = nincs adat

A tudományos adatok a Magyar Tudományos Akadémia által szerkesztett Magyar Tudományos Művek Tárában 2015. I. 12-ig rögzítetteknek, illetve annak hiányában — amennyiben az alkotó az adatokat nyilvántartja — a szerzők által közöltnek felelnek meg.

Piktogram	A rendvédelem-történeti elismerések
	Rendvédelem-történetért Díj
	Rendvédelem-történetért Érdemrend a rendvédelem-történet kiváló művelőjének
	Rendvédelem-történetért Érdemrend a rendvédelem-történet önzetlen támogatójának
	Rendvédelem-történetért Érdemkereszt a rendvédelem-történet kiváló művelőjének
	Rendvédelem-történetért Érdemkereszt a rendvédelem-történet önzetlen támogatójának
	Rendvédelem-történetért Érdemérem

A szerzői ismertetőben szereplő adatok — a rendvédelem-történeti kitüntetések, tudományos közéleti tisztségek, valamint tagságok, továbbá a tudományos- és oktatói fokozatok, illetve kutatási területek kivételével — a Magyar Tudományos Művek Tára című honlapról származnak, melyet a Magyar Tudományos Akadémia gondoz. A Magyar Tudományos Művek Tára című honlap a magyar tudományos publikációk és citációik bibliográfiai adatait tartalmazza. E honlapon feltüntetett alapinformációkat azonban a szerzők viszik fel, ezen adatok alapján kerülnek kialakításra az alkotók tudományometriai táblázatai, melynek adatait hasznosítottuk a szerzők ismertetésénél. A szerzők által a honlapra felvitt adatok gyűjtése azonban hosszadalmas és aprólékos munka, amelyet általában nem sikerül mindenre kiterjedő alapossggal elvégezniük az érintetteknek. Az idősebb korosztály ezt a teendőt általában már nem végzi el. A tudományos tevékenységet is folytató intézmények külön csoportokat hoztak létre, amelyek az intézmények munkatársai tudományos publikációit és azok citációit kísérik figyelemmel, továbbá viszik fel a Magyar Tudományos Művek Tárába. A nyugállományú személyek azonban ebből a körből általában kimaradnak.

## A Magyar Királyi Csendőrség személyi állományának nőülése

**A** Magyar Királyi Csendőrséget 1881-ben hozták létre<sup>1</sup> és 1945-ben oszlatták fel.<sup>2</sup> A testület tagjainak a nőülése mindvégig engedélyhez kötött volt. Eleve azok a felnőtt férfi magyar állampolgárok jelentkezhetek csendőrnek, akik nőtlenek, vagy gyermektelen özvegyek, illetve elváltak voltak.<sup>3</sup> A nők aránya a testület legénységi állományán belül kezdetben a 20 %-ot nem haladhatta meg. Ez a helyzet azonban a Tanácsköztársaság időszakában felborult. A nő csendőrök gyarapodása nyomán olyan csendőr őrs sem volt ritka, ahol a közigazgatásban csupán két fő vett részt, amely lényegében magát a közigazgatás rendszerét veszélyeztette.<sup>4</sup> Márpedig ez a rendszer biztosította a legtakarékosabban a csendőr őrsök személyi állományának a színvonalas élelmezését és lakhatását. Ebből fakadóan a tiszti kar szívós munkája nyomán az 1920-as évek végére a testület tagjai körében ismét helyreállt a nők 20 %-on belüli aránya.<sup>5</sup>

1936-ban a nőülés témáját újra rendezték a Magyar Királyi Honvédségnél hatályos szabályozással összhangban. A Magyar Királyi Csendőrség legénységi állománya ugyanis hivatásos állományú tagokból állt, akiknek a zöme altiszti rendfokozatot viselt, ezért a csendőr legénység a honvédség altiszti karának a jellegével bírt. Mivel a Magyar Királyi Csendőrség ugyan rendvédelmi testület volt, amely a mindenkori belügyminiszter felügyelete alatt állt, azonban a személyi állomány tagjai katonának minősültek, akikre a katonákra vonatkozó általános kötelezettségek és jogosultságok vonatkoztak, ezért személyükben a honvédelmi tárca felügyelete alá tartoztak. E helyzetből fakadóan a személyi témakörben nem is lehetett a haderővel ellentétes szabályozást létrehozni. A nőülés témáját még az Osztrák-Magyar Monarchia időszakában több ízben szabályozták. 1937-ig az Osztrák-Magyar Monarchia időszakából származó legutolsó szabályozás volt érvényben módosításokkal, amit még *Ferenc József* hagyott jóvá 1913-ban.<sup>6</sup> Az államfő vitéz nagybányai HORTHY Miklós altengernagy kormányzó 1936. XII. 4-én legfelsőbb elhatározással újraszabályozta a Magyar Királyi Csendőrség legénységi állományú tagjainak a nőülését.<sup>7</sup>

A tiszti kar nőülése — amelynek a szabályozását nem érintette a kormányzó elhatározás — ugyan nem esett százalékos korlátozás alá, azonban nagyobb szerepet kapott az úgynevezett kaució, hivatalos elnevezéssel házassági óvadék tőke. Az óvadék tőke kamata a tőke 4 %-a alá nem eshetett. Alacsonyabb kamatozású óvadék tőke esetében az óvadék tőkét oly módon kellett megemelni, hogy az a vőlegény rangjához előírt óvadék tőke 4 %-át elérje. A csendőr tiszti kar tagjai ugyan nem estek a százalékos korlátozás hatálya alá és 30 éves koruknál fiatalabb életkorukban is megnősülhettek, ebben az esetben azonban a menyasszonynak 50 %-kal magasabb óvadék tőkét kellett biztosítania.

A honvédelmi miniszternek jogában állt — a lányok kiházásítása érdekében, hogy az anya óvadék tőkéjét felhasználhatóvá tegye a lányok óvadék tőkéjének kialakításához.<sup>8</sup> Emellett — az állami alkalmazású apa esetében — elfogadták biztosíték gyanánt a szülő ígérvényét az óvadék tőke kialakításához, mivel az állami fizetésű állások jövedelme, biztos jövedelemnek számított. Az anyagi javakkal egyenértékűnek tekintették továbbá, ha a menyasszony olyan képzettség-

gel rendelkezett, amelynek a fizetése a férj halála után kipótolhatta az özvegyi nyugdíj és a férj fizetésének az összege közötti különbséget. A lényeg ugyanis az volt, hogy a családok a férj halála után is, az elhunyt férj társadalmi állásához méltó életvitel szerint élhessenek. Erről való gondoskodás a foglalkoztató állam kötelessége volt, amely ezt biztosította is. Abban az esetben azonban, ha a férj valamilyen oknál fogva nem élhette meg a teljes nyugdíjjogosultságot biztosító nyugdíjat, akkor a szolgálati éveinek megfelelő nyugdíjösszegben részesültek a hátramaradtjai. A teljes nyugdíj és a szolgálati évek után járó nyugdíj különbözetének a pótlására volt hivatott a házassági óvadék tőke. Ezért volt az alacsonyabb rangfokozatúak — akik a fiatalabb korosztályhoz tartoztak, ebből fakadóan pedig a nyugdíjuk is a fizetésük szerényebb hányadát képezte mint az idősebbekké, akiknek a magasabb szolgálati idejükből adódóan a nyugdíjuk is magasabb volt — házassági óvadék tőkéje magasabb.<sup>9</sup>

A tiszti kar tagjainak is szükségük volt tehát a házasságkötéshez nősülési engedélyre, ezen engedély kiadásának a feltételei azonban eltértek a legénységi állománnyal szemben támasztott követelményektől.

A nősülés százalékos arányhoz kötése eleve a legénységi állományra vonatkozott. A legénységhez tartozók körében is voltak azonban olyan állománycsoportok, amelynek tagjai nem estek a százalékos korlátozás körébe. Ide tartoztak:

- az alhadnagyok, a tiszthelyettesek — ez a vizsgált időszakban nem rangcsoportot, hanem egy konkrét rangot jelentett — az ideiglenes őrsparancsnoki és a hasonló állásban egy éven át bevált törzsörmsesterek;
- a gyermekekkel bíró özvegy vagy elvált;
- és a 40. életévüket betöltött legénységi állományú csendőrök.

A Magyar Királyi Csendőrség személyi állományába tartozó csendőr legénység azon tagjai, akik nem tartoztak e három csoport valamelyikébe a nősülés százalékos korlátozása alá estek.<sup>10</sup>

A nők arányának 10 %-kal való felemelése engedélyezésének az oka az volt, hogy a nősülés engedélyezési eljárásának rendkívül hosszúra nyúló idejét lerövidítsék. Még a 30 %-os arány bevezetése nyomán is átlag 5 évet kellett várnia a csendőrnek a nősülés engedélyezésére. Másrészt pedig a 10 %-kal gyarapodó nős csendőr létszám még nem veszélyeztette a közgazdálkodást, mivel azt is szabályozták, hogy az őrsökön a nős csendőrök aránya az 50 %-ot nem haladhatta meg.<sup>11</sup>

A százalékos korlátozás hatálya nem eső állománycsoportba tartozó csendőröknek azonban ugyanúgy szükségük volt a nősüléshez engedélyre, mint a százalékos korlátozás hatálya alá eső állománycsoportba tartozóknak. A különbség annyi volt, hogy a kérelem beadásának az előfeltétele a százalékos korlátozás alatt álló állománycsoportok tagjai esetében életkorhoz volt kötött, míg a százalékos korlátozás alá nem eső állománycsoportokba tartozó csendőrök esetében az életkor nem volt előfeltétel.

A *Nősülési Szabályzat* 5 §-a rögzítette, hogy „Nősülési engedély csak olyan tényleges, vagy várakozási illetménnyel szabadságolt és rangosztályba nem sorolt csendőr havidíjasnak és altisztnek adható, aki:

- legalább »jó« minősítésű, takarékos és rendezett anyagi viszonyok között él;
- 30. életévét betöltötte;
- egészséges.”<sup>12</sup>

A jó minőség tulajdonképpen az átlagot jelentette, hiszen afelett még két minősítési fokozat létezett. A korabeli tapasztalatok pedig azt mutatták, hogy az ennél alacsonyabb minőségű csendőrök általában nem maradtak tartósan a testület tagjai, a csendőri szolgálattól — a legkülönbözőbb indokokkal — igyekeztek menekülni.<sup>13</sup>

A „takarékos és rendezett anyagi viszonyok” meglétét tulajdonképpen a jó házasság egyik biztosítékának tekintették. Ebből fakadóan a nősülni szándékozó csendőrrel szembeni elvárás volt, hogy tartózkodjon a könnyelmű életmódtól. Ne legyen adóssága. Az anyagi gondokkal küzdő csendőr szolgálatát nem tartották teljes értékűnek, mivel a korabeli tapasztalatok azt mutatták, hogy a rendezetlen anyagi viszonyok között élő csendőr a szolgálatban is könnyelmű és gyakrabban hajlik a szabálytalanságok elkövetésére, mint a rendezett viszonyok között élő bajtársai.<sup>14</sup>

Mindkét elvárásnak az volt a lényege, hogy a testület számára a személyi állomány leghasznosabb tagjai kaphassanak nősülési engedélyt. Nem kívánták továbbá az olyan családalapítást elősegíteni, ahol — a férj bizonytalan egyéniségéből, illetve esetleges jellembeli hibáiból fakadóan — nem látták tartósan biztosítva a család anyagi alapjait.

A Magyar Királyi Csendőrség személyi állományának százalékos korlátozás alá eső állománycsoportjaiba tartozók csak a 30. életévük betöltését követően nyújthatták be nősülési engedély iránti kérvényüket. Ezen előírás alól azonban kivételt képeztek a vitézek, akik a nősülési kérvényüket már 28. életévük betöltése után is beadhatták.<sup>15</sup> Számukra is előírás volt azonban, hogy a testületnél legalább 6 évet szolgáltak már.<sup>16</sup>

Akadnak más jellegű kivételek is. Amennyiben — a korabeli szóhasználattal élve — az ara hadiárva volt és az édesanyja elhalálásával egyedül maradt, akkor a völegénye kérhette nősülési kérelme soron kívüli elbírálását. Ugyancsak sürgősségi elbírálás hatálya alá tartozó helyzetnek tekintették, ha a hadiárva édesanyja újra férjhez ment és a mostoha apa magatartása miatt az ara otthonában való maradását lehetetlenné tette stb.<sup>17</sup>

Az egészséges állapot azt jelentette, hogy komolyabb betegségben a nősülési kérelem elbírálása időszakában — ilyennek tekintették például a vér- és tüdőbajt — a csendőr ne szenvedjen. Ennek érdekében ki kellett vizsgáltatnia magát, hogy a lappangó betegségei kigyógyításáról gondoskodhasson. Beteg ember számára nősülési engedélyt nem adtak. Ezek a vizsgálatok a csendőrök számára térítés mentesek voltak ugyan, azonban a vizsgálatra való utazás költségeit más a csendőrnek kellett fedeznie.<sup>18</sup>

A legtöbb félreértést a szabályzó azon része okozta, amely a várakozási illetményel szabadságolt szöveget tartalmazta. Viszonylag gyakran előfordult ugyanis, hogy a várakozási illetményel szabadságolt csendőrök — magukat nyugállományban lévőnek tekintették, ezért — engedély nélkül nősültek meg. Ezt elkerülendő a szabadságolt csendőrök szabadságolási igazolványára felvezették, hogy „csak külön írásbeli nősülési engedély alapján köthet házasságot”.<sup>19</sup> Az engedély nélküli nősülés egyébként 6 hónapig terjedő fogház büntetéssel volt súlytható<sup>20</sup> és a *Szervezeti és szolgálati utasítás* szerint pedig az engedély nélkül nősülő csendőrt a testülettől eltávolíthatták, rendfokozatától megfoszthatták és minden állami ellátásra vonatkozó igényét megvonhatták.<sup>21</sup>

Sajátos módon alakult az állandó (véglegesen, nem ideiglenesen) nyugállományba helyezett csendőrök nősülési lehetősége. 1934 előtt ugyanis az állandó nyugállományba helyezett csendőrök nősülési engedély nélkül nősülhettek, azonban haláluk után özvegyeik állami ellátásban nem részesültek. 1934 után azonban — ha az állandó nyugellátásba helyezett csendőr nősülési engedéllyel nősült, akkor — az özvegy jogosulttá vált az állami ellátásra. Az állandó nyugállományba helyezett csendőrök számára a nősülési engedély azonban „kielégítő” minősítés esetében is kiadható volt, ha a csendőr szolgálati ideje alatt kötelességeinek becsülettel eleget tett, de a minősítés „jó” fokát mérsékelt tehetségéből fakadóan nem érte el.<sup>22</sup>

Az állandó nyugállományba helyezett csendőrök nyugdíjokmányának jobb felső sarkába piros tintával bejegyezték, hogy „Nősülési engedély nélkül köthet házasságot”. Ezzel szemben az ideiglenesen nyugállományba helyezett csendőrök nősülési engedélyt semmilyen körülmény között sem kaphattak. Az ideiglenesen nyugállományba helyezett csendőrök nyugállományi okmányán is szerepelt a „Nősülési engedély nélkül köthet házasságot” felirat, azonban ők — ellentétben az állandó nyugállományba helyezettekkel — csak engedély nélkül nősülhettek, következésképpen özvegyeik állami ellátásra nem voltak jogosultak.<sup>23</sup>

A nősülési engedély kérelmezésére jogosultak által benyújtott kérelmeket lajstromozták. Az engedélyt kérő azonban a sorszámát el is veszíthette, amely miatt újabb kérelmet kellett benyújtani — ha a kérelemmel szemben támasztott feltételeknek megfelelt — az új kérelem pedig új sorszámot kapott. Ebből fakadóan pedig nősülési engedélyhez is később juthatott. A nősülési kérelem sorszámának az elvesztését idézte elő, ha:

- a „jó” minősítésből alacsonyabb besorolásba került a kérelmező;
- a kérelmező a kérelmét visszavonta;
- a kérelmező meggondolta magát, más nővel kívánt házasságra lépni;
- az ara erkölcsi megítélése kedvezőtlenül módosult;
- az ara közvetlen hozzátartozói körében politikai vagy közbiztonsági szempontból egy vagy több személy megbízhatatlanná vált;
- a tervezett házasság anyagi feltételei kedvezőtlenül alakultak (például a támogatást biztosító személyek tönkre mentek);
- a kérelmező a tényleges állományból állandó nyugállományba került.

A régi sorszámát a kérelmező abban az esetben tarthatta meg, ha a tiszti kivizsgálás során hitelt érdemlően bebizonyosult, hogy az új kérvény benyújtása nem a kérelmező hibájából vált szükségessé.<sup>24</sup>

A Magyar Királyi Csendőrség legénységével szemben tehát — nem teljesíthetetlen ugyan, de — kemény elvárásokat állított a testület a nősülési engedély kiadásához.

Hasonló — ám más jellegű — elvárásokat támasztott a testület az arákkal szemben. E szerint az előírások megkövetelték, hogy az ara:

- *feddhetetlen erkölcsű, szerény és házias* legyen, valamint a csendőr társadalmi állásának megfelelő *műveltséggel* is rendelkezzen;
- *tisztességes családból* származzon;
- *megfelelő vagyonnal rendelkezzen* ahhoz, hogy a családalapítás nyomán — a csendőr jövedelméhez viszonyítva — bizonyos javulás álljon be, ha a csendőrnek az alapítandó család megélhetését biztosító vagyona nem volt.

*A feddhetetlen erkölcs* alatt azt értették, hogy az arának nem volt viszonya más férfival és gyermektelen volt. Ez alól kivételt képeztek az özvegyek és nem a saját hibájukból elváltak. A nősülési engedélyt akkor sem adták ki, ha az ara a nősülni vágyó csendőrtől esett teherbe.

*Szerény nőnek* azt tekintették, aki nem volt hajlamos az erőn fölüli költekezésre. Figyelembe vették az ara öltözködési szokásait, szórakozási stílusát is. A szerénység ismérvei közé sorolták azt is, hogy adott helyzetben a család javát részesítette előnyben az ara a saját személye helyett.

*Háziasnak* azt a nőt tekintették, aki szerette az otthonát, rendszerető, tiszta, szorgalmas és takarékos volt, valamint a háziasszonyi teendőket el tudta látni.

*Műveltség* tekintetében azt tartották helyesnek, ha a feleség a férjjel azonos szinten állt. A műveltség fogalma alatt azonban nem csupán az iskolai végzettséget értették. Lényegében minden esetben egyéni megállapításra törekedtek.

*A tisztességes család* meghatározás azt jelentette, hogy a családban politikai és köztörvényes bűncselekmény elkövetése nem fordult elő, a családtagok nem éltek léha életmódot, a család tagjai nem vettek részt szekták és hasonló szervezetek tevékenységében. A család összességében és a családtagok külön-külön is becsületesek és szorgalmasak voltak.<sup>25</sup>

*A megfelelő vagyonnal* rendelkezés — hasonlóan a dualizmuskori szabályozáshoz — a tisztai karnál rögzítettekkel szemben nem volt értéklimithez kötve. Mégis bizonyos elmozdulást jelentett abban az irányban, hiszen az 1913-as Nősülési Szabályzat még csupán azt tartalmazta, hogy „A nősülési engedély csak akkor adható meg, ha a 30. § b-f., pontjaiban felsorolt követelményeknek elégtételt és a leendő házastársak megélhetésének feltételei anyagi tekintetben is kellőképpen biztosítvák.”<sup>26</sup>

A házasságot férfi és nő közötti életközösségnek tekintették, melynek célja a fajfenntartási ösztönök érvényesülése nyomán az utódok életre hívása. A nősülési kérvényt benyújtókkal folytatott egyéni beszélgetések során azonban a csendőr tiszték — mint ahogyan azt egy gyakorló szárnyparancsnok meg is írta a *Csendőrségi Lapok*ban nem mindig találkoztak olyan válaszokkal, amelyek azt tartalmazták, hogy emberi életet akarnak élni és gyermekekre vágnak. Ehelyett a válaszok egy része vegyes volt:

- megunta más a nőtlenséget;
- nagyon megszerettem egy lányt;
- a szülők kívánsága;
- özvegy édesanyám erősen sarkall;
- csak akkor öröklök, ha nőülök;
- feljebbvalóim felszólítottak;
- itt az ideje, hogy családot alapítsak;
- borzasztó egy öregember élete egyedül.<sup>27</sup>

A házasságot tehát a polgári magyar állam időszakában fontosnak tartották. A *Csendőrségi Lapok* egyik cikkében — a gyermekáldást illetően — a szerző úgy fogalmazott, hogy „ettől függ a magyarság élete, jövője. Ez mindennél fontosabb, minden más kérdés mellékes emellett.”<sup>28</sup> Ezek a szavak máig érvényesek, talán még inkább, mint a XX. század első felében. Ennek a tükrében minden bizonnyal jobban érthetővé válik azon igyekezet, mellyel a családok szilárd mű-



ködését az állami alkalmazottak — azon belül pedig különösen a fegyveres szervezetek tagjai — körében igyekezett elősegíteni az államhatalom.

A nősülési engedély kérelméhez számos okmányt kellett csatolni:

- „- a jegyesek születési anyakönyvi kivonatát;
- az ara kiskorúsága esetén az életben lévő szülő, vagy az ara törvényes gyámja bejegyző nyilatkozatát;
- az arának helyhatóság által kiállított erkölcsi bizonyítványát;
- hatósági »tishti« orvosi bizonyítványt arról, hogy az ara gyógyíthatatlan, az utódokra átvihető betegségben nem szenved;
- az ara vallása szerint illetékes lelkész nyilatkozatát az ara erkölcsösségéről és vallásosságáról;
- a nősülni szándékozó egészségi állapotára vonatkozó csendőr kerületi (honvéd) orvos főnöki bizonyítványt;
- a jegyesek két tanúval igazolt nyilatkozatát a kötelező egyházi esküvőre (4. minta);
- ha a jegyesek valamelyike már házasságban élt és házasságát a bíróság felbontotta, vagy semmisnek nyilvánította, az e házasság megkötését tanúsító házassági anyakönyvi kivonatot és a válást kimondó jogerős bírói ítélet egy példányát, vagy hiteles másolatát;
- ha a jegyesek valamelyike özvegy, az elhunyt házastárs halotti anyakönyvi kivonatát;
- a kérelmező vagy az ara vagyoni viszonyait tanúsító helyhatósági bizonyítványt, mely az ingatlanok, vagy más vagyontárgyak minőségét, forgalmi értékét, évi hozadékát és az esetleges terheket igazolja;
- a jegyesek vagyontalanságának esetében valamely hozzátartozó részéről felajánlott anyagi támogatással kiállított nyilatkozat, amelyen a név aláírást közjegyzővel kell hitelesíteni és amelyen városokban a polgármester, községekben az előljáróság külön záradékban igazolja, hogy a felajánló a támogatást tényleg képes és nyújtani és ha igen miből;
- ha az ara önálló keresete pótolja a 18. pont f. alpontban meghatározott »jövedelmet, az ezt igazoló helyhatósági igazolványt«;
- igazolást annak, hogy az ara kelengyéje, továbbá egy szoba és konyha berendezéséhez szükséges bútorzata és a konyhafelszerelési sikkék megvannak, illetve két tanú előtt aláírt nyilatkozatot arról, hogy azok beszereztetnek és a helyhatóság igazolását, hogy a nyilatkozat tevő arra vagyoniilag képes.»<sup>29</sup>

A nősülési engedély iránti kérelemben foglaltak valódiságát, a valós konkrét helyzet megállapítása céljából tisztai kivizsgálás állapította meg, melyet általában két tiszt végzett. Követelmény volt a tapintatosság és a teljeskörű, mindenre kiterjedő aprólékos vizsgálat. E vizsgálat létrejötte nyomán hozta meg döntését az állomány illetékes csendőr kerület parancsnoka.<sup>30</sup>

Minden bizonnyal bürokratikusnak tűnhet a korabeli eljárás. Azt azonban nem lehet elvitatni, hogy már maga az eljárás is megnehezítette a felelőtlen és elhamarkodott döntések kivitelezését. Egyben pedig az is nyilvánvaló, hogy az elvárások teljesítése esetén az állam szinte mindent megtett a házasságok erősítése érdekében. Természetesen arról az oldalról is megközelíthető a téma, hogy a korabeli eljárások alanyi szabadságjogokat mérsékeltek. Akkoriban azonban ez senkit nem zavart. Ugyanakkor pedig egyértelmű, hogy — akik az elvárásoknak

megfeleltek — olyan támogatásban részesültek, mint például a nyugdíj vagy a lakbértérítés stb., amelyekről a XXI. század nemzedéke csupán merész álmaiban gondolhat.<sup>31</sup>

Csupán a nősülési szabályozásokat figyelembe véve arra a következtetésre juthatunk, hogy az túlbürokratizált adminisztratív aktus volt, amely az anyagi javakról szólt és nem a szerelemről, szeretetről. Azonban ez mégsem így volt. Erre talán a legfrappánsabb bizonyítékot azok a sorok szolgáltatathatják, amelyek korabeli csendőr tollából jelentek meg a *Csendőrségi Lapok* hasábjain. „Kinek-kinek saját belső ügye, hogy vagyoniilag milyen igényeket támaszt a felállított korlátokon belül, azonban mégsem volna azért csendőrhöz illő, ha a házasságot kizárólag az anyagi oldalról vizsgálná és a szívére semmit sem hallgatna, ami pedig a boldog házasságnak mégis csak a legfőbb alapja. Szereti-e vagy sem azt, akit feleségül akar venni és megvan-e a kölcsönös vonzalom, amire a házasságot alapítani lehet: ez mégis csak a kérdések legfontosabbika marad.”<sup>32</sup>

Jegyzetek:

<sup>1</sup> 1881/II.tc. ; 1881/III.tc.

<sup>2</sup> 1690/1945.ME.r.

<sup>3</sup> A Magyar Királyi Csendőrség legénységi állományába való felvétel feltételei voltak:

- „- magyar honosság;
- fedhetetlen előélet mellett erkölcsi érdemesség és nemzeti szempontból való megbízhatóság;
- 19 és 40 év közötti életkor;
- nőtlenység, törvényesen elvált gyermektelen, vagy gyermektelen özvegyi állapot;
- hadiszolgálatra alkalmasság;
- megfelelő jártasság a magyar nyelvben;
- írás, olvasás, számolás;
- legalább 168 cm magasság.”

SZUT-1941. 1-3.p. ; PARÁDI: *A Magyar Királyi Csendőrség. Az első magyar polgári központosított, közbiztonsági őrtisztület 1881-1945.* 68.p.

<sup>4</sup> Az új nősülési szabályzathoz. 66.p.

<sup>5</sup> Loc.cit.

<sup>6</sup> A Magyar Királyi Csendőrségre is vonatkozóan az Osztrák-Magyar Monarchia időszakában egymást követően több „Nősülési Szabályzat” volt érvényben.

*Nősülési Szabályzat.* ; GERŐ: *A magy.kir. honvéd- és csendőr tiszték nősülési ügyei körüli eljárás.* ; *Nősülési Szabályzat a Magyar Királyi Honvédség és a Magyar Királyi Csendőrség számára. Vorschift über die Heiraten im k.u.k. Heere vom Jahre 1907.* ; *Nősülési Szabályzat a Magyar Királyi Honvédség és a Magyar Királyi Csendőrség számára.* ; *Bélyegszabályzat a Magyar Királyi Honvédség és a Magyar Királyi Csendőrség számára kiadott Nősülési Szabályzat szerinti beadványok, okiratok, kiadványok és segédíratokra.* ; GERŐ: *A Magyar Királyi Honvéd- és Csendőr Tiszték nősülési ügyei körül való eljárás.* ; *Nősülési Szabályzat a Magyar Királyi honvédség és a Magyar Királyi Csendőrség számára.*

<sup>7</sup> 1.sz. Függelék az „»A-57« Nősülési Szabályzathoz” a Magyar Királyi Csendőrséghez tartozó legénységi állományú egyének nősülésének szabályozása.

<sup>8</sup> *Nősülési Szabályzat a Magyar Királyi Honvédség és a Magyar Királyi Csendőrség számára.* op.cit. 12-13.p. + 19.p.

<sup>9</sup> PARÁDI: *A magyar rendvédelem személyi állományának szociális viszonyai 1867-1945.* ; PARÁDI: *A polgári magyar állam rendvédelmi testületeinek humán viszonyai 1867-1945.* ; PARÁDI: *Az egységes állami fizetési rendszer és a szakterületi rendfokozati rendszerek a polgári magyar állam rendvédelmében.*

<sup>10</sup> 1.sz. Függelék az „»A-57« Nősülési Szabályzathoz” a Magyar Királyi Csendőrséghez tartozó legénységi állományú egyének nősülésének szabályozása. op.cit.

<sup>11</sup> Az új Nősülési Szabályzathoz. op.cit. 67.p.

<sup>12</sup> 1.sz. Függelék az „»A-57« Nősülési Szabályzathoz” a Magyar Királyi Csendőrséghez tartozó legénységi állományú egyének nősülésének szabályozása. op.cit. 5. §

<sup>13</sup> Az új Nősülési Szabályzathoz. op.cit. 67.p.

<sup>14</sup> Loc.cit.

<sup>15</sup> 1.sz. Függelék az „»A-57« Nősülési Szabályzathoz” a Magyar Királyi Csendőrséghez tartozó legénységi állományú egyének nősülésének szabályozása. op.cit.47. §

<sup>16</sup> Szerkesztői üzenetek (1927-20).

<sup>17</sup> Az új Nősülési Szabályzathoz. op.cit. 67-68.p.

<sup>18</sup> Loc.cit.

<sup>19</sup> Az új Nősülési Szabályzathoz. op.cit. 69.p.

<sup>20</sup> 1930/II.tc. ; 1930/III.tc. 92. §

<sup>21</sup> SZUT-1927. 28. és 29. pontjai.

<sup>22</sup> 1934/I.tc.

<sup>23</sup> Az új Nősülési Szabályzathoz. op.cit. 70.p.

<sup>24</sup> Loc.cit.

<sup>25</sup> ÁRKOSI

<sup>26</sup> *Nősülési Szabályzat a Magyar Királyi Honvédség és a Magyar Királyi Csendőrség számára.* op.cit. II. Fejezet. A legénységi állományú egyének házasságai. II. A Magyar Királyi Csendőrségre nézve. 39. § 17.p.

<sup>27</sup> CSEPI

<sup>28</sup> Loc.cit.

<sup>29</sup> 1.sz. Függelék az „»A-57« Nősülési Szabályzathoz” a Magyar Királyi Csendőrséghez tartozó legénységi állományú egyének nősülésének szabályozása. op.cit. 5.p.

<sup>30</sup> Loc.cit.

<sup>31</sup> PARÁDI: A magyar rendvédelem személyi állományának szociális viszonyai 1867-1945. op.cit. ; PARÁDI: A polgári magyar állam rendvédelmi testületeinek humán viszonyai 1867-1945. op.cit. ; PARÁDI: Az egységes állami fizetési rendszer és a szakterületi rendfokozati rendszerek a polgári magyar állam rendvédelmében. op.cit.

<sup>32</sup> ÁRKOSI: op.cit.575.p.

*Jegyzetekben alkalmazott rövidítések:*

## MONOGRÁFIÁK, KISMONOGRÁFIÁK ÉS HASONLÓ JELLEGŰ KÖTETEK

PARÁDI: *A Magyar Királyi Csendőrség. Az első magyar polgári központosított, közbiztonsági őrtestület 1881-1945.* — PARÁDI József: *A Magyar Királyi Csendőrség. Az első magyar polgári, központosított, közbiztonsági őrtestület 1881-1945.* Budapest, 2012, Szemere Bertalan Magyar Rendvédelem-történeti Tudományos Társaság. 281 p. HU-ISBN 978 963 08 4794 0./A magyar rendvédelem-történet öröksége, 2./ HU-ISSN 2062-8447.

## TANULMÁNYOK

PARÁDI: A magyar rendvédelem személyi állományának szociális viszonyai 1867-1945. — PARÁDI József: A magyar rendvédelem személyi állományának szociális viszonyai 1867-1945. *Rendvédelem-történeti Füzetek (Acta Historiae Praesidii Ordinis)*, XIV.évf. (2008) 17.sz. 57-87.p. HU-ISSN 1216-6774. A tanulmány korábbi változata 2003. november 11-én, Budapesten hangzott el a Szemere Bertalan Magyar Rendvédelem-történeti Tudományos Társaság által szervezett rendvédelem-történeti tudományos konferencia-sorozatnak „*A rendvédelem humán viszonyai*” című XVII. konferenciáján. A publikált tanulmány az előadás javított, bővített és átdolgozott változata.

- PARÁDI: A polgári magyar állam rendvédelmi testületeinek humán viszonyai 1867-1945. — PARÁDI József: A polgári magyar állam rendvédelmi testületeinek humán viszonyai 1867-1945. *Rendvédelem-történeti Füzetek (Acta Historiae Praesidii Ordinis)*, XIX.évf. (2010) 22.sz. 92-114.p. HU-ISSN 1216-6774. A tanulmány korábbi változata 2008. október 10-én, Budapesten hangzott el a Szemere Bertalan Magyar Rendvédelem-történeti Tudományos Társaság által szervezett rendvédelem-történeti tudományos konferencia-sorozatnak a „*Másfél évszázad rendszerváltozásainak hatásai nemzeti rendvédelmünkre*” című XXII. konferenciáján. A publikált tanulmány az előadás javított, bővített és átdolgozott változata.
- PARÁDI: Az egységes állami fizetési rendszer és a szakterületi rendfokozati rendszerek a polgári magyar állam rendvédelmében. — PARÁDI: Az egységes állami fizetési rendszer és a szakterületi rendfokozati rendszerek a polgári magyar állam rendvédelmében. *Rendvédelem-történeti Füzetek (Acta Historiae Praesidii Ordinis)*, XXII.évf. (2012) 26.sz. 105-119.p. HU-ISSN 1216-6774. A tanulmány korábbi változata 2011. november 11-én, Budapesten hangzott el a Szemere Bertalan Magyar Rendvédelem-történeti Tudományos Társaság által szervezett rendvédelem-történeti tudományos konferencia-sorozatnak a „*Militarizmus és demilitarizmus a XIX-XX. századi magyar állam rendvédelmében*” című XXVI. konferenciáján. A publikált tanulmány az előadás javított, bővített és átdolgozott változata.

## CIKKEK

- ÁRKOSI — ÁRKOSI Gyula: A nősülésről. *Csendőrségi Lapok*, XXIII.évf. (1933) 18.sz. 572-575.p.
- CSEPI — CSEPI Béla: A házasságról. *Csendőrségi Lapok*, XXXIII.évf. (1943) 2.sz. 37-42.p. I.rész. *Csendőrségi Lapok*, XXXIII.évf. (1943) 3.sz. 70-71.p. II.rész.
- Szerkesztői üzenetek (1927-20). — Szerkesztői üzenetek. *Csendőrségi Lapok*, XVII.évf. (1927) 20.sz. 661.p.
- Az új nősülési szabályzathoz. — Az új nősülési szabályzathoz. (Szerkesztői közlemény.) *Csendőrségi Lapok*, XXVII.évf. (1937) 3.sz. 66-70.p.

## SZABÁLYZATOK

- Bélyegszabályzat a Magyar Királyi Honvédség és a Magyar Királyi Csendőrség számára kiadott Nősülési Szabályzat szerinti beadványok, okiratok, kiadványok és segédiratokra.* — *Bélyegszabályzat a Magyar Királyi Honvédség és a Magyar Királyi Csendőrség számára kiadott Nősülési Szabályzat szerinti beadványok, okiratok, kiadványok és segédiratokra.* Budapest, 1908, Pallas. 31 p.
- 1.sz. Függelék az „A-57» nősülési szabályzathoz” a Magyar Királyi Csendőrséghez tartozó legénységi állományú egyének nősülésének szabályozása. — 1.sz. Függelék az „A-57» nősülési szabályzathoz” a Magyar Királyi Csendőrséghez tartozó legénységi állományú egyének nősülésének szabályozása. *Csendőrségi Közlöny*, XII.évf. (1937) 1.sz. 5-26.p. (1-20.p.)
- GERŐ: *A magy.kir. honvéd- és csendőr tisztek nősülési ügyei körüli eljárás.* — GERŐ Gyula: *A magy.kir. honvéd- és csendőr tisztek nősülési ügyei körüli eljárás.* Budapest, 1905<sup>3</sup>, Grill Károly cs.és kir. Udvari Könyvkereskedés. 126 p.
- GERŐ: *A Magyar Királyi Honvéd- és Csendőr Tisztek nősülési ügyei körül való eljárás.* — GERŐ Gyula: *A Magyar Királyi Honvéd- és Csendőr Tisztek nősülési ügyei körül való eljárás.* Budapest, 1909<sup>4</sup>, Benkő Gyula m.kir. Udvari Könyvkereskedés. 125 p.

- Nősülési Szabályzat.* — *Nősülési Szabályzat.* Budapest, 1887, s.n.
- Nősülési Szabályzat a Magyar Királyi Honvédség és a Magyar Királyi Csendőrség számára.* — *Nősülési Szabályzat a Magyar Királyi Honvédség és a Magyar Királyi Csendőrség számára.* Budapest, 1908, Pallas. 26 p.
- Nősülési Szabályzat a Magyar Királyi Honvédség és a Magyar Királyi Csendőrség számára. Vorschift über die Heiraten im k.u.k. Heere vom Jahre 1907.* — *Nősülési Szabályzat a Magyar Királyi Honvédség és a Magyar Királyi Csendőrség számára. Vorschift über die Heiraten im k.u.k. Heere vom Jahre 1907.* Budapest, 1908, Benkő Gyula csász. és kir. Udvari Könyvkereskedése. 82 p.
- Nősülési Szabályzat a Magyar Királyi honvédség és a Magyar Királyi Csendőrség számára.* — *Nősülési Szabályzat a Magyar Királyi honvédség és a Magyar Királyi Csendőrség számára.* Budapest, 1913, Pallas. 56 p.
- SZUT-1927. — SZUT-1927. *Szervezeti és szolgálati utasítás a Magyar Királyi Csendőrség számára.* Budapest, 1927, Pallas. 411 p.
- SZUT-1941. — SZUT-1941. *Szervezeti és szolgálati utasítás a Magyar Királyi Csendőrség számára.* Budapest, 1941, Stádium Sajtóvállalat. 411 p.

## JOGSZABÁLYOK

- 1881/II.tc. — 1881/II.tc. a csendőrség legénységi állományának a kiegészítéséről.
- 1881/III.tc. — 1881/III. tc. a közbiztonsági szolgálat szervezéséről.
- 1930/II.tc. — 1930/II.tc. a katonai büntető törvénykönyvről.
- 1930/III.tc. — 1930/III.tc. a katonai büntető törvénykönyv életbe léptetéséről és a közönséges bűncselekmények egyes rendelkezéseinek ezzel kapcsolatos módosításáról és kiegészítéséről.
- 1934/I.tc. — 1934/I.tc. a közszolgálati alkalmazottaknak és a honvédség tagjainak, valamint mindezek hozzátartozóinak ellátását szabályozó rendelkezések módosításáról.
- 1690/1945.ME.r. — 1690/1945.ME.r. a csendőrség feloszlásáról és az államrendőrség megszervezéséről.  
*Magyarországi Rendeletek Tára*, LXXIX.évf. (1945) I-VI. füzet 131-133.p.

BENCsik Péter

## Úti okmányok és határátkelés a cseh, szlovák és magyar területeken (1939–1953)

**E**bben a rövid tanulmányban összehasonlító jelleggel szeretném megvizsgálni a Csehszlovákia és Magyarország területén a II. világháború és az azt követő évek utazási, határátkelési szabályait. Csehszlovákia szétesése (1939) után ennek rendezése a német Harmadik Birodalom, az „önálló” Szlovák Állam és a Magyar Királyság jogkörébe került, majd 1945 után Csehszlovákia újjáalakulásával Prága visszanyerte joghatóságát az utazások szabályozása terén is. A tárgyalt korszak sajátossága, hogy a külföldi utazások lehetősége (az I. világháború alatti és az utáni korszakhoz hasonlóan) rendkívül megnehezedett. Az összevetést az teszi érdekessé, hogy milyen eltérések mutatkoznak a függetlenségét teljesen elvesztő Cseh–Morva Protektorátus, a félfüggetlen Szlovák Állam és a szuverenitását megőrző Magyarország között; a háború után pedig az, hogy a vesztes Magyarország és a győztes Csehszlovákia politikai élete meglehetősen párhuzamosan alakult.

Csehszlovákia útlevéltörténetét Jan RYCHLÍK prágai professzor tárta fel.<sup>1</sup> Összehasonlításomban saját kutatási eredményeimet<sup>2</sup> vetem össze az övével. Mivel a témakört cseh és szlovák levéltárakban személyesen nem kutattam, így munkáján kívül csak a fontosabb jogszabályok elolvasására volt módom.

### A II. világháború időszaka

Csehszlovákia 1939 márciusi felbomlása után Szlovákiában érvényben maradt az 1928-as csehszlovák útlevéltörvény és az összes vízummentességi megállapodás. A háború kitöréséig elvben a szlovák állampolgárok külföldi utazását semmi sem korlátozta. A régi útlevelek is érvényesek maradtak. Ugyanakkor a Protektorátusba való szabad utazás lehetetlenné vált, a korábban belföldinek számító utazáshoz most úti okmány volt szükséges. Határátlépési engedélyt hamarosan már csak a pozsonyi német konzulátuson lehetett kapni. Ezt hivatalosan nem vízumnak nevezték, de jelentősége ahhoz hasonló volt.

A háború kitörése után azonban a szlovák kormány azonnal korlátozásokat vezetett be. 1939. IX. 13-án általános vízumkényszert léptettek életbe, ami a német birodalmi polgárokra is kiterjedt. A 17 és 50 év közötti szlovák férfiak kiutazását már augusztus végén megtiltották, s e tilalmat néhány hét múlva mindenre kiterjesztették, illetve az utazáshoz a belügyi tárca által kiadott kiutazási engedélyt kellett szerezni. Ennek kiadása novembertől a járási hatóságok feladatává vált. A kishatárforgalomra ugyanakkor a korlátozás nem vonatkozott. A hadköteles korúak viszont a katonai hatóságok engedélyével léphettek csak át a határt, bármilyen (útleveles vagy kishatárforgalmi) módon utaztak is. 1941 nyarán, a Szovjetunió elleni háború kitörésekor a fegyveres szolgálatra kötelezettek kiutazását ismét megtiltották (kivéve a külön katonai engedéllyel rendelkezőket). 1944. I. 21-én pedig megszűnt a járási hatóságok útlevelkiadó és kiutazási engedélyek adására vonatkozó jogosultsága a semleges államokba, majd áprilistól az összes (tehát „baráti”) állam területére is.

1940 őszétől külön szabályok vonatkoztak a zsidók utazásaira. Addig kiutazásuk lehetséges volt, ám visszatérésüket meggátolták. 1940 második felében

már kiutazásuk is tilos lett és szeptemberben le kellett adniuk meglévő útleveleiket. 1942. V. 15-én alkotmánytörvényt fogadtak el a zsidók kivándorlásáról. Ennek értelmében deportálták a zsidókat, akiket megfosztottak állampolgárságuktól és ezzel a visszatérés lehetőségétől is.<sup>3</sup> A deportálás leállítását után a maradék zsidóságot csak különleges állami érdek esetén lehetett útlevéllel ellátni.

A kishatárforgalom a háború teljes időszakában tovább folyt a korábbi csehszlovák megegyezések szerint. Magyarországgal 1940. III. 13-án Pozsonyban új megállapodást kötöttek.<sup>4</sup> Mindvégig volt kishatárforgalom Németország felé, míg Lengyelország irányába csak a háború kitöréséig. 1940 tavaszán előkészületben volt egy új német–szlovák megállapodás, ami vonatkozott volna a volt osztrák, a protektorátusi, valamint a lengyel Főköormányzósághoz tartozó (immár német) területekre egyaránt. Az egyezményt feltehetően nem kötötték meg, de helyi megállapodások révén a volt lengyel terület irányába is működött kishatárforgalom.<sup>5</sup>

A Protektorátus területéről való kiutazás szinte lehetetlenné vált. Polgárai számára a Német Birodalom útlevélszabályai léptek hatályba.<sup>6</sup> A nácik nagy figyelmet fordítottak a lakosság nyilvántartására (bel- és külföldi viszonylatban egyaránt).<sup>7</sup> A csehszlovák útleveleket már 1939 márciusában ideiglenes érvényességűnek minősítették és a határ átlépésére (akár a Protektorátus, akár a Birodalom határáról volt szó) csak vízummal voltak érvényesek; a vízumot a *Gestapo* egyetértésével lehetett kiadni. A Protektorátus polgárai – szemben a birodalmi állampolgárokkal<sup>8</sup> – csak kivételes esetben kaptak útlevelet. Még a Protektorátus és a Birodalom belső határának átlépése is erősen korlátozott volt a cseh nemzetiségű lakosság számára. Ezen a határvonalon át pedig már 1938 őszén, tehát a müncheni döntést követően heteken belül megindult a kishatárforgalom (a korábbi csehszlovák–német megegyezés feltételei szerint, 15 km-es mélységben). A maradék cseh terület megszállása és a Protektorátus létrejötte után is folyt ez a forgalom, de csak kellően indokolt esetben (és elsősorban a németek számára). Minden utazáshoz (útlevelés és kishatár-forgalomban egyaránt) külön átlépési engedélyt kellett kérni. A Szlovákia felé kiadott kishatárforgalmi okmányokat eredetileg alsóbb fokú (járási) közigazgatási és biztonsági szervek is kiadhatták. 1941-től viszont a járások helyett az *Oberlandrat* szervei váltak erre jogosulttá, 1942 után pedig csak a *Gestapo*.<sup>9</sup>

A zsidók utazására vonatkozó szabályozás terén a Protektorátusban is a birodalmi szabályok léptek életbe. 1938 októberében a német állampolgárságú zsidók útlevelét bevonták és egy jól látható vörös „J” betűvel (*Jude* – zsidó) lepecsételve adták vissza. A nácik ebben az időszakban a zsidók kivándorlására törekedtek, ám ez az intézkedés ezzel ellentétes hatást is kiváltott, mivel számos más állam sem akarta befogadni a „nem kívánatos” zsidókat.<sup>10</sup>

Magyarországon is 1938-ban kezdődött meg az útlevélkiadás korlátozása. Épp a müncheni válság időszakában – feltehetően egy Csehszlovákia elleni háború esélyével is számolva – ideiglenesen megtiltották a hadkötelesek (18–50 év közötti férfiak) kiutazását. 1939-ben a 42–61 éves férfiktól (akik harcolhattak az I. világháborúban) a határon meg kellett kérdezni, milyen egységnél szolgáltak korábban. Egyes alakulatok volt tagjai nem léphették át a határt. 1940-ben minden 18–42 év közötti férfi határátlépése tilalom alá került, viszont a korcsoporton kívüli aktív tisztek és altisztek (beleértve a rendőröket és csendőröket is) kaphattak útlevelet. Természetesen a vízumkényszer újból teljessé vált. A kíván-

dorlás Magyarországról is megszűnt a háború idején, bár a magyar kormány több alkalommal is kísérletet tett a zsidók csoportos kivándorlásának előmozdítására. Ennek érdekében például az 1937-es útlevéltípusból később kimaradt a vallást feltüntető sor.

A II. világháború előtt és alatt Magyarország határvonala a bécsi döntések, Kárpátalja és a Délvidék egy részének elfoglalása miatt többször változott. Ennek révén, illetve az *Anschluss*, valamint Csehszlovákia és Jugoszlávia felbomlása miatt is új államokkal is határos lett az ország. Mindezek következtében a kishatárforgalmat is újra kellett szabályozni. Az új magyar határszakaszokon és az új szomszédokkal (Németország, Lengyelország, Szlovákia, Horvátország) a háborús viszonyok miatt is jóval nehezebb volt a megegyezés a forgalom megindításáról. A tárgyalások szinte minden viszonylatban megindultak, de nem mindig jártak sikerrel. Például mire az egyezmény megszületett volna, Lengyelországot a szovjetek és a náciak felosztották. Kárpátalja területéről végül a Szovjetunió, Németország és Románia felé sem alakult ki kishatárforgalom; e területtől egyedül Szlovákia felé volt erre mód. Új egyezményt kötni végül csak Szlovákiával és Horvátországgal sikerült (ezek rendelkezései nagyon hasonlítottak is egymásra). Másutt vagy a régebbi szerződések szerint folyt a forgalom (volt osztrák szakasz), esetleg helyi megegyezések alapján (Észak-Erdély, bácskai szerb határ). Több szomszédunk is igyekezett gátolni vagy teljesen felszámolni a kishatárforgalmat (határzárak, a láttamozások megtagadása Szlovákia által, Észak-Erdélyben a határkerület öt kilométerre és kizárólag a kettősbirtokosokra való szűkítése stb.)<sup>11</sup>

A II. világháború alatti fejlemények összehasonlítása során tehát azt látjuk, hogy az utazások lehetősége mindhárom vizsgált földrajzi egységben (országban) beszűkült. Az útlevelés utazások száma szinte lehetetlenné vált, főleg a hadkötelesek számára. Általánossá vált ismét a vízumkényszer. Ilyen körülmények között felértékelődött a kishatárforgalom jelentősége, azonban ennek feltételei is nehezebbé váltak Magyarországon, Szlovákiában és főleg a Protektorátus területén. Hasonlóság mutatkozik abban is, hogy a zsidókat megpróbálják kivándorlásra kényszeríteni, ennek módszerei azonban jelentősen el is tértek egymástól. Emellett a három eltérő jogállású terület egyaránt ügyelt arra, hogy más területekről a zsidó népesség ne tudjon bevándorolni oda.<sup>12</sup> A cseh, a szlovák és a magyar területeken a szabad mozgás lehetősége egyaránt beszűkült, ám a mértékek és a szándékok között jelentős különbség mutatható ki. A leghigorúbb rendszer a Protektorátust sújtotta, elsősorban a legközvetlenebb náci befolyás miatt, míg a legliberálisabb rendszert Magyarország próbálta fenntartani.

## A II. világháború utáni évek

A külföldre utazás szabadsága elméletileg jelentősen eltért a háborúban győztes Csehszlovákia és a vesztes Magyarország esetében. Előbbi kimondta az utazások szabadságának fokozatos visszaállítását és újra hatályba léptette az 1928-as útlevéltörvényt, míg Magyarország a szovjetek által vezetett Szövetséges Ellenőrző Bizottság (SZEB) felügyelete alá került útlevél-ügyekben is. Ténylegesen azonban a helyzet nem sokban különbözött a két államban. Az útlevél-kiállítás joga a járási rendőri szervek helyett hamarosan egyetlen országos szerv kezébe összpontosult. Csehszlovákia esetében 1945 júniusától (a belügyminisztérium egyetértésével) a prágai Nem-



zetbiztonsági Igazgatóság és a pozsonyi belügyi megbízott joga lett ez, míg Magyarországon eleinte belügyi jóváhagyás volt szükséges, majd 1946-tól a Budapesti Főkapitányság, 1948-tól pedig az ÁVH döntött arról, ki jogosult útlevelet kapni. Emellett Magyarországon a SZEB adhatott csak engedélyt a határ átlépésére, míg a cseh területen 1946, Szlovákiában 1947 végéig honvédelmi készütség volt érvényben, s erre hivatkozva ott is csak a legindokoltabb esetben adtak határátlépési engedélyt. Ez sok más államban, valamint az I. világháború után is így volt, de ezúttal mindkét államban tartós állapot maradt (a SZEB megszűnése, illetve a honvédelmi készütség eltörlése után is fennmaradt), Csehszlovákia esetében általában devizahiányra és más gazdasági okokra, míg Magyarországon kezdettől fogva politikai-államvédelmi okokra való hivatkozással, de mindkét esetben az „állam érdekeit” is emlegetve. Vagyis, a továbbiakban kivétel helyett szabállyá vált, hogy az állam érdekében korlátozni lehet a külföldi utazásokat; sőt, már csak akkor volt mód a határ átlépésére, ha az utazás állt az állam érdekében. Ez a szemlélet a rendszerváltásig fennállt mindkét országban. A különbség a két ország között az volt, hogy a korlátozások Magyarországon 1947–1948-ig külső okokkal (a szovjet megszállás, gazdasági helyzet) magyarázhatók, a magyar belügyi vezetés eleinte még törekedett a viszonyok normalizálására, míg a csehszlovák kommunisták – RYCHLÍK véleménye szerint – nem csak az 1948-as hatalomátvételük után, hanem rögtön a háború után a fennálló törvények megsértésével is a határok lezárására törekedtek.<sup>13</sup> Magánutazásokra ott szinte csak kiskapuk révén volt mód, ha a kérelmezők elhitették, hogy rokonlátogatásra utaznak vagy sikerült üzleti útnak feltüntetni a magánutazásukat. Ez esetben is csak a közeli és baráti szláv államokba (Lengyelország, Jugoszlávia), esetleg Ausztriába lehetett utazni.<sup>14</sup>

A kishatárforgalom Csehszlovákiában csak Lengyelország, Magyarország és Ausztria szovjetek által megszállt része felé állt helyre a háború után. A német határon eleinte talán voltak helyi megegyezések, de a német lakosság kitelepítése és a határvidék csehekkel való benépesítése után az újonnan betelepült lakosságnak nem volt gazdasági és személyi kapcsolata a határ túlsó oldalán (főleg északon, ahol a lengyel oldalra is új népességet telepítettek le a németek helyére). A meglévő kishatárforgalom is (a háború alatti helyzethez hasonlóan) csak gazdasági és szolgálati okokból utazók számára volt elérhető, egyéb utazásokat csak kivételesen engedélyeztek. 1947-től a szigorú szabályok betartására és a forgalom korlátozására több körrendelet is született. Magyarországon is főleg a gazdasági forgalom indult újra. A Szovjetunió (Kárpátalja) felé semmilyen kishatárforgalom nem jöhetett létre. A határkerület mélysége több viszonylatban is 10 km-re szűkült, a déli és a keleti határon csak nappali átkelés volt lehetséges. Jugoszlávia, Románia és Csehszlovákia egyre komolyabb korlátozásokat próbált bevezetni, aminek a magyar vezetés viszont ellenállt. Csak 1948 második felében, s akkor is eleinte csak Ausztria felé kezdett a magyar kormány a kishatárforgalom felszámolására törekedni. 1949-re aztán a határ menti földbirtokok cseréje minden viszonylatban megtörtént, s ennek révén a kettős birtokos forgalom meg is szűnt.<sup>15</sup>

Csehszlovákiában a kormányválság napjaiban, 1948 februárjában kiutazási engedélyhez kötötték az érvényes útlevéllel való határátlépést is. Szintén a belügyi szervek jóváhagyását kellett kérni minden beutazó külföldi vízumkérelme elbírálásakor. A kommunista rendszer (hazánkban és északi szomszédunk eseté-

ben is) teljesen lezárta a határokat, röghöz kívánta kötni az összes lakosát. Mivel ez ellentmondott a fennálló törvénynek, új útlevéltörvényt fogadtak el 1949-ben. Szemben a magyar esettel, a teljes kommunista hatalomátvétel után is nyilvánosak maradtak az útlevél-szabályok. A törvény szövegét 1948 őszén készítették elő, a kormány 1949 januárjában fogadta el a tervezetet, a nemzetgyűlés pedig 1949. II. 23-án szavazta meg. Az új törvény fő újdonsága az volt, hogy „az útlevél kiadása, meghosszabbítása és területi érvényének kiterjesztése nem jogi igény”. Az útlevelek kiadása (a diplomata és szolgálati útlevél kivételével) a belügyi tárca feladata lett, amely azonban e feladattal más szerveket is megbízhatott. A kiállító hatóság gazdasági és állambiztonsági érdekből bevonhatta az útlevelet, illetve korlátozhatta annak területi vagy időbeli hatályát. A törvény lehetővé tette, hogy a belügyminiszter rendeletileg enyhítéseket vezessen, például a kishatárforgalom esetében.<sup>16</sup>

A törvény végrehajtási rendelete március 16-án jelent meg. Eszerint a belügyi tárca útlevél-ügyosztályokat állított fel Prága, Brünn és Pozsony területén, s ezek adták ki az útleveleket. A családi útlevelek fennmaradtak (férj, feleség és 15 év alatti gyermekek számára). Az útlevél érvényessége általában az utazáshoz szükséges időre szólt, de legfeljebb öt év lehetett. A kérvényezőknek számos dokumentumot kellett csatolni (katonai, adóügyi igazolások stb.) és elsősorban igazolnia kellett utazása szükségességét. A rendelet teljes körű vízumkényszert írt elő, ami alól csak a bolgár diplomata és szolgálati, valamint a lengyel diplomata útlevelek tulajdonosai jelentettek kivételt. A rendelet szerint kishatárforgalom már csak Lengyelország és Magyarország felé bonyolódott le. További dokumentumokat is megjelölt azonban, amelyek lehetővé tették a határ átlépését (például hajóskönyvek, határmegbízotti igazolványok).<sup>17</sup>

1949. III. 1-jén a kormány határozott arról, hogy Csehszlovákiát elszigetelik a külvilágtól és a magáncélú határátlépéseket (saját és külföldi polgárok esetében egyaránt) a legkisebb mértékűre szorítják le. Mindez nem csak a nyugati, hanem a népi demokratikus viszonylatra is vonatkozott. A belügyi tárca vezetői ezt követően még panaszolták is, hogy túl sok magánútlevél van forgalomban.<sup>18</sup> A határforgalom és az útlevélkiadás mértéke drasztikusan csökkent.

Magyarországon a helyzet alig különbözött ettől, legfeljebb abban, hogy a jogszabályok titkossá váltak, s nem született új útlevéltörvény. Az útlevelek kiadását az ÁVH Útlevélosztálya intézte, a kérvény beadásakor az utazás szükségességét nálunk is igazolni kellett (egyéb igazolások mellett). Magánutazáshoz munkahelyi ajánlásra is szükség volt; minden kérvényezőt alaposan prioráltak. Az útlevél kiadásáról vagy megtagadásáról a belügyminisztériumban 1949 nyarán létesített Külföldi Kapcsolatok Bizottsága döntött. Az útlevelek területi korlátozás alatt is álltak, valamint minden egyes utazáshoz külön kiutazási engedélyt kellett szerezni az ÁVH-tól. Magyarországon szintén nem engedélyezték a szocialista országokba való magánutazásokat. Teljes vízumkényszert tartott fenn hazánk is.<sup>19</sup>

Az útlevéltörvénnyel szemben a régi, 1922-es kivándorlási törvény hatályos maradt Csehszlovákiában. A kivándorlás elvi lehetősége még az 1948-as alkotmányba is bekerült. Ebben az 1920-as alkotmány vonatkozó cikkelyét hosszas vita után végül lényegi változtatás nélkül vették át: „A külföldre költözés jogát csak a törvény korlátozhatja.”<sup>20</sup> Ténylegesen azonban a kivándorlásra nem volt lehetőség, kivéve kb. 1951-ig a német nemzetiségűek és a zsidók számára. Ezt

követően az ő kivándorlásuk is lehetetlenné vált, s emiatt előtérbe került az illegális kivándorlás problémája. A nyugati viszonylatú határszakaszokon ezért (az NDK-t is beleértve) kiépítették a vasfüggönyt. Magyarországról csak politikai vezetés által meghatározott kvóta keretéig lehetett kivándorolni, s ez is elsősorban a hazai megélhetéssel nem, külföldi rokonokkal viszont rendelkező 60 éven felüli személyekre vonatkozott. Az osztrák és a jugoszláv határon kiépült az aknamező és szögesdrót-rendszer, s 15 km-es mélységű határövezetet is létrehoztak, melynek „hátszág” felé eső határát is csak speciális okmányokkal lehetett átlépni. A nem engedélyezett határátlépést és kivándorlást mindkét állam kriminalizálni kezdte.<sup>21</sup>

Ilyen körülmények között mindkét országban a kishatárforgalom maradt (volna) az egyetlen lehetőség a határok átlépésére. Ennek lehetősége is erősen korlátozott volt. A korábbi egyezményeket általában felbontották. Új szerződésre e korszakban egyetlen példa van: a magyar–csehszlovák megállapodást 1952. IV. 7-én írták alá. Tíz km-es határkerület lakói vehették igénybe a kedvezményt. A hat hónapra szóló határszéli úti igazolványokat csak a szocialista szektorban dolgozók kaphatták szolgálati célból. Emellett alkalmi útilapokat is kibocsátottak magánszemélyek számára, rokonlátogatásra. Az egyezmény sajátossága, hogy egyik országban sem hirdették ki, így a lakosság legfeljebb véletlenül szerzett róla tudomást. Modern vonása volt azonban, hogy az úti igazolványokat a két állam hatóságai közös határállomásokon, egyszerre ellenőrizték. Elméletileg (korábbi egyezmény alapján) lengyel–csehszlovák kishatárforgalom is létezett, de az csak szolgálati okokból és minimális mértékben zajlott.<sup>22</sup>

Csehszlovákiában az útlevel-rendszer újabb jelentős változásokon esett át. 1950 májusától a belügyi tárca útlevelügyi kompetenciáit is átvette az Állambiztonsági Minisztérium (ÁBM). 1952 elején ugyanakkor formálisan a Külügyminisztériumhoz került át a kérdés felügyelete, azzal az indoklással, hogy minden külföldi kapcsolatot e tárcához összpontosítsanak – hiszen ez így van a Szovjetunióban is. A valóságban a ki- és a beutazásokról továbbra is az ÁBM döntött, olyannyira, hogy még a diplomata- és szolgálati útlevelek kiadásáról is ők hoztak határozatot, ami az 1949-es törvény szerint is a külügy feladatköre volt.<sup>23</sup> (Magyarországon, mint láttuk, lényegében már 1948-tól az ÁVH felügyelte az útlevelügyeket.) Az útlevelek kiadási módjáról ezután új rendelet jelent meg, amely előírta, hogy a kérvény beadásához a munkahely szerinti szakszervezet ajánlására van szükség, az útlevelek érvényességét legfeljebb két évben állapította meg. Minden kiutazáshoz kiutazási engedélyt kellett szerezni. Az útleveleket az utazás után bevonták, s csak újabb utazás esetén adták ki tulajdonosának.<sup>24</sup> Ezek az intézkedések Magyarországon is megvalósultak az ötvenes évek elején, bevezetésük pontos időpontja azonban nem ismert.

A II. világháború után tehát a két ország útlevelügyei kezdettől fogva igen hasonló mederben folytak, függetlenül attól, hogy Csehszlovákia győztes, Magyarország pedig vesztes állam volt. Az 1948-ra megvalósuló sztálinizálás következtében pedig a teljes egységesülés jött létre, összhangban azzal a törekvéssel, amely az élet minden területén a szovjet út követését tűzte ki célul. Mindezt megkönnyítette, hogy a háború körülményei között a lakosság mindkét országban „elszokott” a külföldi utazások lehetőségétől, s így a békeidőben meghozott korlátozások kevésbé voltak fájdalmasak és feltűnőek.

Jegyzetek:

- <sup>1</sup> RYCHLÍK
- <sup>2</sup> BENCSIK: *A magyar utiokmányok története 1867-1945.* ; BENCSIK — NAGY
- <sup>3</sup> 68/1942. ústavny zákon zo dňa 15. mája 1942 o vyst'ahovaní židov. [1942. május 15-i alkotmánytörvény a zsidók kivándorlásától.]
- <sup>4</sup> 2 240/1940.ME.r.
- <sup>5</sup> Az előző bekezdések külön nem hivatkozott állításaira lásd RYCHLÍK: op.cit. 19-23.p.
- <sup>6</sup> A német birodalmi belügyminiszter 1939. IX. 10-ei rendelete.
- <sup>7</sup> TORPEY: 133-134.p. ; 62/1937.Nr. (Német útlevéltörvény.)
- <sup>8</sup> A Protektorátus cseh lakói protektorátusi polgárok, a német nemzetiségűek viszont birodalmi polgárok lettek.  
HEIMANN: 115-116.
- <sup>9</sup> RYCHLÍK: op.cit. 23-25. p.
- <sup>10</sup> TORPEY: op.cit. 135-139. p.
- <sup>11</sup> BENCSIK: *A magyar utiokmányok története 1867-1945.* op.cit. 58-61.p., 69-74.p., 84.p., 92-93.p.
- <sup>12</sup> HEIMANN: op.cit. 94., 99., 120.p. ; BENCSIK: *Az útlevélkérdés története Magyarországon a törvényi szabályozástól a második világháborúig.* 147-148. p.
- <sup>13</sup> Magyarországon például megszűnt a belügyi jóváhagyás szükségessége az útlevélkiadásban, liberálisabb vízumgyakorlat vette kezdetét 1948-ban (!) és a kishatárforgalomban is kimutatható egy törekvés a polgárok (és nem az állam) érdekeinek védelmére 1948-ig. A nem kommunista politikusok Csehszlovákiában is elleneztek a kommunista belügyminiszter intézkedéseit, de hatástalanul.
- BENCSIK — NAGY: op.cit. 12-17.p. , 50.p., 204.p. ; RYCHLÍK: op.cit. 26-29.p.
- <sup>14</sup> 1947-ben felmerült ugyan egyes könnyítések terve, de ezek nem léptek hatályba.  
RYCHLÍK: op.cit. 29-32.p.
- <sup>15</sup> BENCSIK — NAGY: op.cit. 30-38.p. ; RYCHLÍK: op.cit. 32-33.p.
- <sup>16</sup> RYCHLÍK: op.cit. 164-165.p.
- <sup>17</sup> Loc.cit. 166-169.p.
- <sup>18</sup> Loc.cit. 36.p.
- <sup>19</sup> BENCSIK — NAGY: op.cit. 18-23.p. , 51.p.
- <sup>20</sup> Az 1920-as alkotmány 110. §-a szerint: „A külföldre való kivándorlás joga csak törvény által korlátozható.”  
GYÖNYÖR: 202.p.
- <sup>21</sup> BENCSIK — NAGY: op.cit. 21-22.p., 45-46.p. ; RYCHLÍK: op.cit. 32.p., 46-49.p.
- <sup>22</sup> BENCSIK — NAGY: op.cit. 37-38.p. ; RYCHLÍK: op.cit. 42-43.p.
- <sup>23</sup> RYCHLÍK: op.cit. 38-39.p.
- <sup>24</sup> RYCHLÍK: op.cit. 170-175.p.

*Jegyzetekben alkalmazott rövidítések:***MONOGRÁFIÁK, KISMONOGRÁFIÁK ÉS HASONLÓ JELLEGŰ KÖTETEK**

- BENCSEK: *A magyar utiokmányok története 1867-1945.* — BENCSEK Péter: *A magyar utiokmányok története 1867-1945.* Budapest 2003, Tipico Design. 179 p. HU-ISBN 963 7623 33 7.
- BENCSEK — NAGY — BENCSEK Péter — NAGY György: *A magyar utiokmányok története 1945-1989.* Budapest, 2005, Tipico Design. 273 p. HU-ISBN 963 76 2335 3.
- GYÖNYÖR — GYÖNYÖR József: *Közel a jog asztalához.* Pozsony, 1993, Madách. 212 p. SK-ISBN 807 08 9183 1.
- HEIMANN — HEIMANN, Mary: *Czechoslovakia. The State that Failed.* [Csehszlovákia. A bukott állam.] New Haven - London, 2009, Yale University Press. 432 p. GB-ISBN 978 030 01 7242 3.
- RYCHLÍK — RYCHLÍK, Jan: *Cestování do ciziny v habsburské monarchii a v Československu. Pasová, vízová a vystěhovalecká politika 1848–1989.* [Külföldre utazás a HABSBERG monarchiában és Csehszlovákiában. Útlevel-, vízum- és kivándorlási politika 1848–1989.] Prága, 2007, Ústav pro soudobé dějiny AV ČR. 260 p. CZ-ISBN 978 807 28 5081 5.
- TORPEY — TORPEY, John: *The Invention of the Passport.* [Az útlevel találmánya.] Cambridge, 2000, Cambridge University Press. 211 p. GB-ISBN 978 052 16 3493 9.

**TANULMÁNYOK**

- 68/1942. ústavny zákon zo dňa 15. mája 1942 o vyst'ahování židov. [1942. május 15-i alkotmánytörvény a zsidók kivándorlásától.] *Slovenský zákonník*, IV.évf. (1942) 22.sz. 507-508.p.

**KÉZIRATOK**

- BENCSEK Péter: *Az útlevelkérdés története Magyarországon a törvényi szabályozástól a második világháborúig.* — BENCSEK Péter: *Az útlevelkérdés története Magyarországon a törvényi szabályozástól a második világháborúig.* Doktori (PhD) disszertáció (Pécsi Tudományegyetem). Kézirat. Pécs, 2000.

**JOGSZABÁLYOK**

- 62/1937.Nr. (Német útlevel-törvény.) — 62/1937.Nr. Gesetz über das Paß-, das Ausländerpolizei- und das Meldewesen sowie über das Ausweiswesen [Törvény az útlevelekről, idegenrendészetről, lakóhelynyilvántartásról és a személyi igazolványokról]. *Reichsgesetzblatt* [Birodalmi törvénytár], (1937) I.köt. 589-590.p.
- A német birodalmi belügyminiszter 1939. IX. 10-ei rendelete. — A német birodalmi belügyminiszter 1939. IX. 10-ei rendelete. *Verordnungsblatt für Böhmen und Mähren* [Rendeleti Közlöny Cseh- és morvaország számára], I.évf. (1939) 20.sz. 139-141.p.
- 2 240/1940.ME.r. — 2 240/1940.ME.r. a Pozsonyban, 1940. évi március hó 13-án kelt magyar-szlovák határforgalmi egyezmény ideiglenes életbeléptetéséről. *Magyarországi Rendeletek Tára*, LXXI.évf. (1940) I.kötet. 598-634.p.

**BODA József**  
**A polgári magyar állam „nemzetbiztonsági” \* szervezetei**  
**1867 - 1945**

**E** munka sem több, sem kevesebb, mint újra szervezni az államot. Mindenki tudja, hogy midőn a 48-iki törvényhozás e félig hűbéri államot az újabb kor elveire fekteté ..., akkor a régi Magyarország helyett egy, a kor szellemében átalakult új Magyarországnak vetette meg a alapját ... Az is tudott, hogy az új állam működésében okvetlenül szükséges intézmények a legnagyobb részben hiányoznak, s amelyeket a múltból örököltünk ... ezek a legnagyobb disszonanciában állanak azokkal az elvekkel, amelyeket a 48-iki törvényhozás inaugurált” – jelentette ki HORVÁT Boldizsár igazságügy-miniszter az 1869 - 1872 közötti országgyűlési ciklus októberi ülésén.<sup>1</sup>

### **A magyar polgári államszervezet kiépülése**

A kiegyezést követően Magyarország és Erdély, illetve a Határőrvidék újra egyesült. Horvátországgal pedig 1868-ban külön kiegyezésre került sor.<sup>2</sup> A kiegyezés két szuverén ország a Magyar Királyság és az Osztrák Császárság szövetsége volt, amelyben a felek bizonyos ügyeiket közösen intézték — ennek a szabályait rendezte a magyar és az osztrák kiegyezési törvény — a többi kérdésben pedig a két társország külön-külön önállóan rendelkezett.<sup>3</sup> A kiegyezési törvény egyben körvonalazta az uralkodói felségjogokat is.<sup>4</sup> Az újra egyesült Magyarországon megkezdődött a polgári magyar államszervezet kiépítése, részben az 1848-as törvények újbóli életbeléptetésével, részben azok kiegészítésével, módosításával. A hatalmi ágakat szétválasztották. A bíróságok már a BACH-korszakban (1849-1859) függetlenek lettek, de az osztrák szervezethez illeszkedtek. A kiegyezést követően azonban a magyar állam kiépítette a független magyar bírói szervezet (a bírákat a kormány nevezte ki, de nem mozdíthatta el őket), élén a legfelső fellebbviteli bírósággal, a Kúriával. Elkészült a polgári perrendtartás, és a modern büntető törvénykönyv (1878), amelyet megalkotójáról, NASCH [CSEMEGI] Károlyról Csemegi-kódexnek neveztek el.<sup>5</sup>

A törvényhozás a kétkamarás (főrendiház, képviselőház) országgyűlés dolga lett. A főrendiház tagjai az egyházak vezetői, az összes nagykorú és vagyonos főnemes, valamint a kormány javaslatára kinevezett személyek voltak.<sup>6</sup>

A dualizmus idejére a régi, nemesi megyegyűléseket felváltotta a vármegyékben (és nagyobb városokban) az úgynevezett törvényhatósági bizottság. A bizottság tagjainak felét az adott vármegye (város) legtöbbet adózó (vagyis leggazdagabb) lakói tették ki. A bizottság többi tagját választották. Ez az új rendszer megszüntette a nemesi előjogot az önkormányzatban, helyébe viszont a

---

\* A vizsgált időszakban a „nemzetbiztonsági” terminológia ismeretlen volt. Azonban a magyar államnak mindig voltak olyan szakmai szolgálatai, amelyek a felderítéssel, elhárítással és a magyar állam, illetve nemzet ellen irányuló ideológiai támadó tevékenységek megelőzésével és felszámolásával foglalkoztak az adott kor jogviszonyainak megfelelő módon (a szerk.).

vagyon előjoga került. A törvényhatósági bizottságok választották meg a vármegyei tisztkart, például az alispánt (aki a hagyományoknak megfelelően a vármegyei közigazgatás vezetője maradt), a főjegyzőt (aki a helyettese volt) és a járások élén álló főszolgabírókat — 6 évre —, illetve a városok élére a polgármestereket. Emellett ez a bizottság hozta meg a vármegyére (városra) vonatkozó helyi jogszabályokat. A vármegyei önkormányzatot a kormány által kinevezett főispán felügyelte.<sup>7</sup>

A dualista rendszer sokkal nagyobb mértékben biztosította a szabadságjogokat, mint a korábbi korszakok. A cenzúra gyakorlatilag megszűnt, a sajtó útján elkövetett vétségeket a független bíróság, esküdtszék ítélte meg.

A dualista rendszer koránt sem csupán azért élvezte a magyar nemzet támogatását, mert a szabadságjogok széleskörűen érvényesülhettek, a polgári viszonyok kiteljesülhettek. A polgári viszonyok ugyan — bár abszolutikus felhangokkal — de a neoabszolutizmusban is érvényre jutottak. A dualizmus a neoabszolutizmussal szemben nem csak azzal jelentett többet a magyarság számára, hogy az alkotmányos monarchia demokráciáját biztosította — bár az októberi diploma után félalkotmányos rendszer jött létre a HABSBERG-birodalomban — hanem főként azzal, hogy a magyar nemzet visszanyerte nemzeti szabadságát.

A neoabszolutista rendszer egyik legfontosabb célkitűzése ugyanis a nagynémet egység létrehozása volt HABSBERG vezetéssel. A nagynémet egységet a német nyelvterület és a HABSBERG-birodalom nem német ajkú részeinek az egyesítésével, egy közép-európai birodalom létrehozásával képzelték el kialakítani. Ebben a birodalomban a németen kívül nem lett volna helye más nemzetnek. Hatalmi eszközökkel hozzá is láttak a magyar nemzet létét szolgáló kulturális stb. struktúrák felszámolásához, átalakításához. Ez természetesen kiváltotta a magyar nemzet ellenérzését. A korabeli magyar politikai vezető réteg a magyar liberálisok azonban a nemzet létét nem állították szembe a liberalizmus eszméjével, hanem azt a nemzet szolgálatába kívánták állítani, ellentétben az osztrák liberálisokkal, akik az összbirodalmi hegemoniát részesítették előnyben. A nagynémet egység azonban a poroszok által szorgalmazott kisméretű egységen zátonyra futott. Ezt követően már nem volt lényeges ellentétje a magyar nemzeti szabadság ügyének. A legfontosabb különbség tehát a kiegyezés előtti és a kiegyezés utáni idők között a magyar nemzeti szabadság volt, amely elképzelhetetlen volt a nemzet tagjainak a polgári szabadságjogai nélkül. A korabeli magyar társadalom visszautasította a polgári fejlődés nemzeti lét és demokratikus szabadságjogok nélküli Magyarországra erőltetett alternatíváját. A kiegyezés biztosította a magyar nemzeti létet és az alkotmányos királyság keretei között a polgári demokráciát.<sup>8</sup>

### Az Osztrák-Magyar Monarchia hírszerző szolgálata

Az Osztrák-Magyar Monarchia 1867 és 1918 között fennállt, kettős államszövetség volt Közép-Európában. A szövetséget a Magyar Királyság és az Osztrák Császárság alkotta, amelyben a közös uralkodó elsősorban a közös ügyeket igazgatta, azaz a külügyet, a hadügyet és az ezekkel kapcsolatos pénzügyeket, amely által a két ország összekapcsolódott. Az Osztrák-Magyar Monarchia az HABSBURG uralkodóház és az osztrák, valamint a magyar uralkodó körök közötti — *Ferenc József* magyar király egyúttal osztrák császár által 1867. VII. 28-án szentesített — törvényben rögzített kiegyezés következtében jött létre.<sup>9</sup>

Az Osztrák-Magyar Monarchia többnemzetiségű államszövetség volt, melynek nemzetiségei közül a német nyelvű osztrákokon és a magyarokon kívül a fontosabbak a különböző szláv népek (lengyelek, ukránok, csehek, szlovákok, szlovének, horvátok, szerbek, bosnyákok), a románok és az olaszok voltak.<sup>10</sup>

A dualista államban bevezették a parlamentáris rendszert, közös ügynek nyilvánították a külügyet, a hadügyet és az ezek kiadásait fedező pénzügyet. Ennek szellemében került sor az egységes véderő szervezetének kialakítására. A véderőre vonatkozó törvények értelmében az új állam védereje a közös hadseregéből, a haditengerészetből, az osztrák és a magyar honvédségből és a két népfölkelésből állt.<sup>11</sup>

A véderő legfelsőbb vezetését a közös hadügyminisztérium látta el. A minisztérium és az uralkodó — mint legfelsőbb hadúr — között a Katonai Iroda közvetített. A katonai vezetést a vezérkar látta el. Emellett mindkét országnak volt honvédelmi minisztériuma és saját főparancsnoksága is.<sup>12</sup>

*A polgári magyar állam titkosszolgálatainak tevékenysége nem előzmények nélküli, és nem érthető meg a HABSBURG-birodalom titkosszolgálatai működésének bemutatása nélkül.* Az igazán jól működő HABSBURG hírszerző hálózat azonban csak 1623 után kezdte meg tevékenységét, és az első olyan dokumentum, amely a beszerzéseik körülményeit írja le, 1823-ból való.<sup>13</sup>

A HABSBURG-birodalomban — a korabeli Európa más országaihoz hasonlóan — a hírszerzés a haderőben fejlődött ki.<sup>14</sup> Fontos szerepet töltött be a hírszerző tevékenység irányításában a bécsi haditanács, amelynek a feladatai közé tartozott, hogy meghatározza, milyen területről, milyen témában kell információt szerezni. Egy-egy hadjárat előtt meg kellett tudni, hogy például az Oszmán Birodalom hány katonával készül hadba szállni, illetve Ázsiában mennyire van lekötve a hadereje. A haditanács keleti ügyekkel foglalkozó részlegét a főtolmács vezette, mely egy meglehetősen fontos bizalmi munkakörnek számított. Az ő irányítása alatt dolgoztak az írnokok, dekódolók és a kivonatkészítők.<sup>15</sup>

A jelentéseknek formai követelményei is voltak, melyet mindenkinek követnie kellett, a kódolás pedig az idő múlásával egyre bonyolultabbá vált.<sup>16</sup>

Az Osztrák-Magyar Monarchia katonai vezetői közül Joseph Wenzel R-DETZKY tábornagy, volt az első, aki háborús tapasztalatai alapján felismerte a titkos információgyűjtés fontosságát és az ő javaslatára állították fel az 1800-as évek elején Bécsben, a Nyilvántartó Alosztályt (*Evidenzhaltungs Abteilung*),



ahová az Osztrák-Magyar Monarchia seregtesteinek parancsnokságai jelentések formájában juttatták el a megszerzett információikat.<sup>17</sup>

Az 1840-es évek elején Heinrich HESS altábornagy, vezérkari főnök, a Nyilvántartó Alosztályt véglegesen a vezérkar alárendeltségébe utalta, amely 1850-ben, mint Nyilvántartó Iroda (*Evidenzbureau*) már a vezérkar önálló osztályaként működött, fokozatosan kibővített központi létszámmal.<sup>18</sup>

Kezdetben csak csekély számú segédszeméllyel, 5-6 tiszttel dolgozott. Az 1859-es szárd- francia-osztrák háború kitörésekor a Nyilvántartó Iroda lényegesen kibővült, mert az olaszországi bonyodalmakkal kapcsolatban távolabbi országok — főleg Franciaország — katonai helyzetének felderítésére is szükség volt. Az 1859. évi háború után a vezérkar belátta, hogy a titkos hírszerző munkát békében is folytatni kell. A vezérkar nyilvántartó irodája ezután teljes erővel szervezte meg az idegen országokban való támadólagos és elhárító kémiszolgálatot. Ezekben az években rendszeresítették a katonai attasé, vagyis a katonai követségi szolgálatot is. Az attasék feladata volt az illető ország hadseregének felderítése, megfigyelése és nyilvántartása. Az 1866. évi porosz-osztrák háború kitörése előtt a vezérkar nyilvántartó irodája, felhasználva a cseh, morva és sziléziai közigazgatási hatóságokat, és az északi hadsereg vezérkara által irányított hírszerző irodát olyan ügyesen dolgozott a Csehországba betörő porosz hadsereg soraiban és háta mögött, hogy minden ellenséges hadmozdulatról idejekorán értesült. Éppen ilyen kitűnő volt a hírszerző szolgálat ugyanebben az időszakban az olasz hadszíntéren is. Azonban a korszerű hátultöltős fegyverekkel felszerelt és a modern technika vívmányait (telegráf, vasút) kihasználó porosz hadsereg Helmuth Karl Bernhard von MOLTKE tábornagy vezetésével a königgratzi csatában (1866. VII. 3.) döntő vereséget mért a BENEDEK Lajos tábornagy vezette osztrák és szász csapatokra.<sup>19</sup>

A porosz háború szerencsétlen vége után a hírszerzőszolgálat tevékenysége visszaesett, s csupán az 1870-1871-es német-francia háború idejében kezdett újból eredményesebben dolgozni. Jól szemlélteti ezt az a tény, hogy már 1872-ben nyomtatott szabályzattal rendelkezett, *Anleitung zum Kundschaftdienste* [Felderítő- szolgálati utasítás] címen.<sup>20</sup>

Az olaszországi nemzetiségi mozgalmakkal kapcsolatban, a 1870-es években az insbrucki katonai parancsnokság vezérkari irodájának külön feladata volt az olasz határszéli erődítmények nyilvántartása, amelyekről valóban kitűnő adatokat tudtak Bécsbe küldeni. Közben a vezérkar nyilvántartó irodája mindjobban kibővült s abban már külön alosztályok alakultak az orosz, olasz és egyéb külföldi államok katonai életének felderítésér, megfigyelésére.<sup>21</sup>

Bosznia és Hercegovina megszállása (1878) alatt igen fontos feladat hárult a hadszíntérrel szomszédos államban tartózkodó katonai attaséokra. Ezek közül egyes működésével különösen kitűnt lovag Gustav THOEMMEL vezérkari alezredes, aki Montenegróból küldött kitűnő és fontos híreket.<sup>22</sup>

Ugyanebben az időben kezdett a vezérkar behatóbban foglalkozni az Oroszország elleni hírszerzéssel. Ezzel kapcsolatban különösen a kémelhárítás végrehajtása okozott sok fejtörést, mert az oroszok — a nagy pánszláv propaganda érdekében — már ebben az időszakban kezdték kémeikkel és

ügynökeikkel elárasztani főleg a Keleti-Kárpátok vidékét. Az oroszországi hírszerzés évről-évre fontosabbá vált, úgyhogy a 1880-as években a hadügyminisztérium külön erre a célra már évente több mint 60 000 forintot áldozott. Elkerülhetetlenül szükséges volt minden időben, hogy azok a tiszték, akik valamely idegen államba mentek hírszerzőszolgálatra, annak nyelvét is jól ismerjék. E végből 1890-ben sikerült a vezérkarnak kieszközölnie, hogy évente két tisztet küldhetett Oroszországba, Kazanyba, az orosz nyelv elsajátítása végett, bár ez ellen az akkori orosz hadügyminiszter sokáig tiltakozott. Itt tanult 1899-1900 között Alfred REDL ezredes is, aki az Osztrák-Magyar Monarchia titkosszolgálatának egyik vezetőjeként az oroszok egyik legsikeresebb ügynöke volt.<sup>23</sup>

A XIX. század közepéig — amikor pedig a hírszerző tevékenység már magas fokra fejlődött — annak majdnem kizárólag *katonai jellege* volt. A megszerzett információk a hadra kelt seregek parancsnokságait érdekelték elsősorban. Emellett nyilvánvalóan a diplomáciai szolgálatok is szereztek be titkos információkat a külügyminisztérium számára. Ekkor azonban már kitűnt, hogy a hadsereg parancsnokságok sem elégedhetnek meg csupán azokkal a hírekkel, amiket az ellenséges hatalomról közvetlenül a háború kitörése előtt vagy alatt szereznek. Igen fontos a potenciális ellenség háborús előkészületeit már békeidőszakban megismerni.<sup>24</sup>

Hogy az Osztrák-Magyar Monarchiában az orosz kém szervezet működése a háborút közvetlenül megelőző években milyen arányokat öltött, arra jellemző, hogy míg 1905-ben mindössze 300 kémgyanús egyént fogtak el és csak 32 személyt ítéltek el, addig 1913-ban 6000 kémgyanús esetben 560 letartóztatást foganatosítottak.<sup>25</sup>

Richard Wilmer ROWAN: „*Spy and Counter Spy*” című könyvében a világháborúban a központi és az antant-hatalmak által alkalmazott kémek számát 45 000 főre becsülte.<sup>26</sup>

### **Az Osztrák-Magyar Monarchia katonai felderítése**

Az Osztrák-Magyar Monarchia katonai felderítésének alapját a szárazföldi csapatok és az úgynevezett „légjáró csapatok” képezték. Az első írásos szabályozást az *Anleitung zum Kundschaftsdienste* [Felderítő-szolgálati utasítás]-t, Bécsben a Császári-királyi Udvari és Állami Nyomdában adták ki 1872-ben.<sup>27</sup> A Nyilván tartó Iroda akkori vezetője: Rudolf Ritter von HOFFINGEN ezredes volt.<sup>28</sup> Az utasítás kiadásának céljaként az alábbiakat határozták meg: „*Jelen »Felderítő-szolgálati utasítás«-nak nemcsak az a célja, hogy általánosságban terjessze a felderítő-szolgálattal kapcsolatos ismereteket és előremozdítsa azok megértését, hanem az is, hogy biztosítsa ezen szolgálat lehetőleg egységesebb gyakorlását a császári és királyi hadseregben.*”<sup>29</sup>

A szárazföldi csapatoknál a közel-és távolfelderítést általában a lovas hadosztályok végezték. A lovas hadosztályok felderítő osztagot alkalmaztak, amelyek ereje egy, vagy esetenként több lovas század lehetett, és amelyhez megerősítő erőket vezényelhettek, géppuskás, utász és tüzér alegységek

formájában. Az felderítő osztag általában felderítő járőröket küldött ki a terep és az ellenség helyzetének felderítésére.<sup>30</sup>

A technikai fejlődés természetesen jelen volt az Osztrák-Magyar Monarchia hadseregében is. 1896-tól már a Tólnban lévő központi távíró iskolán képezték a különböző helyekről odavezényelt katonákat. A távírárszok felszerelése a Morse-rendszerű író-, adó-vevő készülékekből állott. Az 1877 és 1892 mintájú tábori távíró készülékek az első világháború végéig rendszerben maradtak.<sup>31</sup>

Az Osztrák-Magyar Monarchia hadseregében az 1912-ben kiadott „Háromjegyű rejtjelkulcs” biztosította a három nyelven érthető titkosírást. A távíratok nyelvezetét a távírat elején feltüntetett betűkkel kellett jelezni:

- d betű = német;
- m betű = magyar;
- h betű = horvát.

A kódok féltve őrzött, szigorúan titkos eszközök voltak.<sup>32</sup>

Az Osztrák - Magyar Monarchia léghajó csapatai megszervezésére — mint légballonos megfigyelő szolgálat létrehozására — 1893-ban került sor. 1912-ben pedig — mivel a régi megfigyelő ballonok, már nem feleltek meg a korszerű hadviselésnek — az Osztrák-Magyar Monarchia légierjét átszervezték és modern haditechnikai eszközökkel látták el. Az Osztrák-Magyar Monarchia léghajó csapatai egy kormányozható léghajóval, 10 megfigyelő ballonnal, 39 repülőgéppel és 85 kiképzett pilótával kezdték el a háborút Emil (Milan) UZELAC parancsnokságával, aki 1918-ig töltötte be ezt a beosztást.<sup>33</sup>

Az Osztrák-Magyar Monarchia hadereje külön rendőrséggel is rendelkezett még a neoabszolútikus idők maradványaként. E rendőrség azonban alapvetően nem a klasszikus katonai rendőri teendőket látta el, hanem a haderő ellen irányuló ellenséges cselekmények megelőzése és kiderítése képezte az alapfeladatát. Ebből fakadóan a Katonai Rendőr-testület végezte az elhárítási teendőket. A Katonai Rendőr-testület létszáma XIX. század közepén 3412 fő volt.<sup>34</sup>

### **Az állami rendőrségek felderítő tevékenysége**

Magyarországon jól kiépített titkos információgyűjtő hálózat tevékenykedett a neoabszolútizmus időszakában és azt megelőzően is, amely széleskörűen alkalmazta a titkos információgyűjtés ma is használt módszerei közül, a konspirált figyelést, a környezettanulmányozást, és a levél ellenőrzést. A államrendőrség mellett, a csendőrség, a hadsereg, a titkos postai páholyok, a közigazgatás és külügyminisztérium tagjai is végeztek titkos információgyűjtő tevékenységet. Például Pozsonyban a korabeli magyar országgyűlés székhelyén, külön erre a célra szervezett titkosrendőri egységet szerveztek a titkos információgyűjtő munkára, Leopold Valentin FERSTL rendőrfelügyelő (1825-1848) vezetésével.<sup>35</sup>

Ezen titkosrendőrség azonban nem a magyar alkotmányos keretek között működött operatív eszközöket használva, illetve módszereket alkalmazva, hanem a HABSBURG-birodalom egészére kiterjedően tevékenykedett az uralkodóház érdekeit és nem a Magyar Királyság törvényeit szem előtt tartva.

Tény ugyan, hogy a Magyar Királyságban is tevékenykedett, de nem tekinthető magyar szervezetnek.

Az államrendőrségi információszerzés fontos csatornáit jelentették a nagy postai csomópontokon felállított, titkos postai páholyok, melyek a már 1848 előtt kialakított munkarendben, a külügyminisztériumban működő Kódfejtő Kabinet (*Chiffrenkabinett*) irányításával végezték a titkos levél- és csomagellenőrzést (Buda, Debrecen, Nagyszombat, Pest, Pozsony, Sopron, Temesvár, Zágráb).<sup>36</sup>

A titkos rendőri alap, amelyből a rendőrségen belül folyó államrendőrségi adatgyűjtés költségeit fedezték, az 1850-es években évi 350 000, egy évtizeddel később 360 000 ezüst forint körüli tétel volt. Ennek túlnyomó részét közvetlenül a bécsi központi irányító szervezet költötte el, kisebb rész jutott a területi rendőri hatóságoknak.

Magyarországon az éves kiadások átlagosan az első évtizedben 12 000 forint körül mozogtak, ami az 1860-1861-es pénzügyi évben 20 000 forint fölé emelkedett, azt követően pedig évi 15 000 -16 000 forint körül mozgott.<sup>37</sup>

A költségvetési tételek egymáshoz viszonyított aránya megbecsülhetővé teszi a különböző felderítési feladatköröknek a dualista államalakulatban betöltött súlyát és szerepét. „Az Evidenzbüro költségvetése . . . Valószínűleg 200 000 forintnak megfelelő korona értékű lehetett. 1913-ban — forint értékben számolva — a közös költségvetés összege mintegy 181 250 000 forint, melynek 95 %-át alkotta a hadügyi költségvetés összege 172 187 500 forint. Ennek alkotta 0,11 %-át 200 000 forintos összeggel az Evidenzbüro költségvetése.”<sup>38</sup>

1867 tavaszán az állami rendőri hatóságok feloszlatásával párhuzamosan a rendőri ügyek bécsi vezetői megtették az első lépéseket az új körülményekhez való alkalmazkodásra. Utasították a magyarországi rendőrigazgatókat, hogy szakítsák meg a kapcsolatot valamennyi konfidensükkel, de már előtte felmérték, kiket lenne érdemes központi levelezőként megtartani. Így azután legbefolyásosabb ügynökeiket sikeresen meg tudták védeni a lelepleződéstől, sőt tovább is igénybe vehették szolgálataikat. A kormányzati pozícióba került magyar konzervatívok (1860), ahogy majd a liberálisok (1867) is, nem tettek erőfeszítéseket a korábbi informátori rendszer „leleplezésére”. Az új hatalmi elitek sokkal inkább a múlt nyomainak eltüntetését vélték érdekükben állónak, mint a konfrontáció politikáját a bécsi birodalmi központtal. Ehelyett igen hamar, 1867 tavaszától kezdve zökkenőmentes információcsere és együttműködés alakult ki a két birodalmi fél rendőri ügyekért felelős vezetői között.<sup>39</sup>

1886. I. 1-én kezdte meg munkáját, a budapesti *detektívtestület*, amelyet a magyar bűnügyi hírszerzés elődjének tekinthetünk. A detektívtestület speciális felderítésre, figyelésre, elfogásra szakosodott, civil ruhás nyomozókból állt.<sup>40</sup> Az első detektívfőnök, báró SPLÉNYI Ödön (1848–1909) volt, aki detektív-felügyelőként, vezette a Detektív Osztályt 1886-1890 között.<sup>41</sup>

A *Magyar Királyi Csendőrséget* az 1881-ben hozták létre,<sup>42</sup> és alapvetően a vidék közrendjének biztosításáért volt felelős. 1903-ban hozták létre a testületben a járásörmasterségeket, amelyek feladatkörét részben már a nyomozati munka irányítása és végzése alkotta. A Magyar Királyi Csendőrség

felderítő munkája a XX. század harmincas éveiben vette kezdetét. A korabeli statisztikák szerint a csendőrség az első világháborúig 85-90 %-s felderítési eredményeket ért el.<sup>43</sup>

Az ország külső határainak őrzésébe, így az állam biztonságának védelmébe a Magyar Királyi Csendőrség 1891-től vett részt. Az 1912-ben a határszéli csendőrség számára kiadott utasítása már részletesen szabályozta az állam biztonságával kapcsolatos (nyílt és titkos) információgyűjtésre vonatkozó feladatait. A csendőrségi szolgálat ellátásának speciális részét képezte az Osztrák-Magyar Monarchia hírszerző szervezetével való együttműködés, illetve a háborús időszakra tervezett katonai határőrizetben való részvétel.<sup>44</sup> A határszéli csendőrség az önállóan végzett felderítő jellegű munkája mellett, az Osztrák-Magyar Monarchia felderítő szervezetével, a Nyilvántartó Irodával közösen is hajtott végre hírszerzői és elhárítási feladatokat. A magyar belügy-miniszter hozzájárulásával az egyes csendőr kerület-parancsnokságokon is létrehozhattak hírszerzői mellékállomásokat. Az Osztrák-Magyar Monarchia hírszerző tevékenységét a teljes Magyar Királyi Csendőrség támogatta, de ez a feladat leginkább és konkrét formában a határszéli csendőrségnél jelentkezett. A csendőrség többi szervezeténél sokkal általánosabb jelleget öltött a hírszerző szervezet munkájának segítése.<sup>45</sup>

### Felderítés és hírszerzés az első világháború idején

A háború elején a közel- és távfelderítést a lovas hadosztályok végezték. Hadosztályonként 3-5 felderítő osztagot alkalmaztak. Ennek ereje 1-3 lovas század lehetett, megerősítve géppuskás, utász és löveg szakasszal. Az osztag felderítő járőröket küldött ki. Az osztagok, járőrök mellett még tiszti járőrök, tábori csendőr járőrök kiküldésével pontosították az adatokat, és gyűjtöttek megbízható információt.<sup>46</sup>

Az állásháború kialakulása (1915) magával vonta a katonai felderítés módszereinek megváltozását is. Új felderítő szakalegységeket hoztak létre:

- árokmegfigyelők;
- gyalogsági és tüzérségi megfigyelők;
- tüzér hang –és fénymérők;
- távfényképezők;
- távbeszélő lehallgatók.

A magasabb parancsnokságokon rendszerint hírszerző szaktiszteket alkalmaztak a felderítési adatok értékelésére és elemzésére.<sup>47</sup>

A *figyelés*, mint elsődleges felderítési módszer jelentősége nagymértékben növekedett. Hatékonyságának növelésére figyelőőrsöket alkalmaztak, melyek 2-3 főből álltak és optikai eszközök alkalmazásával folyamatosan figyelték az ellenség tevékenységét. Figyelési feladatokra a háború egész időszakában a *kötött léggömböket* is széleskörűen használták.

A gyalog hadosztályok és dandárok, az ellenség állásainak felderítésére, és foglaltszerzésre *felderítő járőröket* alkalmaztak.

A vállalkozás a támadólagos felderítés módszere volt, melyet 2-3 szakasz erőben hajtottak végre. Ezeket a vállalkozásokat elsősorban fogolyejtés céljából szervezték.

A legidősebb és legpontosabb adatokat a katonai vezetés számára a hadifoglyok szolgáltatták.

A különböző technikai eszközök a háború során széleskörűen alkalmazásra kerültek. A telefonok megjelenésével egy időben jelentkezett az igény, az azokon folytatott beszélgetések megismerésére. A katonai alakulatok az összeköttetés fenntartására – főleg az állásháború időszakában – a tábori távbeszélő hálózatot alkalmazták. Megszervezésre kerültek ezért a távbeszélő lehallgató őrsök, amelyek az ellenség mélységében, a két állomás közötti vezetékeket „csapolták” meg, és így szereztek információt.<sup>48</sup> A katonai hírközlés talán legfontosabb eszköze a szikratávíró volt, gyorsasága és megbízhatósága miatt. Az adásokat azonban rejtjelezni kellett, hogy azokat az ellenség ne legyen képes lehallgatni. A kódok megfejtése különleges hozzáértést és képességet igényelt, ezért azután létrehozták a hadseregek rejtjelző és kódfejtő szervezeteit. Szintén ehhez az időszakhoz kapcsolható a rádiók nagyszámú alkalmazása, amely magával hozta egy új szakcsapat, a rádiófelderítés, elhárítás és zavarás kialakulását.

Az Osztrák-Magyar Monarchia katonai hírszerző és kémelhárító szervezeténél teljesített szolgálatot egy tehetséges, fiatal tiszt, POKORNY Hermann. Kiváló nyelvérzéssel rendelkezett. A német mellett beszélt a bolgár, cseh, latin, lengyel, magyar és orosz nyelveket. Az első világháború frontjain rádió felderítő beosztásokban szolgált. Az általa kifejlesztett rádiólehallgató rendszert használták az Osztrák-Magyar Monarchia véderejénél. 1914 szeptember közepén fejtette meg először az orosz rejtjelkulcsot. Az első világháború alatt 18 orosz rejtjelkulcsot fejtett meg és kb. 12 000 rejtjeltávíratot dolgozott fel. 1918-ban felvette a magyar állampolgárságot és rövidebb, hosszabb megszakításokkal 1956-ig dolgozott. 1945. X. 1-jén nevezték ki nyugállományú vezérezzredessé.<sup>49</sup>

A katonai felderítés módszerei közé tartozott a háború során a postagalambok széles körű alkalmazása, az átszököttek, a hadifoglyok és az elfoglalt területek lakosságának részletes kikérdezése, az ellenségtől zsákmányolt okmányok, térképek részletes tanulmányozása.

A léghajók és repülőgépek alkalmazása a hadműveletek során új lehetőséget biztosított az ellenséges csapatok, csapatmozgások viszonylag nagy mélységű felderítésére, megfigyelésre és légi felvételek készítésére.

A nagy háború kitörésekor azonban a repülés, és a repülőtechnika még csak a kísérletezés korát élte. A háborús mozgósítás időszakában az antant mintegy 400, a központi hatalmak pedig csaknem 260 repülőgépet volt képes kiállítani. Az Osztrák-Magyar Monarchia harci gépei és repülésének szervezetsége korszerűtlen volt. Nem voltak részletesen kidolgozva a repülőgépek alkalmazásának elvei. A rendelkezésre álló különböző típusú gépeket minden feladatra — felderítés, légi harc, bombázás — együttesen alkalmazták. A mozgósítás elrendelésekor hét tábori repülő századot állítottak fel. A tábori repülő századokhoz 6

repülőgép, 1 személygépkocsi, 2 segély gépkocsi, 1 tehergépkocsi, és 90 hámos ló tartozott.<sup>50</sup>

A légi felderítést a repülőgép megfigyelő pilótája szabad szemmel, esetleg távcsővel végezte, melynek során megfigyelte az ellenséges csoportosítások elhelyezkedését, mozgását, és a terepet. A megfigyelő tiszt fényképeket és vázlatot készített a felderítő repülések alkalmával. A felderítés eredményeit, a híradó eszközök korlátozott hatótávolsága miatt legtöbbször a bevetések után személyesen jelentette. Az Osztrák-Magyar Monarchia haditengerészete is hatékonyan alkalmazta a repülőgépeket az ellenséges flották és egyéb célok felderítésére.<sup>51</sup>

### **Az önálló magyar felderítés és hírszerzés létrehozása és működése**

Az önálló magyar katonai hírszerzés (Vkf-2.) felépítését az Osztrák–Magyar Monarchia hadseregének vezérkaránál szerzett személyes tapasztalatai alapján 1920-ban alakította ki első vezetője, STOJAKOVICS (Sztójay) Döme ezredes.<sup>52</sup> A trianoni békediktátum megtiltotta vezérkar létrehozását, ezért ez a szervezet 1928-ig — a fegyverkezési egyenjogúság bevezetéséig — mint a Magyar Királyi Honvédelmi Minisztérium VI. katonai főcsoportja létezett, s ezen belül működött mint a VI–2. osztály. Külön kiemelt feladatokat látott el a D. alosztály, mint kémelhárító.<sup>53</sup> Katonai attasékat küldtek Bécsbe, Berlinbe, Varsóba, Rómába, Párizsba, Bukarestbe, Belgrádba, Szófiába és Ankarába.<sup>54</sup>

A két világháború közötti korszak titkosszolgálati — a Magyar Királyi Állami Rendőrség, majd 1931-től Magyar Királyi Rendőrség Budapesti Főkapitánysága Politikai Nyomozó Főcsoportja és a Magyar Királyi Csendőrség Központi Nyomozó Osztály, majd 1943-tól Parancsnokság törzsosztályának „A” csoportja, a HM VI-2. osztály — legfőbb feladata a szélsőjobb- és szélsőbaloldali mozgalmak, valamint a kisantant országok (Csehszlovákia, Jugoszlávia, Románia) hírszerző szervezeteinek elhárítása volt.<sup>55</sup> Már 1920-tól jól szervezett levélcenzúrát alkalmaztak a szélsőséges politikai csoportok működésének ellenőrzésére. A telefonellenőrzés irányítása a Magyar Királyi Belügyminisztérium közigazgatási osztály vezetőjéhez tartozott, viszont 1924-től azt egy külön erre a célra létrehozott detektívcsoporthoz végezte, amely a belügyi tárca épületének V. emeletén, egy elkülönített körletben, titokban működött. Ebben az időben 80-100 telefon lehallgatására voltak képesek.<sup>56</sup>

1942-től a Magyar Királyi Csendőrség bűnügyi szolgálata Központi Nyomozó Parancsnoksága néven működött tovább. **(I.sz. melléklet)** 1930-tól — a csendőri nyomozó szolgálat felállításától — 1 alosztály végezte a nem köztörvényes bűncselekmények felderítésére irányuló nyomozásokat.

A hadtestek törzseiben pedig a 2. (felderítő és elhárító) osztályok végezték a hírszerzési és elhárítási feladatokat. Az elhárító alosztály alapvetően a katonai elhárítással foglalkozott. Munkája során szorosan együttműködött, a Magyar Királyi Rendőrség szervezeteivel és a Magyar Királyi Csendőrség Központi Nyomozó Osztályával.

A titkos információgyűjtés részletes szabályozására az 1930-ban kiadott szabályzatokban került sor.<sup>57</sup>

1932-ben megalakult a *Magyar Királyi Honvéd Vezérkar*, ezzel egy időben a VI-2. osztály átalakult a *Vezérkari Főnökség 2. osztályává*. Ebben az időszakban tovább bővítették a nagykövetségeken működő diplomáciai képviselőket is, és katonai attasékat neveztek ki Londonba és Washingtonba, majd 1935-től Moszkvába is. Ekkor már 12 külföldi fővárosban működött magyar katonai attaséi hivatal. (Itt szükséges megjegyezni, hogy 1941-ben az utóbbi három hivatalt a háborús hadüzenetek következtében bezárták.)<sup>58</sup> Katonai attasékat küldtek Svájcba, Finnországba, akit egyben akkreditáltak Stockholmba is, valamint Spanyolországba, Horvátországba és Szlovákiába. Lényegében ugyanezen országok delegáltak Budapestre katonai attasékat.

Hatékonyan működtek a VKF 2. *rádió felderítő* alegységei, amelynek központja a mátyásföldi katonai repülőtéren, az iránymérők állomások pedig Debrecenben, Kecskeméten, Szegeden és Győrben települtek. Legfontosabb felderítési feladatuk a Szovjetunió ellen irányult. A rádió lehallgató állomások Budapesten voltak, közülük az egyiket a Vakok Intézetében helyezték el és működtették. A magyar rádiófelderítés szorosan együttműködött a Magyarország területén elhelyezett német lehallgató állomásokkal.

A szervezetnek fejlett laboratóriuma és speciális nyomdája is volt a hírszerzők felszerelésére szolgáló fedő (hamis) okmányok, pecsétek, fényképező berendezések, levélfelbontó eszközök stb. elkészítése céljából.<sup>59</sup> **(II.sz. melléklet)**

A titkos információgyűjtéssel foglalkozó belbiztonsági szervezetek munkájának koordinálására, összehangolására 1942-ben a Magyar Királyi Belügyminisztériumon belül létrehozásra került az Államvédelmi Központ ÚJSZÁSZI István vezérőrnagy vezetésével.

A II. világháborút megelőzően és az alatt a titkos információgyűjtésre hivatott szervezetek — az Osztrák-Magyar Monarchia időszakához hasonlóan — elsősorban a haderőn belül, helyezkedtek el, tevékenységüket a vezérkar és katonai törzsek irányították, a fő cél pedig a katonai jellegű információk megszerzése volt.

A fegyverkezési egyenjogúság visszanyerése nyomán a HM. VI-2 osztályt 1938. III. 2-ai hatállyal átszervezték a Magyar Királyi Honvéd Vezérkar 2. Osztályává. Az osztály vezetői a vezérkari tanfolyamot végzetek köréből kerültek ki. Az 1921. VI. 1-vel megalakult HM. VI-2. Osztály élén egymást követően 5 vezető állt.<sup>60</sup> **(III.sz. melléklet)**

A szervezet vezetője mindig vezérkari ezredesi rendfokozattal rendelkező személy volt, osztályvezetői beosztásban. A vezetőkkel szemben követelmény volt a Hadiakadémia elvégzése, amely a mai viszonyok között a vezérkari tanfolyamnak felel meg. A Hadiakadémia elvégzése után magasabb egységnél kellett szolgálniuk a katonatiszteknek és ezt követően lehetett a vezérkar 2. osztályhoz kerülni. 1945-ig a szervezetben együtt dolgozott az elhárítás és a hírszerzés.<sup>61</sup> **(IV.sz. melléklet)**



## Felderítés és hírszerzés a második világháború idején

A háború kezdetén a hadászati szintű felderítést a VKF. 2. osztály ügynökei, a katonai attasék, a légi hadászati felderítésre bevonható repülőgépek, a rádió felderítő alegységek, a lovasság és a gyorscsapatok felderítő szervezetei végezték. Hadászati jellegű információgyűjtést folytattak még a határvédelmi alakulatok. A Szovjetunió elleni háborúba lépéskor a VKF 2. osztály már a korábban kialakított szervezetekkel rendelkezett, és alapvetően két részlegre tagozódott: ezek a hírszerző (H.) és a kémelhárítás (D.) voltak.

A katonai hírszerzés központját a nyilvántartó („Nyil”) alosztály képezte, amely úgynevezett arcvonalakra tagozódott. A legfontosabb a szovjet, balkán, román, bolgár és az angol volt. Itt az egyes országok katonai, politikai és gazdasági helyzetét kísérték figyelemmel és tartották nyilván. Az alosztályhoz érkezett be minden felderítési adat a hírszerzőktől, katonai attaséktól vagy más forrásokból (rádióadások figyelése, újságok elemzése stb.). Az alosztálynál napi „Hírnaplót” vezettek az eltelt huszonnégy órában beérkezett összes hírekről, a forrás megjelölésével és a megbízhatósági fok feltüntetésével. A hírnaplók a VKF 2. osztály vezetőjén keresztül eljutottak a Vezérkar Főnökéhez és a hadművelési csoportfőnökhöz is. Az egyes arcvonalak vezetői kéthetente összefoglaló jelentéseket is készítettek a hírnapló és más adatok alapján a célországok helyzetéről. A „Nyil” időnként helyzet-tájékoztatókat készített a magasabb seregest parancsnokságok (hadsereg, hadtest) számára, amelyeket azok a saját 2. osztályaik felderítési anyagaival is kiegészítették. A hadtest (hadsereg) 2. osztályai fölött ellenőrzési és parancsadási joga volt a VKF 2. osztálynak és azok a VKF 2. felé is jelentettek. A németekkel való korábbi megállapodás (1936-tól) szerint kötelező kölcsönös hírsere állott fenn, de a németek által szolgáltatott adatok általában nem nagy értékűek voltak. A VKF 2. osztálynál német össze-kötő tiszt volt, aki továbbításra megkapta a magyar hírszerzés adatait. A hírszerzés vezetése és irányítása a központi offenzív alosztály (röviden a „Koffa”) feladata volt.

Fokozott hírszerzői tevékenységet folytattak Romániában, bár különösebb eredményt felmutatni nem tudtak. A jelentősebb, a nagyobb értékű híreket a jó kapcsolatokkal rendelkező katonai attasé szolgáltatta. Szlovákiában ugyancsak működött a hírszerzés, bár Szlovákia mint német szövetséges, komoly veszélyt nem jelentett, onnan támadással nem számoltak. A déli szomszéd Jugoszláviában a partizánharcok állásáról csak a németek tájékoztatták a magyar vezetést.

A nyugati hatalmak helyzetének nyilvántartása német hírszerzési adatok, semleges országokban lévő katonai attasék jelentései, külföldi sajtó és rádió hírei alapján történt. Fő kérdésnek számítottak azok a találgatások, hogy a nyugati szövetségesek és a Szovjetunió között kitörnek-e ellentétek? Hírszerzőket oda a VKF 2. osztály nem küldött. A VKF 2. osztály „Koffa” alosztályhoz tartoztak a külföldön szolgáló magyar katonai attasék, akik a funkcióikkal járó „megengedett” hírszerzési feladatokat végezték az egyes országokban, más és más konkrét céllal.

Ugyancsak a hírszerző alosztályhoz tartoztak a Magyarországra akkreditált külföldi katonai attasék, akik közül különösen a román tűnt ki aktív hírszerzői tevékenységével.

A hírszerzéshez tartozott az „X” *alcsoport*, amely a rejtjel megfejtésekkel (sifre) foglalkozott. A rejtjelmegfejtő csoport igen sok értékes megfejtett híryannyal látta el a Magyar Királyi Honvédelmi Minisztérium és a Magyar Királyi Külügyminisztérium vezetését. Különösen eredményes volt az egyes külföldi követségek és katonai attasék jelentéseinek megfejtése. A vezető, POKORNY Hermann nyugállományú tábornok tevékenységét a háború után még a szovjetek is elismerték.

A VKF 2. osztály, bizonyos mértékig független részlege volt az *elhárító (defenzív) alosztály*, amely külön a Hadik laktanyában (a mai Bartók Béla úton) került elhelyezésre. Az alosztály alapvető feladata a katonai elhárítás volt, s ebben együttműködött a rendőrséggel (politikai rendőrség), és más belügyi szervezetekkel, valamint a csendőrség nyomozóival. Az elhárító alosztály (a Def.) nem volt büntető hatóság, az általa lefolytatott kémelhárítási nyomozások anyagát a VKF ügyész kapta meg, s ezzel a Def. tevékenysége véget ért az adott ügyben.<sup>62</sup>

Az 1938-ban megjelenő *Harcászati Szabályzat, II. fejezete részletesen szabályozta a katonai szervezetek felderítő tevékenységét.*<sup>63</sup> A gyorsfegyvernem számára külön kiképzési segédletet adtak ki, amely részletesen tartalmazta a fegyvernem felderítéssel kapcsolatos feladatait. A páncélosadosztály állományába egy (páncélos) felderítő zászlóalj is szervezettek, amely elsősorban a hadosztály érdekében végzett felderítési feladatokat. **(V.sz. melléklet)**

Az első bécsi döntés (1938. XI. 2.) hatására komoly átszervezésekre került sor. Felállították a VIII. hadtestet (Kassa) és megalakították három (tábori) hadsereg kereteit. Formailag minden hadtest három dandárból állt, azonban ezek békeidőben csak ezrednyi erővel rendelkeztek. A „gyorshadtest”-et 1940-ben állították fel az 1. és 2. gépkocsizó, valamint az 1. és 2. lovasdandárokból. Mind a négy dandár rendelkezett 1-1 eltérő típusú felderítő zászlóaljjal, amelyek szintén bevonhatók voltak hadászati felderítési feladatokba.

A hadászati légi felderítés alapját az 1. Önálló Távolfelderítő Osztály alkotta. Fontos részét képezte még a légi felderítő képességnek a Légi Fényképező és Kiértékelő Csoport.<sup>64</sup>

A harcászati felderítést a szárazföldi csapatok és a harcászati légierő egymást kiegészítve hajtotta végre. A felderítés szervezetei a felderítő osztagok, az önálló felderítő járőrök, felderítő járőrök és a közel felderítő repülőszázadok voltak. Felderítő járőrt valamennyi fegyvernem alkalmazott, raj, vagy megerősített raj erőben. Az 1938. évben kiadott *Harcászati szabályzat* szerint harcfelderítés rendeltetése, hogy az ellenség folyamatos figyelésével, a helyzetek gyors felismerésével és az adatok pontosításával megbízható információkat szolgáltatasson a harc megvívásához. Részletesen fedje fel az ellenség magatartását az arcvonalon és az arcvonala mögött, keresse meg szabad szárnyait, gyenge pontjait, tartalékait, tüzérségének és fontosabb tűzfegyvereinek csoportosítást, valamint a harcterület terepviszonyait, különös figyelmet fordítva az ellenség támadó szándékának azonnali megállapítására. A harcfelderítésben minden fegyvernem részt vett.<sup>65</sup>

## **A fegyvernemi felderítő szervezetek, felderítés a hadszíntereken**

*A tűzérési felderítés* feladata a tűzérési vezetés megbízható információkkal való ellátása volt. Eszközei a tűzérési járőrök, figyelők, összekötő tisztek, a tűzér mérnökszázadok, a tűzérrepülők és a léggömbfigyelők voltak. A tűzér-felderítő járőrök állományába: egy tiszt parancsnok, három altiszt, egy lovasított távbeszélő járőr és egy csatlós (lótartó) tartozott.<sup>66</sup>

*A műszaki felderítésnek* a szabályzat értelmében a műszaki erők feladatainak végrehajtásához fel kellett derítenie a végrehajtandó műszaki munkák helyszínét, a munkák terjedelmét és általános adatait, valamint a befolyásoló tényezőket. Lényegében terepfelderítést hajtott végre, azon belül fokozott figyelemmel a műtárgyakra, azok állapotára, egyúttal megfigyelte a híradó berendezéseket (postai vezetékeket) és azok állapotát. 1940-től a hadtestek és a gépkocsizó dandárok egy-egy utász zászlóaljjal, a határvadász- és kötelék zászlóaljak általában árkász szakaszokkal rendelkeztek.

*A különleges felderítés* részeként működtek a rádiófelderítő alegységek 1938-ban alakult meg a 101. híradó ezred, amely az ezred-parancsnokságon kívül magába foglalta a 101/I. híradó és a 101/II. rádiófelderítő zászlóaljat és a tanosztályt.<sup>67</sup>

*Az 1941. június 27-i Szovjetunió ellenei hadba lépés* után Magyarország a hírszerző szerveken kívül a Kárpát-csoportot és a Gyorshadtest felderítő szerveit alkalmazta a hadműveletek során (1941. VI. 27. – 1941. XI. 15.).

A háború idején a Szovjetunió ellen a VKF 2. általában nem szervezett hadászati felderítést. Így például az 1941-es hadjárat idején a magyar gyorscsapatok teljes mértékben a német Abwehr-től, illetve az előljáró „Dél” hadsereg-csoport, és a 17. német hadsereg törzseitől kapták meg a szükséges felderítési információkat. A harcászati felderítést pedig a saját felderítésre kijelölt erőikkel és eszközeikkel — részben lovas, illetve páncélos csapatokkal — hajtották végre.

A csapatokat légi felderítéssel a 1. Önálló Távolfelderítő Osztály és két közel felderítő század támogatta. A repülők felderítési feladataikat főleg fényképezéssel oldották meg.

A harcászati földi felderítést a két gépkocsizó és egy lovasdandár felderítő zászlóaljai, az ezredek és zászlóaljak felderítő szervei hajtották végre. Elsőnek a 25. határvadász-zászlóalj felderítő járőre lépte át a magyar-szovjet határt június 27-én, a Vereckei - hágónál. A dandárok az előrenyomulás során rendszeresen alkalmaztak felderítő osztagokat, Az osztagot általában egy puskás század alkotta, megerősítő erőkkkel. A fenti tapasztalatok összegzéséeként még 1941 végén, a vezérkar 4. osztálya elkészítette „*A folyó háború tapasztalatai*” című tanulmányt, amely a felderítéssel kapcsolatos tapasztalatokat is részletesen tárgyalta.

## **Felderítés a 2. magyar hadsereg hadműveletei során**

A hadsereget 1942. február elején mozgósították és a késedelmes szállítások miatt csak 1942. VII. 27-én ért ki teljes állományával a hadműveleti területre.

A VKF 2. osztály sem 1942-1943-ban, sem később nem szervezett hírszerzést a Szovjetunió területén. Egyrészt tájékoztatásokat kapott a már fentebb

említett módon a 2. hadsereg felderítő osztálytól, illetve később (1943-1944-ben) a magyar megszálló erők törzsétől, másrészt a németektől.<sup>68</sup>

Légi felderítésre a hadsereg közvetlen I. Repülőcsoport állomány állt rendelkezésre. Ezen belül egy *távolfelderítő osztály* végezte a hadászati légi felderítést. Egy-egy bombázó- és vadászosztály támogatta még a légi felderítő tevékenységet. Közel felderítésre egy század (12 gép) állt rendelkezésre.

A földi felderítést a *gyalogezredek* ezred közvetlen árkászszázadai, kerékpáros- és lovas szakaszai, a *könnyűhadosztályok* huszárszázadai, és a hadosztály közvetlen tüzérezred felderítő rendszere, a *hadtestek* kerékpáros és utászszázaljai, huszár és tüzérségi bemérő századai, valamint a *hadsereg* közvetlen tüzérség felderítő rendszere, az utászszázalj és a rádió felderítő század alkotta. Ezen kívül az 1. páncélos hadosztály rendelkezett még egy szervezetszerű felderítő zászlóaljjal. A hadsereg hadműveletei során elsősorban a tüzér felderítő rendszer (földi és légi), a felderítő járőrök alkalmazása, a harcfelderítés és a vállalkozások hozták meg a kívánt eredményeket.

A hadsereg felderítő szervezeteinek működését jellemezte, hogy:

- mint az a fentiekből látszik, a hadsereg csak igen kevés szervezetszerű felderítő erővel (távol- és közel felderítő századok, egy felderítő zászlóalj) rendelkezett;

- a terep és a hadműveleti feladatok miatt a csapatok csak csekély mértékben alkalmaztak felderítő osztagokat- és járőröket;

- a harcfelderítés és vállalkozás volt a jellemző felderítési mód, főleg a megerősített városok elleni támadások és a folyóvédelem időszakában;

- az egyetlen rádió felderítő század nem tudta lefogni a hadsereg 200 km széles frontvonalát, így csak a fő irányokban és célok ellen tudták alkalmazni;

- a tüzérségi felderítés ( a mérőszázadok) maximális teljesítményt nyújtottak;

- a műszaki felderítés lehetőségeit nem használták ki a parancsnokok;

- kevés volt a felderítő repülők, elsősorban a távolfelderítő gépek száma, hadtestenként lett volna szükség egy-egy közel felderítő századra.<sup>69</sup>

A felsorolt hiányosságok ellenére megállapítható, hogy a hadsereg felderítő rendszere, felderítő szervezetei mind az előrenyomulás, mind a védelmi harcok során megfelelően látták el feladataikat.

### **A katonai felderítés 1942-45 között**

Amíg a 2. hadsereg a Don mellett harcolt, itthon megalakult az 1. lovas hadosztály, melynek állományában létrehozásra került a 3. Felderítő zászlóalj. A 3. Felderítő zászlóalj a lovas hadosztály állományában részt vett a Varsó környéki harcokban, ahonnan 1944. szeptemberében vonták ki. A háborús tapasztalatok alapján felismerték a szervezetszerű felderítő erők rendszeresítésének fontosságát és a hadtestek állományába felderítő osztályokat szerveztek. Természetes volt, ekkor már hogy a 2. páncélos hadosztály állományába is rendszeresítették egy felderítő zászlóaljat. A mozgósított gyalog hadosztályoknál szintén felderítő osztályokat szerveztek.

Hazánk németek által történt megszállásakor, illetve a nyilas hatalomátvétel (1944. X. 15.) után a külföldön működő katonai diplomaták, a katonai attasék

egy része — hasonlóan egyes nagykövetekhez — megtagadták a nyilas-rendszer részére végzett munkát. A külföldön lévő hírszerzők egy része is szétszéledt. A VKF 2. osztály „Koffa” alosztály munkája irányítását a SZÁLASI Ferenc munkatörzse mellett létesített Nemzetbiztonsági Iroda vette át. Ezzel az eredeti szervezet szerepe leredukálódott. A nyilas hatalom a fő súlyt az elhárításra helyezte, és ebben a tevékenységben főleg az úgynevezett Nemzeti Számonkérés Szervezete — a Nyilaskeresztes Párt katonai és politikai szervezete — jutott szerephez. A fő feladatot a hungarista állam elleni erők, cselekmények felderítése, majd letörése jelentette a számukra.<sup>70</sup>

Az 1944. III. 19-i német megszállás eredményeként sor került az 1. magyar hadsereg mozgósítására és a Kárpátok előterében történő bevetésére. A hadosztályok (gyalog-, páncélos-, könnyű) mind rendelkeztek szervezetszerű felderítő alegységekkel, bár ezek eléggé vegyes képet mutattak.

A légi felderítés helyzete a sorozatos veszteségek miatt nagymértékben romlott. 1944 októberére gyakorlatilag a közel és távol felderítő századok gépei elfogytak.

A szárazföldi csapatokkal együtt a különböző felderítő alegységek is áldozatul estek a szovjet csapatok támadásainak, elestek vagy fogságba kerültek.

A háború magyarországi végső szakaszában a VKF 2. tevékenységéről nagyon kevés adat maradt fent. 1945 elején még különleges diverziós-felderítő akciókat terveztek a szovjetek által megszállt területeken, de ezeket jelentkezők és idő hiányában már nagyrészt nem valósították meg. Ilyen volt például a Bakonyban, Csósz pusztán szervezett úgynevezett „Bakony dandár”, amelyet azonban 1945 elején a szovjetek felszámoltak.<sup>71</sup>

A háború végső szakaszában a VKF 2. osztály tevékenységéről részletes adatok sajnos nem állnak rendelkezésre. A magyar katonai hírszerzés anyagát a vezérkar Németországba kitelepülő szervezetei nagyrészt magukkal vitték, ahol azok zömmel eltűntek.

A Magyar Vöröskereszt jelentései alapján ismert, hogy Ausztriában (passzív iroda) a 3. Felderítő Zászlóalj, és a Szent László Hadosztály felderítő osztályának részeit regisztrálták 1945. IX. 13.-án.<sup>72</sup>

A szovjet csapatok által elfoglalt területeken megalakult az Ideiglenes Kormány, amely egyik első intézkedésével a Honvédelmi Minisztérium irányításával felállította az 1. és a 6. honvéd gyalog hadosztályokat, melyek állománytáblájában már szerepelt egy-egy felderítő osztály, 630 fős személyi állománnyal, lovas,- és gépkocsizó századokkal.

A II. világháború után elkezdődött a katonai felderítés és polgári titkosszolgálatok szovjet mintára történő átalakítása.

A polgári magyar állam időszakában nem létezett a nemzetbiztonsági szervezet terminológia. Ettől függetlenül azonban a polgári magyar állam rendelkezett olyan szervezetekkel, amelyek tevékenysége a felderítésre, az idegen hírszerzés elhárítására és a szélsőséges mozgalmaknak erőszakos úton a hatalomra törési elképzeléseinek a meggátlására irányultak. E tevékenységek megvalósítására nem hoztak létre önálló hatáskörű szervezeteket, hanem a

haderőben, a rendőrségben és a csendőrségben működtették az e célok teljesítésére létrehozott speciális szervezeti egységeket.

Csupán a II. világháború időszakában került sor arra, hogy Államvédelmi Központ elnevezéssel a nemzet védelme érdekében koordináló szervezetet hoztak létre a különböző titkosszolgálatok tevékenységének az összehangolására. Az I. világháború után a magyarországi proletárdiktatúra tapasztalatai nyomán, a rendvédelmi testületek körében — először az államosított rendőrség, majd a csendőrség keretei között — került sor politikai rendőrség típusú szervezeti egységek létrehozására.

Az állam egészéhez és a rendvédelmi testületekhez viszonyítva, továbbá a későbbi korok hasonló feladatkörű szervezeteivel összehasonlítva minimális személyi ráfordítással valósította meg a polgári magyar állam a — mai fogalmaink szerinti — nemzetbiztonsági szervezetek tevékenységét.

Nyilvánvalóan más volt a vizsgált időszakban az alaphelyzet, ezért más jellegű struktúrára volt szükség a magyar állam és nemzet biztonságának a meg-óvása érdekében mint a XXI. század elején. Napjainkban, amikor hazánkat és nemzetünket közvetlen katonai fenyegetés nem fenyegeti és az „izmusok” (kommunizmus, nemzeti szocializmus) nem jelentenek már reális veszélyt, másféle nehézségekkel kell szembesülni a magyarságnak, amelyek elhárítására másféle szervezetekre van szükség, melyeket a jelenlegi terminológiánkkal nemzet-biztonsági szervezeteknek hívunk. Ez természetesen nem jelenti azt, hogy a szuverén magyar államnak és azon belül a magyar haderőnek ne lenne szüksége felderítésre, illetve az ellenséges hírszerzés ellen dolgozó elhárításra, függetlenül attól, hogy e tevékenységeknek mi az éppen aktuális szakterminológia szerinti elnevezése.

A teljesség igénye nélkül a polgári magyar állam vizsgált szervezeteinek tapasztalatai közül érdemes felhívni a figyelmet arra, hogy a korabeli magyar vizsgált testületek csekély létszámmal de jól képzett személyi állománnyal és kiváló hatásokkal dolgoztak, a testületek tagjai pedig a nemzethez és nem egy ideológiához voltak hűek. A tapasztalatok közé tartozónak tekinthetjük továbbá, hogy eleink nem a titkosszolgálatok sokaságának a kiépítésére törekedtek, ha-nem inkább a meglévő rendvédelmi és honvédelmi szervezetekben alakítottak ki olyan speciális részlegeket, amelyek e tevékenység különböző részeit profi módon elvégezhették. A tapasztalatok fontos részének tekinthető továbbá a szi-lárd jogszabályi alap, amely a vizsgált szervezetek tevékenységét meghatározta, mint például „Az állam és a társadalmi rend hatályosabb védelméről” szóló 1921. évi törvény.<sup>73</sup>

Jegyzetek:

- <sup>1</sup> MÁTHÉ
- <sup>2</sup> 1868/XXX.tc.
- <sup>3</sup> GALÁNTAI: 87-162.p.
- <sup>4</sup> 1867/XII.tc.
- <sup>5</sup> 1875/V.tc.
- <sup>6</sup> MEZEY
- <sup>7</sup> CSIZMADIA: 119-144.p.
- <sup>8</sup> GALÁNTAI: op.cit. 22-75.p.
- <sup>9</sup> 1867/XII.tc. op.cit.
- <sup>10</sup> Az Osztrák-Magyar Monarchia karizmatikus vezetője I. Ferenc József volt (Bécs, 1830. VIII. 18. – Bécs, 1916. XI. 21.) osztrák főherceg, 1848-tól haláláig osztrák császár, 1867-től Magyarország megkoronázott apostoli királya.
- <sup>11</sup> 1868/XL.tc. ; 1868/XLI.tc. ; 1868/XLII.tc.
- <sup>12</sup> GALÁNTAI: op.cit. 100-110.p.
- <sup>13</sup> PILCH: I.köt. 143-180.p.
- <sup>14</sup> Loc.cit. I.köt. 248-294.p.
- <sup>15</sup> Loc.cit. I.köt. 143-180.p.
- <sup>16</sup> Loc.cit. III.köt. 327-373.p.
- <sup>17</sup> Loc.cit. I.köt. 320.p.
- <sup>18</sup> HAJMA: 31.p.
- <sup>19</sup> PILCH: op.cit. I.köt. 346-348.p.
- <sup>20</sup> *Anleitung zum Kundschaftsdienste.*
- <sup>21</sup> PILCH: op.cit. I.köt. 322.p.
- <sup>22</sup> Loc.cit. I.köt. 358-360.p.
- <sup>23</sup> Alfred REDL ezredes 1907-1911 között a Monarchia Nyilvántartó Irodájának helyettes vezetője volt.
- Loc.cit. I.köt. 322-323.p.
- <sup>24</sup> PILCH: op.cit. I.köt. 319.p.
- <sup>25</sup> Loc.cit. II.köt. 43-52.p.
- <sup>26</sup> ROWAN
- <sup>27</sup> *Anleitung zum Kundschaftsdienste.* Op.cit.
- <sup>28</sup> PARÁDI: Felderítő szolgálat az Osztrák-Magyar Monarchiában. 47.p.
- <sup>29</sup> *Felderítő-szolgálati utasítás.* 2.p.
- <sup>30</sup> PLANK
- <sup>31</sup> JAKUS
- <sup>32</sup> HAJMA: op.cit. 36.p.
- <sup>33</sup> SZABÓ
- <sup>34</sup> PARÁDI: Felderítő szolgálat az Osztrák-Magyar Monarchiában. op.cit. 39-40.p. ; ZACHAR
- <sup>35</sup> TÁBORI ; PAJKOSSY: 34-35.p.
- <sup>36</sup> Loc.cit.
- <sup>37</sup> DEÁK: 12.p.
- <sup>38</sup> PARÁDI: Felderítő szolgálat az Osztrák-Magyar Monarchiában. op.cit. 35.p. ; PARÁDI: Az Evidenzbüro.
- <sup>39</sup> Loc.cit. 13.p.
- <sup>40</sup> BORBÉLY — KAPY: 22.p.
- <sup>41</sup> SPLÉNYI Ödön: 1848-ban Székesfehérváron született, ott végezte el a Főgimnáziumot, majd 1859-1860 között a 6. vértés ezrednél szolgált, hadnagyi rendfokozatban, 1861-1867 között jogi tanulmányokat folytatott, 1872-1876 között a Ludovika Akadémia tanáraként szolgált, majd 1885-től Budapesten kerületi rendőrkapitányi beosztásban szolgált.
- SZOMOR
- <sup>42</sup> 1881/II.tc. ; 1881/III.tc.
- <sup>43</sup> PARÁDI: *A Magyar Királyi Csendőrség. Az első magyar polgári, központosított közbiztonsági őrtestület 1881-1945.*
- <sup>44</sup> PARÁDI: Áttérés a háborús határőrizetre az I. világháború előtt.

<sup>45</sup> PARÁDI: *A határszéli csendőrség 1891-1914.* 56-63.p. ; Idem: *Csendőrség a határőrizetben.* 65-69.p. ; PARÁDI — SUBA — VEDŐ: 75-79.p. ; PARÁDI: *A határszéli csendőrség állam-biztonsági feladatai.* ; Idem: *A Magyar Királyi Csendőrség határőrizeti szolgálata.* ; Idem: *A csendőrség teendői az Osztrák-Magyar Monarchia Magyar Királysága külső határainak őrizetében.* ; Idem: *Az Osztrák-Magyar Monarchia Magyar Királyságának határszéli csendőrsége.*

<sup>46</sup> CZÉKUS: 236.p.

<sup>47</sup> PILCH: op.cit. II.köt. 314-320.p.

<sup>48</sup> HORVÁTH: 35.p.

<sup>49</sup> POKORNY: 137.p.

<sup>50</sup> CZÉKUS: op.cit. 195.p.

<sup>51</sup> Loc.cit.

<sup>52</sup> 1902-ben, a pécsi hadapródiskola elvégzése után hadapród tiszt-helyettessé avatták. Budapesten folytatta a katonai tanulmányokat, majd csapatszolgálat után, 1907-1910 között a bécsi Hadiakadémián tanult. Az első világháború utolsó két évében a hadsereg-főparancsnokság hírszerző osztályán a Balkán-csoport vezetője volt. A Tanácsköztársaság idején a Vörös Hadsereg Főparancsnoksága II. (hírszerző és kémelhárító) csoportját vezette. A magyar nemzeti hadsereg kémelhárító osztályán dolgozott mint vezérkari ezredes, majd tábornok. 1927-től katonai attasé volt Berlinben. 1933-ban a honvédelmi miniszter, elnöki osztályának vezetője. 1935-ben altábornaggyá nevezték ki. 1936-1944 között Magyarország berlini követeként teljesített szolgálatot. 1944. III. 22. és 1944. VIII. 29. között miniszterelnök és külügyminiszter volt. 1946-ban a népbíróság, mint háborús bűnöst halálra ítélte, és 1946. VIII. 22-én kivégezték.

SZAKÁLY: 57-59.p.

<sup>53</sup> SZAKÁLY: op.cit. 14-17.p.

<sup>54</sup> ÁROKAI: *Az önálló magyar katonai attasé szolgálat létrehozásának előzményei 1918-1919.* ; Idem: *A rejtett magyar katonai attasé szolgálat első állomáshelyeinek felállítása 1920-1923.* ; Idem: *A rejtett magyar katonai attasé szolgálat tevékenysége 1923-1928.*

<sup>55</sup> SZAKÁLY: op.cit.

<sup>56</sup> HOLLÓS: 38-39.p.

<sup>57</sup> *Hírszerző szolgálat I. rész /Hírszerzés, nyilvántartás, propaganda, szabotázs, forradalmasítás/ és Hírszerző szolgálat II. rész /Utastítás a kémelhárító szolgálat ellátására.*

<sup>58</sup> HAJMA: op.cit. 90.p.

<sup>59</sup> Loc.cit. 134.p. ; BALOGH

<sup>60</sup> SZAKÁLY: op.cit.

<sup>61</sup> Loc.cit.

<sup>62</sup> HAJMA: op.cit. 95.p.

<sup>63</sup> *Harcászati szabályzat.* 39.p.

<sup>64</sup> HORVÁTH: op.cit. 109.p.

<sup>65</sup> Loc.cit. 124.p.

<sup>66</sup> *Harcászati szabályzat.* pp.cit. 92-99.p.

<sup>67</sup> HORVÁTH: op.cit. 130.p.

<sup>68</sup> HAJMA: op.cit. 97.p.

<sup>69</sup> HORVÁTH: op.cit. 202.p.

<sup>70</sup> HAJMA: op.cit. 98.p.

<sup>71</sup> Loc.cit.

<sup>72</sup> CSIMA: 357.p.

<sup>73</sup> 1921/III.tc.



Jegyzetekben alkalmazott rövidítések:**MONOGRÁFIÁK, KISMONOGRÁFIÁK ÉS HASONLÓ JELLEGŰ KÖTETEK**

- BORBÉLY — KAPY — BORBÉLY Zoltán — KAPY Rezső (szerk.): *A 60 éves magyar rendőrség 1881-1941*. Budapest, 1942, Halász Irodalmi és Könyvkiadó Vállalat. 594 p.
- CZÉKUS — CZÉKUS Zoltán: *Az 1914-18. évi világháború összefoglaló történelme*. Budapest, 1930, Stádium Sajtóvállalat Részvénytársaság. 551 p.
- CSIMA — CSIMA János (szerk.): *Adalékok a Horthy-hadsereg szervezetének és háborús tevékenységének tanulmányozásához 1938-1945*. Budapest, 1961, Honvédelmi Minisztérium Központi Irattár. 436 p.
- CSIZMADIA — CSIZMADIA Andor: *A magyar közigazgatás fejlődése a XVIII. századtól a tanácsrendszer létrejöttéig*. Budapest, 1976, Akadémia Kiadó. 560 p. HU-ISBN 963 05 0713 7.
- GALÁNTAI — GALÁNTAI József: *A Habsburg-monarchia alkonya. Osztrák-magyar dualizmus 1867-1918*. Budapest, 1985, Kossuth Könyvkiadó. 368 p. HU-ISBN 963 09 2589 3.
- HOLLÓS — HOLLÓS Ervin: *Rendőrség, csendőrség, VKF-2*. Budapest, 1971, Kossuth. 428 p. HU-ISBN —
- HORVÁTH — HORVÁTH Csaba: *A magyar katonai felderítés története a kezdetektől 1945-ig*. Budapest, 2008, Püedló Kiadó. 224 p. HU-ISBN 978 963 94 7774 2.
- PARÁDI: *A határszéli csendőrség 1891-1914*. — PARÁDI József: *A határszéli csendőrség 1891-1914*. Budapest, 1984, Határőrség. 91 p. HU-ISBN —
- PARÁDI: *Csendőrség a határőrizetben*. — PARÁDI József: *Csendőrség a határőrizetben*. Budapest, 2003, Tipico Design. 186 p. HU-ISBN 963 76 2331 0. /Rendvédelem a határokon a XIX-XX. században, 2./ HU-ISSN —
- PARÁDI: *A Magyar Királyi Csendőrség. Az első magyar polgári, központosított közbiztonsági őrtestület 1881-1945*. — PARÁDI József: *A Magyar Királyi Csendőrség. Az első magyar polgári, központosított közbiztonsági őrtestület 1881-1945*. Budapest, 2012, Szemere Bertalan Magyar Rendvédelem-történeti Tudományos Társaság. 281 p. HU-ISBN 978 963 08 4794 0. /A magyar rendvédelem-történet öröksége, 2./ HU-ISSN 2062-8447.
- PARÁDI — SUBA — VEDÓ — PARÁDI József — SUBA János — VEDÓ Attila: *A magyar-román határ és őrzése 1867-1918*. Budapest, 2014<sup>2</sup>, Szemere Bertalan Magyar Rendvédelem-történeti Tudományos Társaság. 172 p. HU-ISBN 978 963 89 8285 8. /A magyar rendvédelem-történet öröksége, 3./ HU-ISSN 2062-8447.
- PILCH — PILCH Jenő: *A hírszerzés és kémkedés története*. Budapest, 1936, Franklin. I.köt. 366 p. II.köt. 402 p. III.köt. 386 p.
- POKORNY — POKORNY Hermann: *Emlékeim, a láthatatlan hírszerző*. Budapest-Kalocsa, 2000, Petit Reál-KaloPrint. 168 p. HU-ISBN 963 92 6703 1. /Had-történeti Levéltári Közlemények./ HU-ISSN 1417-9598.
- ROWAN — ROWAN, Richard Wilmer: *Spy and Counter-Spy*. [Kém és ellenkém.] New York, 1928, Viking Press. 322 p.

- SZAKÁLY: — SZAKÁLY Sándor: *A 2. VKF osztály. Tanulmányok a magyar katonai hírszerzés és kémelhárítás történetéből 1918-1945.* Budapest, 2015, Magyar Napló - Veritas Történetkutató Intézet. 271 p. HU-ISBN 978 615 54 6526 0.
- SZOMOR — SZOMOR Sándor: *Jubileumi emlékalbum a 125 éve alakult Budapesti Detektívtestület tiszteletére. Személyenyek az állami bűnüldözés történetéből.* Budapest, 2011, ORFK. 343 p. HU-ISBN 978 963 88 8331 5.
- TÁBORI — TÁBORI Kornél: *Titkosrendőrség és Kamarilla. Akták- adatok a bécsi titkos udvari és rendőrségi levéltárból.* Budapest, 1921, Atheneum. 288 p.

## TANKÖNYVEK

- HAJMA — HAJMA Lajos: *A katonai felderítés és hírszerzés története.* Budapest, 2001, Zrínyi Miklós Nemzetvédelmi Egyetem. 220 p. HU-ISBN —
- MEZEY — MEZEY Barna et al. (szerk.): *Magyar alkotmánytörténet.* Budapest, 2003<sup>7</sup>, Osiris. 516 p. HU-ISBN 963 38 9532 4.
- PLANK — PLANK Ede: *A lovasság földérítő szolgálata.* Budapest, 1899, Márkus Nyomda. 114 p.

## TANULMÁNYOK

- ÁROKAI: Az önálló magyar katonai attasé szolgálat létrehozásának előzményei 1918-1919. — ÁROKAI Lajos: Az önálló magyar katonai attasé szolgálat létrehozásának előzményei 1918-1919. *Hadtörténelmi Közlemények*, XCVI.évf. (1983) 1.sz. 73-94.p. HU-ISSN 0017-6540.
- ÁROKAI: A rejtett magyar katonai attasé szolgálat első állomáshelyeinek felállítása 1920-1923. — ÁROKAI Lajos: A rejtett magyar katonai attasé szolgálat első állomáshelyeinek felállítása 1920-1923. *Hadtörténelmi Közlemények*, XCVI.évf. (1983) 3.sz. 356-381.p. HU-ISSN 0017-6540.
- ÁROKAI: A rejtett magyar katonai attasé szolgálat tevékenysége 1923-1928. — ÁROKAI Lajos: A rejtett magyar katonai attasé szolgálat tevékenysége 1923-1928. *Hadtörténelmi Közlemények*, XCVI.évf. (1983) 4.sz. 574-591.p. HU-ISSN 0017-6540.
- BALOGH — BALOGH Péter: A magyar katonai rádiófelderítés története. *Rendvédelem-történelmi Füzetek (Acta Historiae Praesidii Ordinis)*, XXIII.évf. (2013) 31-32-33-34.sz. 15-26.p. HU-ISSN 1216-6774. A tanulmány korábbi változata 2013. október 4-én, Budapesten hangzott el a Szemere Bertalan Magyar Rendvédelem-történelmi Tudományos Társaság által szervezett rendvédelem-történelmi tudományos konferenciasorozatnak „*A magyar rendvédelem, légiközlekedés, felderítés a XIX-XX. században*” című XXVIII. konferenciáján. A publikált tanulmány az előadás javított, bővített és átdolgozott változata.
- JAKUS — JAKUS János: A magyar rádió- és rádióelektronikai felderítés szervezeti változásai 1990-ig. *Rendvédelem-történelmi Füzetek (Acta Historiae Praesidii Ordinis)*, XXIII.évf. (2013) 27-28-29-30.sz. 101-110.p. HU-ISSN 1216-6774.
- PAJKOSSY — PAJKOSSY Gábor: A Sedlitzky magyarországi besúgói 1848 előestéjén. 31-42.p. In CSÓKA Ferenc (szerk.): *Szakszolgálat Magyarországon, avagy tanulmányok a hírszerzés és titkos adatgyűjtés világából 1785-2011.* Budapest, 2012, Nemzetbiztonsági Szakszolgálat. 497 p. HU-ISBN 978 963 08 3211 3.

- PARÁDI: Áttérés a háborús határőrizetre az I. világháború előtt. — PARÁDI József: Áttérés a háborús határőrizetre az I. világháború előtt. *Rendvédelem-történeti Füzetek (Acta Historiae Praesidii Ordinis)*, IV.évf. (1994) 5.sz.13-17.p. HU-ISSN 1216-6774. A tanulmány korábbi változata 1993. szeptember 21-én, Budapesten hangzott el a Szemere Bertalan Magyar Rendvédelem-történeti Tudományos Társaság által szervezett rendvédelem-történeti tudományos konferencia-sorozatnak a „*Háború, forradalom, trianon*” című V. konferenciáján. A publikált tanulmány az előadás javított, bővített és átdolgozott változata.
- PARÁDI: A határszéli csendőrség állambiztonsági feladatai. — PARÁDI József: A határszéli csendőrség állambiztonsági feladatai. *Rendvédelem-történeti Füzetek (Acta Historiae Praesidii Ordinis)*, XI. évf. (2005) 14.sz. 91-94.p. HU-ISSN 1216-6774. A tanulmány korábbi változata — német nyelven — 2002 februárjában Budapesten hangzott el a Szemere Bertalan Magyar Rendvédelem-történeti Tudományos Társaság Csendőrség-történeti Szakosztálya által szervezett tudományos rendezvénysorozat „*A csendőrség Magyarországon*” című II. szimpoziumján. A publikált tanulmány az előadás javított bővített és átdolgozott változata.
- PARÁDI: A Magyar Királyi Csendőrség határőrizeti szolgálata. — PARÁDI József: A Magyar Királyi Csendőrség határőrizeti szolgálata. *Rendvédelem-történeti Füzetek (Acta Historiae Praesidii Ordinis)*, XIX.évf. (2010) 22.sz. 77-91.p. A tanulmány korábbi változata 2008. október 10.-én Budapesten hangzott el, a Szemere Bertalan Magyar Rendvédelem-történeti Tudományos Társaság által szervezett rendvédelem-történeti tudományos konferenciasorozatnak „*Másfél évszázad rendszerváltozásainak hatásai a nemzeti rendvédelmünkre*” című XXII. konferenciáján. A publikált tanulmány az előadás javított, bővített és átdolgozott változata.
- PARÁDI: A csendőrség teendői az Osztrák-Magyar Monarchia Magyar királysága külső határainak őrzésében. — PARÁDI József: A csendőrség teendői az Osztrák-Magyar Monarchia Magyar királysága külső határainak őrzésében. *Rendvédelem-történeti Füzetek (Acta Historiae Praesidii Ordinis)*, XXI. évf. (2011) 24.sz. 100-118.p. A tanulmány korábbi változata 2009.december 3. Budapesten hangzott el, a Szemere Bertalan Magyar Rendvédelem-történeti Tudományos Társaság által szervezett rendvédelem-történeti tudományos konferencia sorozatnak „*Csendőrség Ausztria-Magyarországon, illetve Ausztriában és Magyarországon 1849-2005*” című XXIV. konferenciáján. A publikált tanulmány az előadás javított, bővített és átdolgozott változata.
- PARÁDI József: Az Osztrák-Magyar Monarchia Magyar Királyságának határszéli csendőrsége. — PARÁDI József: Az Osztrák-Magyar Monarchia Magyar Királyságának határszéli csendőrsége. *Rendvédelem-történeti Füzetek (Acta Historiae Praesidii Ordinis)*, XXII.évf. (2012) 26.sz. 81-104.p. A tanulmány korábbi változata 2011. november 11.-én, Budapesten hangzott el, a Szemere Bertalan Magyar Rendvédelem-történeti Tudományos Társaság által szervezett rendvédelem-történeti tudományos konferenciasorozatnak „*Militarizmus és demilitarizmus a XIX-XX. századi magyar állam rendvédelmében*” című XXVI. konferenciáján.

- PARÁDI: AZ Evidenzbüro. — PARÁDI József: AZ Evidenzbüro. 33-54.p. In BODA József — PARÁDI József (szerk.): *A XIX-XX. századi magyar állam nemzetbiztonsági szervezetei*. 2014<sup>2</sup>, Nemzetbiztonsági Szakszolgálat — Szemere Bertalan Magyar Rendvédelem-történeti Tudományos Társaság. 399 p. HU-ISBN 978 963 89 8280 3.
- PARÁDI: Felderítő szolgálat az Osztrák-Magyar Monarchiában. — PARÁDI József: Felderítő szolgálat az Osztrák-Magyar Monarchiában. 27-50.p. In BODA József — PARÁDI József — REGÉNYI Kund Miklós (szerk.): *1872 Felderítő-szolgálati utasítás. Anleitung zum Kundschaftsdienste*. Budapest, 2014, Nemzetbiztonsági Szakszolgálat – Szemere Bertalan Magyar Rendvédelem-történeti Tudományos Társaság. 441 p. HU-ISBN 978 963 89 8284 1. /A magyar rendvédelem-történet hagyatéka, 1./ HU-ISSN 2064-4728.
- SZABÓ — SZABÓ Béla: Légieri az I. világháborúban az Osztrák-Magyar Monarchia léggjárom csapatai. *Bolyai Szemle*, XIX.évf. (2010) 3.sz. 7-20.p. HU-ISSN 1416-1443.
- ZACHAR — ZACHAR József: Az Osztrák-Magyar Monarchia örökös tartományainak rendvédelmi testületei. *Rendvédelem-történeti Füzetek (Acta Historiae Praesidii Ordinis)*, Lévf. (1991) 1.sz. 17-29.p. HU-ISSN 1216-6774. A tanulmány korábbi változata 1990. április 21-én, Budapesten hangzott el a Szemere Bertalan Magyar Rendvédelem-történeti Tudományos Társaság által szervezett rendvédelem-történeti tudományos konferencia-sorozatnak „A magyar rendvédelmi testületek és az önkormányzati szervezetek kapcsolata 1848-1945” című I. konferenciáján. A publikált tanulmány az előadás javított, bővített és átdolgozott változata.

## CIKKEK

- MÁTHÉ — MÁTHÉ Gábor: A polgári magyar államszervezet kiépülése Magyarországon. *Rubicon*, VII.évf. (1996) 1-2sz. HU-ISSN 0865-6347

## SZABÁLYZATOK

- Anleitung zum Kundschaftsdienste.* — *Anleitung zum Kundschaftsdienste*. [Felderítő-szolgálati utasítás.] Wien, 1872, Kaiserlich-Königlichen Hof und Staatsdruckerei. 185 p.
- Felderítő-szolgálati utasítás.* — *Felderítő-szolgálati utasítás*. [Anleitung zum Kundschaftsdienste.] Ford. REGÉNYI Kund Miklós. In BODA József — PARÁDI József — REGÉNYI Kund Miklós (szerk.): *1872 Felderítő-szolgálati utasítás. Anleitung zum Kundschaftsdienste*. Budapest, 2014, Nemzetbiztonsági Szakszolgálat – Szemere Bertalan Magyar Rendvédelem-történeti Tudományos Társaság. 441 p. HU-ISBN 978 963 89 8284 1. /A magyar rendvédelem-történet hagyatéka, 1./ HU-ISSN 2064-4728.
- Harcászati szabályzat.* — *Harcászati szabályzat (H.SZ)*. I. rész. Harcászati elvek. E-1. II. fejezet. A felderítés. 4. A hadászati felderítés. A Magyar Királyi Honvédelmi Minisztérium kiadványa. Budapest, 1938, Stádium Sajtóvállalat Részvénytársaság. 81 p.
- Hírszerző szolgálat I. rész /Hírszerzés, nyilvántartás, propaganda, szabotázs, forradalmasítás/ és Hírszerző szolgálat II. rész /Utasítás a kémelhárító szolgálat ellátására. Budapest, 1930, Magyar Királyi Honvédség.

**KÉZIRATOK**

- DEÁK — DEÁK Ágnes: *Államrendőrség Magyarországon 1849-1867*. Akadémiai doktori értekezés (MTA) Kézirat. Budapest, 2013.

**JOGSZABÁLYOK**

- 1867/XII.tc. — 1867/XII.tc. a Magyar Korona országai és az Ő Felsége uralkodása alatt álló többi országok között fennforgó közös érdekű viszonyokról s ezek elintézési módjáról.
- 1868/XXX.tc. — 1868/XXX.tc. Magyarország s Horvát-Szlavón és Dalmátországok közt fennforgott közjogi kérdések kiegyenlítése iránt létrejött egyezmény beczikkelyezéséről.
- 1868/XL.tc. — 1868/XL.tc. a véderőről.
- 1868/XLI.tc. — 1868/XLI.tc. a honvédségről.
- 1868/XLIII.tc. — 1868/XLIII.tc. a népfelkelésről.
- 1875/V.tc. — 1875/V.tc. a magyar büntetőtörvénykönyv a büntettekéről és vétségekről.
- 1881/II.tc. — 1881/II.tc. a csendőrség legénységi állományának a kiegészítéséről.
- 1881/III.tc. — 1881/III.tc. a közbiztonsági szolgálat szervezéséről.
- 1921/III.tc. — 1921/III.tc. az állami és társadalmi rend hatályosabb védelméről.

Melléletek jegyzéke:

- I.sz. melléklet  
*A Magyar Királyi Csendőrség nyomozó osztály-parancsnokságának parancsnokai.*
- II.sz. melléklet  
*A katonai titkos információgyűjtés szervezeti ábrája a második világháború kezdetén.*
- III.sz. melléklet.  
*A katonai hírszerzés és elhárítás vezetői 1921-1945 között*
- IV.sz. melléklet  
*Magyar Királyi Honvéd Vezérkar 2. osztályának vezetői 1938-1945.*
- V.sz. melléklet  
*A felderítő zászlóalj szervezete.*

I.sz. melléklet

**A Magyar Királyi Csendőrség  
nyomozó osztály-parancsnokságának parancsnokai.**

- 1928. VIII. 01 - 1931. IV. 01. TIHANYI Ferenc őrgy.
- 1931. IV. 01 - 1935. XII. 15. vitéz dr. DAMASY Farkas vőrgy.
- 1935. XII. 15 - 1940. II. 01. SELLYEY Vilmos ezds.
- 1940. II. 01 - 1943. II. 01. vitéz RIDEGH Raymond ezds.
- 1943. II. 01 - 1944. X. 16. vitéz CZIGÁNY József (ideiglenesen) ezds.
- 1944. XI. - 1945. V. vitéz FERENCZY László alez.

**Forrás !** SZAKÁLY Sándor: *Akik a Magyar Királyi Csendőrséget 1919 és 1945 között vezették. Történelmi-statisztikai áttekintés a Magyar Királyi Csendőrség felső vezetőiről.* 17-23.p. Budapest, 2013, Magyar Napló. 200 p. HU-ISBN 978 963 99 6127 2.

II.sz. melléklet

**A katonai titkos információgyűjtés szervezeti ábrája  
a második világháború kezdetén.**

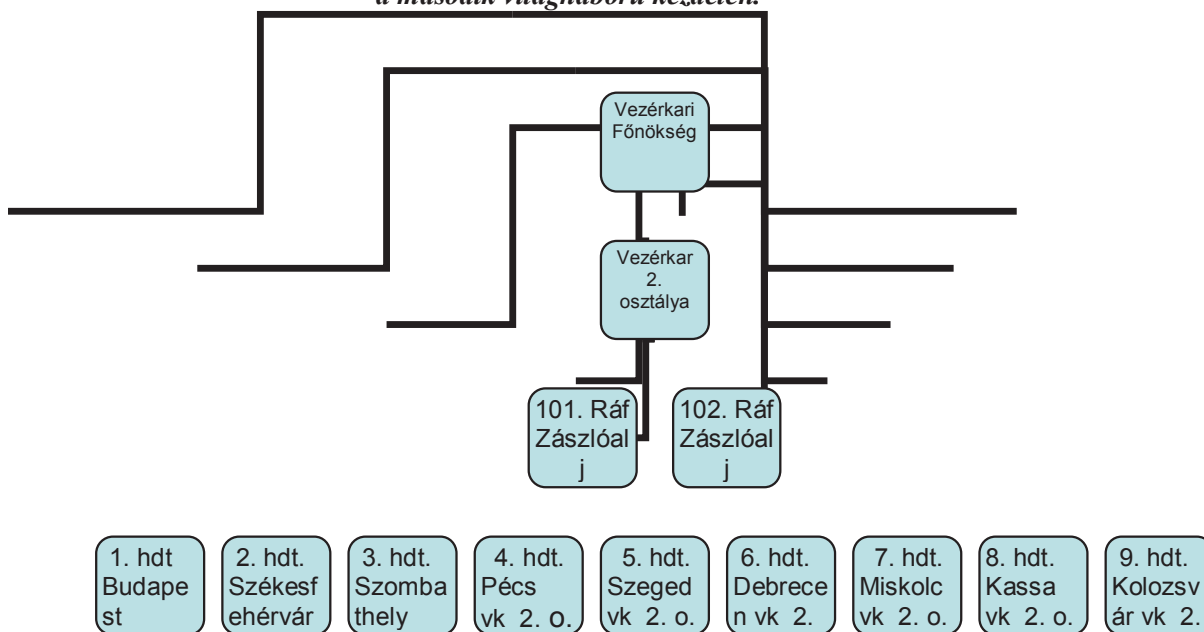

**Forrás !** HAJMA Lajos: *A katonai felderítés és hírszerzés története.* 91.p. Budapest, 2001, Zrínyi Miklós Nemzetvédelmi Egyetem. 220 p. HU-ISBN —

III.sz. melléklet.

**A katonai hírszerzés és elhárítás vezetői 1921-1945 között.**

A HM VI-2. osztály (1921. VII. 1-vel alakult meg)

- SZTÓJAI Döme vk. ezds. 1918-1925
- BÖCKL József vk. ezds. 1925-1928
- RUSZKAY Jenő vk. ezds. 1928-1933
- HENNYEI Gusztáv vk. ezds. 1933-1937
- ANDORKA Rudolf Rezső vk. ezds. 1937-1939

**FORRÁS !** SZAKÁLY Sándor: *A 2. VKF osztály. Tanulmányok a magyar katonai hírszerzés és kém-elhárítás történetéből 1918-1945.* Budapest, 2015, Magyar Napló - Veritas Történetkutató Intézet. 271 p. HU-ISBN 978 615 54 6526 0.

IV.sz. melléklet

**Magyar Királyi Honvéd Vezérkar 2. osztályának vezetői 1938-1945.**

- ÚJSZÁSZI István vör. 1939-1942
- VASVÁRY József vk. ezds. 1942-1943
- KÁDÁR Gyula vk. ezds. 1943-1944
- KUTHY László vk. ezds. 1944.
- ZÁKÓ András vör. 1944-1945.

**FORRÁS !** SZAKÁLY Sándor: *A 2. VKF osztály. Tanulmányok a magyar katonai hírszerzés és kém-elhárítás történetéből 1918-1945.* Budapest, 2015, Magyar Napló - Veritas Történetkutató Intézet. 271 p. HU-ISBN 978 615 54 6526 0.

V.sz. melléklet

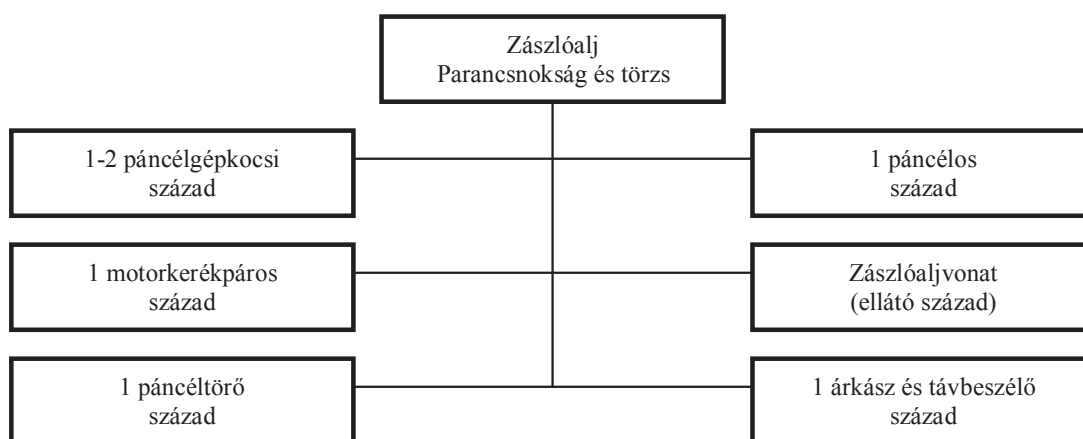
**A felderítő zászlóalj szervezete.**

**Forrás !** HORVÁTH Csaba: *A magyar katonai felderítés története a kezdetektől 1945-ig.* Budapest, 2008, Püedló Kiadó. 224 p. HU-ISBN 978 963 94 7774 2.

## BOTOS János

### A Magyar Királyi Belügyminisztérium helye, szerepe a polgári magyar állam rendvédelmi rendszerében 1867-1944

#### **A** dualizmus évtizedei

Az 1867-ben megkötött osztrák-magyar kiegyezés alapján<sup>1</sup> a Magyar Királyi Belügyminisztérium 1867. III. 10-ei határnappal vette át a Helytartótanáctól a belső ügyek irányítását. 1867. III. 14-ére elkészült a tárca ügyosztály és személyzeti beosztása is. Az 1867-1918 közötti évtizedekben a Magyar Királyi Belügyminisztérium rendvédelmi, rendészeti hatásköre a korabeli Magyar Királyság területére terjedt ki, beleértve Fiume városát és környékét is. Horvát-Szlavon-Dalmátország a belügyeit a horvát-magyar kiegyezés alapján<sup>2</sup> önállóan intézte, és a katonai határőrvidék is csak az 1872-1881 között megvalósított polgárosítást követően tartozott a hatáskörébe.<sup>3</sup>

A dualizmus évtizedeiben, a Magyar Királyi Belügyminisztérium apparátusában a rendvédelmi, rendészeti feladatkörrel az adott időszak szervezeti rendtagozódásától függően egy vagy több önálló ügyosztály, alosztály, 1907-től főosztály foglalkozott. A tárca külön szervezeti egységei foglalkoztak a rendőrség, a csendőrség, majd 1906 után a határrendőrség ügyeivel. A rendvédelmi, rendészeti ügyek iratai mindenkor az aktaforgalom meghatározó részét tették ki. Így például 1869-ben 39 547, két évtized múlva 50 608 rendvédelmi ügyiratot iktattak, dolgoztak fel. Ez a tárca teljes iratforgalmának több mint kétötödére rúgott. Az iratforgalom részaránya a századfordulót követően mérséklődött, 1913-ban a rendészeti, rendvédelmi akták száma a teljes iratforgalom 12%-át tette ki.<sup>4</sup>

A dualizmus évtizedeiben a belügyi tárca közvetlen irányítása alá tartozott a rendvédelmi szervezetek közül a fővárosi államrendőrség,<sup>5</sup> a századfordulót követően kiépült határrendőrség,<sup>6</sup> a fiumei államrendőrség,<sup>7</sup> valamint a csendőrség,<sup>8</sup> amely a községek területén működött. A helyi hatáskörű és irányítású rendőrségek felett a belügyi felügyelet közvetlenül érvényesült, a törvényhatóságokon keresztül, valamint a szervezetekre vonatkozó törvények és rendeletek végrehajtásának ellenőrzése útján. Ennél többet a rendvédelmi szervezetekkel foglalkozó apparátus létszáma, hatásköre ebben a vonatkozásban a dualizmus évtizedeiben nem tett lehetővé.<sup>9</sup> Ennek megfelelően a Magyar Királyi Belügyminisztérium tényleges szerepe ezeken a területeken elsősorban a felügyeletre korlátozódott, míg a rendvédelmi szervezetek operatív irányítása — kevés kivételtől eltekintve — általában meghaladta a tárca lehetőségeit.

A kiegyezést követően a rendvédelmi tevékenység irányításának, felügyeletének elsőrendű központi kérdése a közbiztonság megteremtése, a betyárvilág felszámolása lett.<sup>10</sup> Ebben a helyzetben érthető módon merült fel és koronként különböző intenzitással állandóan napirenden maradt az állami rendőrség kiépítése, noha megvalósítása részben a költségvetési források hiánya miatt, részben az önkormányzatok ellenállása következtében a dualizmus évtizedeiben nem vált valósággá. Mivel az országos állami rendőrség kiépítése húzódott, ezért a Magyar Királyi Belügyminisztérium ezen a téren erőfeszítését a XIX. század utolsó harmadában a fővárosi államrendőrség kiépítésére összpontosította. A munka keretét a minisztertanács 1867. XI. 12-i ülése adta meg, ahol megbízták a bel-



ügyi és az igazságügyi tárcát a Pest és Buda területén felállítandó állami rendőrségre vonatkozó törvényjavaslat elkészítésével. Az elkészült törvényjavaslatot a minisztertanács több alkalommal megvitatta, azonban képviselőházi beterjesztése egyelőre nem történt meg.<sup>11</sup> Időközben az országgyűlés elfogadta a fővárosról szóló törvényt, amely rögzítette fővárosi államrendőrség létrehozását, egyben biztosította, hogy annak irányításába a szerveződő budapesti törvényhatóság tevélegesen részt vehessen.<sup>12</sup> A törvény szellemében Pest, Buda és Óbuda egyesítését követően 1873-ban megkezdődött a fővárosi államrendőrség szervezése, és ezzel párhuzamosan Budapest székesfőváros vezetése és az államrendőrség közötti együttműködés kereteinek a kialakítása. A létrejövő fővárosi rendőrség kezdettől fogva ellátott országos feladatokat is, amelyek feladatköre az évtizedek során folyamatosan szélesedett.<sup>13</sup>

Az ország közbiztonságának megszilárdítására tett sajátos kísérlet lett a királyi biztosi intézmény felállítása, elsőként 1868 szeptemberében Somogy és Zala vármegye területén. A királyi biztos feladata lett, hogy katonai erő felhasználásával fékezze meg az elszaporodott rablásokat. A jó tapasztalatok alapján 1869. I. 4-én gróf RÁDAY Gedeont bízta meg a tárca a Szegedi Királyi Biztosság vezetésével, amely az Alföld országrésznyi területén irányította az úgynevezett betyárvilág felszámolását. Az 1872. X. 31-ig végzett eredményes tevékenységet az alkalmazott módszereket illetően megalapozott kritika érte. A királyi biztosok munkáját a belügyi tárca irányította, és fedezte költségeiket.<sup>14</sup> A királyi biztosi intézmény kísérlet volt arra, hogy a nyilvánvalóan csődbe jutott önkormányzati rendőrségi modellt helyreállítsák. Ez a kezdeményezés azonban sikertelennek bizonyult, mivel a királyi biztosok megbízatásának a lejártával a közbiztonság szerte foszlott, a közbizonytalanság visszarendeződött.<sup>15</sup> Ezért szükségessé vált az önkormányzati rendőrségi modell helyett egy új rendvédelmi modell létrehozása. Az új rendvédelmi modell, melyet TISZA Kálmán vezetett be és lényege az volt, hogy vidéken az újonnan kialakított Magyar Királyi Csendőrség tartotta fenn a rendet, míg a törvényhatósági jogú városokban — ahol a városi önkormányzatok megfelelő költségvetéssel rendelkeztek hatékony városi rendőrség finanszírozására — a városi rendőrségek.<sup>16</sup>

A fővárosi állami rendőrség feletti felügyeleti jogkört a tárca megosztotta Budapest közigazgatási bizottságával, amelytől részben függött a kinevezett rendőrfőkapitány, aki ezzel sajátos kettős alárendeltségbe került. Ezt a sajátos helyzetet a fővárosi állami rendőrségről alkotott 1881. évi törvény<sup>17</sup> a fővárosi állami rendőrség helyzetének újraszabályozásával felszámolta, és emellett előirányozta a főkapitányságból és a tíz kerületi kapitányságból álló rendőri szervezet kiépítését, egyúttal pedig bevezette a kétszintű helyi irányítást, létrehozva a központi rendőrigazgatóság mellett a kerületi rendőrhivatalokat.<sup>18</sup> Az állami rendőrségek számát gyarapította, hogy létrehozták a fiumei államrendőrséget 1916-ban,<sup>19</sup> 1908-ban a fővárosi állami rendőrségnél felállították az országos bűnügyi nyilvántartót.<sup>20</sup> 1903-ban pedig a belügyi tárca irányítása alatt létrejött a Magyar Királyi Határrendőrség, amelynek jogköre a fiumei kormányzóság területére is kiterjedt.<sup>21</sup>

Az állami rendőrség létrehozásának témája a városok fejlesztéséről szóló 1912. évi törvenycikk alapján eldőlt, mert az keretjelleggel utasította a kormányt, hogy két éven belül dolgozza ki az önkormányzati irányítás alatt működő

rendőrségek államosításának részleteit.<sup>22</sup> A munka a Magyar Királyi Belügyminisztérium keretében zajlott, és megvalósítását ugyan lelassította az első világháború kirobbanása, ennek ellenére 1918 júniusában készen állt az a törvénytervezet, amely a városokban és egyes esetekben a községekben működő helyi rendőrséget a tárca közvetlen irányítása alá helyezve államosította, míg a kiépítendő állami rendőrségtől különválasztva az igazgatásrendészeti feladatokat az önkormányzatok hatáskörébe sorolta.<sup>23</sup>

A csendőrség esetében a belügyi tárca közvetlen felügyelete, irányítása erőteljesebben érvényesült, még ha ezeket a jogokat egyes esetekben más tárca kompetenciájának figyelembe vételével is gyakorolta. A kiegyezést követően Erdélyben és Horvát-Szlavon-Dalmátországban változatlanul fennmaradt a csendőrség. Az erdélyi csendőrség részben a közös hadügyminisztérium, részben a belügyi tárca irányítása alá tartozott, míg Horvát-Szlavon-Dalmátországban a helyi belügyi irányítás érvényesült. A magyar minisztertanács a belügyminiszter javaslatára 1875 márciusában úgy döntött, hogy az erdélyi csendőrséget változatlanul fenntartják, azonban szükséges „*az iránt intézkedni, hogy a közös hadügyminiszter hatóságától elvonassék, s minden tekintetben a magyar kormány alá helyztessék, s ügykezelése és egyenruhája magyarrá változtassék.*” A döntésnek megfelelően 1876. I. 1-től az erdélyi csendőrség hivatalos vezényleti nyelve a magyar lett, és a közös hadügyminisztérium jogkörét a Magyar Királyi Honvédelmi Minisztérium vette át.<sup>24</sup>

A csendőrség országos hatáskörű kiépítését elsőként ÚJHEGYI Béla ludovikai tanár javasolta az 1870-es évtizedben. Konceptiója arra épült, hogy az országosan kiépített csendőrség kettős alárendeltségben működne a törvényes kormány és a jogrend fenntartása, a karhatalmi feladatok ellátása érdekében. A törvénytervezet értelmében a községekben a belügyi tárca felügyelete alá tartozó országosan szervezett csendőrség venné át a közbiztonsági szolgálatot a pandúroktól és a csendbiztosoktól. A tervezetet az országgyűlés 1881ben emelte jogerőre,<sup>25</sup> amelynek alapján országosan hat csendőrkerületet hoztak létre.

A kiépülő, katonailag szervezett csendőrség felett a belügyi tárca gyakorolta a közigazgatási és szolgálati jogviszony felügyeletét, míg a Magyar Királyi Honvédelmi Minisztérium hatáskörébe kerültek a személyi ügyek. Mivel a csendőrség rendvédelmi testület volt ugyan, a csendőrök azonban személyükben katonának minősültek. A Magyar Királyi Csendőrség ugyanis — hasonlóan az európai társ csendőrségekhez — katonailag szervezett őrtestület volt, amely azt jelentette, hogy a testületen belüli függelmi viszonyok katonaiak voltak, a személyi állomány katonai rendfokozatot viselt, rájuk a katonákra általában vonatkozó jogosultságok és kötelezettségek tartoztak. A belügyi tárca javaslatára az 1882-ben elfogadott törvény alapján lehetővé vált, hogy a csendőrséget a törvényhatósági városok területén is bevethessék.<sup>26</sup> A lehetőséggel élve 1906-ban már 16 törvényhatósági jogú városban látta el szerződéses formában a közbiztonsági feladatokat a Magyar Királyi Csendőrség.<sup>27</sup> A csendőrségek azonban szinte kivétel nélkül a városok területén csupán a külterületeken működtek és a városi alkalmazásuk nem tette feleslegessé a városi rendőrségek fenntartását.<sup>28</sup>

A Magyar Királyi Belügyminisztérium — felügyeleti jogköréből eredően — évente előterjesztette és végrehajtotta a csendőrség, a fővárosi rendőrség, majd a

határrendőrség költségvetését. A minisztérium ügyosztályai, főosztályai javaslatokat dolgoztak ki, majd a minisztertanácsi, esetenként országgyűlési jóváhagyást követően gondoskodtak a rendvédelmi szervezetek egyenruhával, felszereléssel való ellátásáról, állománya területi elhelyezéséről, létszáma feltöltéséről.

A beszerzéseknél bevett gyakorlattá vált a pályázati rendszer. A belügyminiszter és a tárca illetékes vezetői „rövid úton” adott utasítás formájában vidékre is kirendelhették a fővárosi államrendőrség detektívjeit megfigyelések, nyomozások lefolytatására. Egy-egy fontosabb törvénycikk, jogszabály előkészítése, végrehajtása elősegítése érdekében a tárca nemcsak a fővárosi rendőrfőkapitány véleményét kérte ki, hanem a nagyobb törvényhatósági városok rendőrkapitányainak álláspontját is igyekezett megismerni.

A tárca hivatali apparátusa napi ügyintézésének főbb típusait jól dokumentálta az utókor számára évente megőrzött több ezer akta. Ezek közül az 1887-es és a 1907-es évek iratanyagát áttekintve látható, hogy a tárca rendvédelmi témakörökkel foglalkozó ügyosztályai, főosztályai, tisztviselői milyen típusú ügyekkel foglalkoztak. A fennmaradt iratanyag tanúsága szerint 1887-ben az illetékes ügyosztály többek között véleményezte a csendőrség beosztási tábláját, állást foglalt a felvételek, áthelyezések, elbocsátások, nyugállományba helyezések, szabadságolások ideje és a helyettesítések témájában. Foglalkozott a személyi állomány minősítési táblája elkészítésével, a nősülési engedélyek felülvizsgálatával, az előléptetési javaslatok véleményezésével, a köztörvényes bűncselekményt elkövető tisztekkel, tiszthelyettesekkel szembeni eljárásokkal. Minősítették a csendőrség felszerelésével kapcsolatos pályázatokat, intézték a megrendeléseket, utalványozásokat.

A rendőrség esetében az akták zöme a fővárosi államrendőrséghez kapcsolódott, de a főispáni felterjesztések révén számos városi rendőrséggel kapcsolatos irat is keletkezett. A fővárosi állami rendőrség főkapitánya napi jelentések formájában, és külön felterjesztések útján rendszeresen, részletesen beszámolt a fontosabb budapesti rendőri eseményekről, a politikai és egyéb megmozdulásokról. A tárca tisztviselői hangolták össze a fővárosi és a vidéki rendőri szervezetek, és a csendőrség nyomozó munkáját, amely többek között egy bankjegyhamisító banda leleplezésére, elfogására irányult. A kiutalásokat megelőzően tételesen vizsgálták és véleményezték a fővárosi rendőrség által benyújtott számlákat. Elbírálták a rendőrség felszerelésével kapcsolatos pályázatokat. Véleményezték a személyi állománnyal kapcsolatos intézkedéseket, felülvizsgálták a fegyelmi eljárásokat, döntöttek a fizetési előlegek folyósításáról. Azaz a napi gyakorlat szintjén teljes körűen ellenőrizték, felügyelték a fővárosi államrendőrség tevékenységét. A vidéki rendőrségek tevékenységével kapcsolatosan a felügyeleti jogkör sokkalta szűkebb volt, áttételesen a törvényhatóságok közvetítésével érvényesült. A törvényhatósági jogú városok rendőrségének tevékenységével kapcsolatosan állást foglaltak a rendőrkapitányi és rendőr alkapitányi kinevezések ügyében, döntöttek a hatásköri vitákban, a fegyelmi eljárásokban.

Az általános kép két évtized elteltével sem változott meg lényegesen. A csendőrséget, a rendőrséget, és a határrendőrséget változatlanul felügyelte és ellenőrzése alatt tartotta a belügyi tárca.

Új vonásként a két évtizeddel korábbanál gyakrabban és részletekbe menően avatkoztak be a konkrét szervezeti ügyekbe, a személyi állomány területi elhe-

lyezésébe. Lépéseket tettek a csendőrségi nyugdíjtörvény kidolgozására, minősítették felszerelési és öltözeti szabályzatát. A rendőrség esetében új vonás a központilag elrendelt bizalmas megfigyelésekről szóló jelentések feldolgozása, ezzel kapcsolatban a fővárosi detektívtestület tagjainak a rendszeres kirendelése a vidéki rendőrkapitányságok területére. Egyre gyakrabban jelentek meg úgynevezett bizalmas kiadások, amelyeket külön alapból finanszíroztak. Vizsgálták országosan a rendőri intézkedésekkel kapcsolatban benyújtott panaszokat is.<sup>29</sup>

A Magyar Királyi Belügyminisztérium rendészeti, rendvédelmi ügyekkel foglalkozó apparátusa a dualizmus évtizedeiben teljes körűen élt a rendelkezésére álló felügyeleti, ellenőrzési jogkörrel, és ezen túlmenően gyakorta informális módon is beleavatkozott a helyi rendőri, csendőri szervezetek munkájába.

A tárca apparátusa a századfordulótól egyre inkább arra törekedett, hogy hiteles, pontos, szinte napra kész információkkal rendelkezzen országosan a rendvédelmi tevékenységről, rajta tartsa a szemét és a döntések esetén a „kezét” is a fontosabb ügyeken. A századfordulót követően a tárca — eltekintve a kisebb jelentőségű helyi ügyektől — a napi gyakorlatában teljesen átfogta az ország közbiztonságával, határőrizettel kapcsolatos hatásköröket, esetenként az önkormányzatok e téren meglévő önálló jogkörét is korlátozva.

### **A háborús vereség következményei**

Az első világháborús vereség következményeként 1918. október végén az Osztrák-Magyar Monarchia felbomlott, helyén önálló nemzeti államok jöttek létre. A magyar kormányban a belügyi tárca feladatkörét és tisztviselői karát tekintve — a jogfolytonosságot megtestesítve — változatlanul ellátta a rendvédelmi terület irányítását. A belügyi apparátus egyik legfontosabb feladata ezekben a hónapokban a háborús vereség nyomán meglazult közrend, közbiztonság helyreállítása, az újonnan alakuló fegyveres szervezetek — így a polgárőrség, nemzetőrség, diákőrség, üzemőrség és más hasonló elnevezésű szervezetek — minisztériumi felügyelet, irányítás alá vonása lett. A határrendőrség esetében elsőrendű fontosságúvá vált a világháborús vereség nyomán kijelölt új demarkációs vonal — határvonal — ellenőrzésének a kiépítése. A néhány hónapos polgári kormányzás alatt a Magyar Királyi Belügyminisztérium munkájában egyszerre érvényesült a folyamatosság — a dualista jogszabályok továbbélése, a hivatali apparátus szinte teljes azonossága — és a változás, amely a rendvédelem területén az országos államrendőrség kiépítésére tett erőfeszítésekben, az új fegyveres csoportok felügyelet, irányítás alá vonásában, a rendőrség és a csendőrség személyi állományának a megerősítésében jelentkezett.<sup>30</sup>

1919. III. 21-én a polgári kormányzatot felváltotta a Tanácsköztársaság. A Magyar Királyi Belügyminisztérium átalakult Belügyi Népbiztossággá, rendvédelmi feladatköre és tisztviselői gárdája azonban javarészt megmaradt. A Vörös Őrség létrehozásával és központi irányításával megteremtődött az országos hatáskörű, centralizáltan felépülő és kizárólag a belügyi népbiztosság által irányított állami rendvédelem, amely javarészt a korábbi rendőrségi, csendőrségi személyi állományra épült. A Vörös Őrség mellett a népbiztosság alárendeltségében — új vonásként — kiépült az önállóvá váló politikai nyomozó szervezet.

A tanács hatalommal párhuzamosan Aradon, majd Szegeden polgári kormányzat jött létre, amelyek belügyminisztériumai a rendvédelem területén is a

dualizmus évtizedeiben kialakult gyakorlat alapján dolgoztak, figyelmüket elsősorban a rendőrség és a csendőrség újjászervezésére fordítva.

### **Két világháború között**

A Tanácsköztársaság megdöntését követően a korábbi szervezeti és személyi kereteken szerveződött újjá a Magyar Királyi Belügyminisztérium.<sup>31</sup> A belügyi tárcaán belül önálló szervezeti egységek keretében a rendvédelmi szervezetek irányítás, felügyelete változatlanul az egyik alapvető feladat maradt, sőt jelentősége a korábbi évtizedekhez képest megnőtt, mert bevett gyakorlattá vált a társadalmi problémák, gondok rendészeti, hatósági úton történő megoldása, továbbá a politika — esetenként napi szinten is — erőteljesen megjelent a rendvédelmi szervezetek munkájában, irányításában. A mintegy negyedszázadon keresztül több osztály keretében irányított rendvédelmi tevékenység jelentőségét tükrözte, hogy a belügyi tárca iktatott aktái között változatlanul meghatározó súlyt képviseltek — sőt az állami rendőrség kiépítése okán — még növekedtek is az ilyen típusú, tárgyú iratok számban, arányukban egyaránt.

A minisztertanács 1919. IX. 22-én döntött arról, hogy államosítják a vidéki rendőrséget és megszüntetik a határrendőrség különállását.<sup>32</sup> Az átszervezés lebonyolítására a belügyi tárcaánál külön részleget hoztak létre. A magyarországi rendőrségek államosításáról szóló 1919. X. 1-én hatályba lépő rendelet alapján egyesítették a budapesti állami rendőrséget, a határrendőrséget, valamint az önkormányzati városi rendőrségeket.<sup>33</sup> A jogszabály lehetővé tette az államosított rendőrség működési körének kiterjesztését a rendezett tanácsú városok területére is. A Magyar Királyi Csendőrség esetében a nyomozati munka érdekében nyomozó szolgálatot ellátó szakalegységeket a szervezetben — a rendőrségnél jóval később, ahol már az 1880-as években megjelent a detektív testület — 1930-tól hoztak létre.<sup>34</sup>

A Magyar Királyi Állami Rendőrség szervezeti alapja a rendőrkapitányság lett, amely egy-egy város területét fogta át. A rendőrkapitányságok munkáját a kerületi rendőr-főkapitányságok fogták össze, amelyek területi hatóköre megegyezett a csendőr kerületekkel és a honvéd vegyes dandár-parancsnokságok működési körletével. A belügyminiszter és az illetékes osztályok irányítási, felügyeleti és ellenőrzési jogköre a rendőri szervezet egészére szervezetileg és tevékenységét tekintve teljességgel egyaránt kiterjedt. A Magyar Királyi Állami Rendőrségen belül lehetővé vált az államrendészeti, államvédelmi ügyek centralizált irányítása, ellátása, és erre a feladatra központi nyomozó részleget állítottak fel. Pontosan szabályozták a területi és az ügyintézési hatásköröket, a rendőri szervezet közbiztonsági és igazgatási rendészetre tagolását, a rendőri büntető bíráskodás jogkörét. Az igazgatási rendészeti és a kihágási ügyek vonatkozásában a hatásköröket megosztották a rendőrség és az önkormányzatok között, pontosan meghúzva a hatásköri határokat.<sup>35</sup> Az állami rendőrség személyi állományába átvették a korábbi városi rendőrségek tisztjeit, legénységét, és a határrendőröket. A belügyminiszter közvetlen felügyeletével, szigorú irányításával dolgozó rendőrséget először 1920. V. 1-én, majd a későbbiekben több alkalommal a csendőrséggel együtt — egy-egy karhatalmi alkalmazást illetően — a területileg illetékes katonai körlet-parancsnokságoknak, illetve állomás-parancsnokságoknak rendelték alá.<sup>36</sup> A kerületi rendőr-főkapitányságok szervezése 1920 májusára fe-

jeződött be. A határőrizeti feladatokat 1920 májusa és 1921 ősze között nem a rendőrség (határrendőrség), hanem a csendőrség látta le.

A határőrizetnek a helye és a szerepe lényegesen megváltozott a dualizmus-korhoz képest. A XIX. század második felében — nem utolsó sorban Carl Gottlieb von CLAUSEWITZ hadtudományi elméleti munkássága nyomán<sup>37</sup> — az volt a meghatározó álláspont, hogy a katonai alakulatoknak a határőrizetbe való bevonása gyengíti a haderőt. A határőrizetbe bevont alakulatoknak ugyanis — a határőrizeti teendők eredményes ellátása érdekében — jelentős mértékben csökkent a harcértékük. Ezen alakulatoktól a nehézfegyvereket ugyanis be kellett vonni, mivel azok akadályozták a határőrizeti teendők eredményes ellátását. Az alakulatok személyi állományát pedig a határ mentén egy keskeny sávban, apró szervezeti egységekre bontva kellett elhelyezni. Mindez a határőrizetbe bevont alakulatokat lényegében alkalmatlanná tette a támadó és a védelmi műveletekre egyaránt. Ebből fakadóan az Osztrák-Magyar Monarchia Magyar Királyságában — hasonlóan az Osztrák Császársághoz és Nyugat-Európa más országaihoz — a határok őrizetét rendvédelmi testületekre bízták.<sup>38</sup>

A trianoni békediktátumot követően azonban — a Magyar Királyság esetében — jelentősen megváltozott a helyzet. A kisantant államok tartottak attól, hogy a magyarok vissza fogják követelni az elcsatolt területeiket, hiszen az elcsatolás mértéke „békék” között példátlan volt, mivel a történelmi Magyarország lakosságának mintegy a felét, területének pedig közel 2/3-át csatolták el, köztük olyan területeket is, ahol színmagyar lakosság egy tömbben élt. A kisantant államok hadseregeinek vezérkarai összehangolták terveiket a maradék Magyarország lerohanására. Ilyen körülmények között a magyar vezetésnek nem maradt sok választási lehetősége az államhatárok őrzése tekintetében. A trianoni békediktátum ugyanis 35 000 főben maximálta a magyar haderő létszámát és megtiltotta a haditechnikai tartalmú fejlesztéseket, illetve leszorította a nehézfegyverzet számát. Nyilvánvaló volt tehát, hogy egy esetleges kisantant támadásnak Magyarország nem tud ellenállni, mivel a kisantant országok hadseregei országokként a Magyar Királyi Honvédség többszöröse voltak. Az egyetlen esélyt az jelenthette, ha az esetleges konfliktus megoldását diplomáciai útra terelik. Ebből fakadóan a magyar vezetés ennek a megoldásnak rendelte alá az ország erőforrásait.<sup>39</sup>

Az országhatárokon — a határőrizeti rendvédelmi testület álcájában — katonai alakulatokat rejtettek el. A Tanácsköztársaság miatt ugyanis az ANTANT a rendvédelmi testületek létrehozását illetően sokkal megértőbb volt, mint a haderő tekintetében. Ezért nyílt lehetőség a Magyar Királyi Folyamőrség és a Magyar Királyi Vámőrség felállítására. A Magyar Királyi Folyamőrség nyílt feladatát a vízürendészet alkotta, a rejtett feladatát pedig a dunai flotta maradványainak a megóvása képezte.<sup>40</sup> A Magyar Királyi Vámőrség nyílt teendőit a határőrizet alkotta, fedett tevékenységét pedig a határok biztosítása képezte.<sup>41</sup> **(I.sz. + II.sz. melléklet)** E célból a valós magyar haderő minden harmadik ezrede a magyar határőrizeti testület fedésében létezett.

Azért volt szükség a határmenti rejtett katonai alakulatok elhelyezésére, hogy:

- az amúgy is csekély létszámú magyar haderőt ne kelljen szétaprózni;

- a határmenti elhelyezéssel lehetőség nyílt a meglepetésszerű lerohanás megakadályozására;
- a határhoz közel eső ipari centrumok védelme minél tovább megvalósítható legyen, mivel a magyar haderő innen várható utánpótlást;
- megfelelő idő álljon rendelkezésre a hátország férfi lakosságának a mozgósítására;
- a mozgósított alakulatokkal pedig már lehetővé válják olyan ellenállás kifejtése, amellyel megakadályozható az ország teljes megszállása;
- ebből fakadóan pedig a diplomáciai útra terelt konfliktus kezelése terén a diplomaták sokkal kedvezőbb helyzetbe kerülhettek, mint egy megszállt ország esetében.

A Magyar Királyi Folyamórség 1939-ben megszűnt a rejtésében lévő folyami erőket pedig beintegrálták a Magyar Királyi Honvédségbe 1919. I. 15-ei hatállyal Magyar Királyi Honvéd Folyamerők elnevezéssel. A vízirendészeti teendőket pedig a rendvédelmi testületek hatósági területei szerinti bontásban a Magyar Királyi Rendőrség és a Magyar Királyi Csendőrség vette át.<sup>42</sup>

A Magyar Királyi Vámórség 1932. X. 1-vel átalakult Magyar Királyi Határőrséggé, majd 1938. X. 1-ei hatállyal a Magyar Királyi Honvédségbe integrálták Magyar Királyi Határvadászok elnevezéssel.<sup>43</sup>

A terület-visszacsatolásokat megelőzően a trianoni békediktátum határai közé szorított csonka-Magyarországon — a testőrséget, kormányőrséget, képviselőházi őrséget és a büntetés-végrehajtást, valamint a pénzügyőrséget figyelmen kívül hagyva — összesen 4 rendvédelmi testület működött: a Magyar Királyi Rendőrség (12 000 fő)<sup>44</sup>, a Magyar Királyi Csendőrség (12 000 fő)<sup>45</sup>, a Magyar Királyi Határőrség (csak a határszolgálatosok 5734 fő)<sup>46</sup> és a Magyar Királyi Folyamórség (csak a folyamrendészeti létszám 3420 fő)<sup>47</sup> összesen mintegy 30 076 fővel. A Magyar Királyi Belügyminisztérium keretében az 1920 kora nyarától működő központi nyomozó osztály az állambiztonsági feladatokkal foglalkozott, és munkáját a rendőrségnek, a csendőrségnek egyaránt segítenie kellett, valamint a tudomására jutott államellenes cselekményeket haladéktalanul jelenteni.<sup>48</sup> A gyorsan terjedő telefonhálózat ellenőrzésére 1924-ben külön detektívcsoportot hoztak létre. A telefonok lehallgatását a közbiztonsági osztály vezetője rendelte el. A szigorú elzártságban a Belügyminisztérium Budapest Országház utcai épülete legfelső emeletén dolgozó lehallgatók egyszerre 80-100 telefonállomás beszélgetéseit tudták megfigyelni. Tevékenységükről még a tárca apparátusában is kevesen tudtak. A lehallgatottak köre egyaránt kiterjedt a kormányzat jobb- és baloldali ellenzékére, és esetenként a kormánypárt prominens személyei is a megfigyelték, lehallgatottak közé kerülhettek.

A belügyi tárca kezdettől fogva nagy jelentőséget tulajdonított a rendőri személyzet képzésének, amelynek irányítására a minisztériumon belül megszervezték az országos szaktanulmányi felügyelőiséget. A felső szintű vezetés és ellenőrzés megerősítésére a belügyminiszter javaslatára 1921 júliusában közvetlen államtitkári irányítás alá vonták a rendőrséget, a csendőrséget, majd a kiépülő folyamórséget is. A tisztséget 1921 augusztusától NÁDOSDY Imre töltötte be, mint az összes közbiztonsági szervezet országos főkapitánya. Az országos főkapitány az alárendelt szervezeteket főkapitányi parancsokkal irányította. A főka-

pitányi tisztséget azonban NÁDOSDY Imre lemondását követően nem töltötték be.<sup>49</sup>

A Magyar Királyi Belügyminisztérium javaslatára — a rossz közbiztonsági helyzetre való tekintettel — 1921 elején a fővárosi rendőrség létszámát, beleértve az állambiztonsági feladatok ellátására létrehozott rendőrtartalékot is, a duplájára emelték. 1921 márciusától a tárca irányítása alá kerültek — az antant katonai megfigyelőinek kijátszása érdekében — a vasúti, a postás, az egyetemi és más hasonló elnevezéssel működő karhatalmi egységek is.<sup>50</sup> Ezzel a kor sajátos viszonyaiból fakadóan a belügyminiszter kezében összpontosult a legjelentősebb fegyveres erő. Ez a helyzet a következő év tavaszán megváltozott, mert a trianoni békediktátumból fakadóan a kormány javaslatára 12 000 – 12 000 főben határozták meg a rendőrség és a csendőrség létszámát.<sup>51</sup>

A közbiztonság helyreállítása a húszas évtized első felében a legfontosabb rendvédelmi feladat volt. A tárcának szembe kellett néznie a vesztes világháború és következményei miatt fellazult közrenddel, a köztörvényes bűnözés mellett megjelenő politikai és terrorcselekményekkel — bombamerényletek, politikai gyilkosságok és mások — valamint a magukat gyakorta a törvények fölé helyező különítményekkel. További feladatot jelentett a széleskörűen alkalmazott internálás is. A belügyi tárca és a rendvédelmi szervezetek erőfeszítései nyomán — amelyet kiegészített az, hogy a politikai vezetés fokozatosan elhatárolódott a különítményesektől — a közrend fokozatosan javult és a húszas évtized második felére lényegében helyreállt.

1926-ban a belügyminiszter körrendeletben körülhatárolta a rendőrség és a csendőrség hatáskörét, rögzítette együttműködésük kereteit. A rendelet alapján a rendőrség az általa vezetett nyomozását átruházhatta a csendőrségre, azonban utasítást ezzel kapcsolatban nem adhatott. A rendelet dacára a két rendvédelmi szervezet között napi szinten továbbra is megmaradt a súrlódás, mivel gyakorta kölcsönösen átlépték egymás illetékességi területét. Az ország szanálásához kapcsolódóan takarékosági okokból a rendőrség létszámát 7680 főre korlátozták, amely jócskán elmaradt a feladatoktól és a korábban engedélyezett létszámtól.<sup>52</sup> A rendvédelmi szervezetek közötti rivalizálás a húszas évtized végén kiegészült a rendőrség, a csendőrség és a honvédség közötti versengéssel. Ennek megszüntetésére felmerült az a javaslat, hogy a rendőrséget katonai felügyelet alá helyezték. Ez az elképzelés a belügyi tárca ellenállása miatt nem valósult meg.<sup>53</sup>

A két rendvédelmi szervezet munkájának az összehangolását segítette az állambiztonsági feladatok ellátásában az államrendészeti zsebkönyv kiadása, amelyről 1931. VII. 25-én döntött a belügyminiszter. A zsebkönyv — vagy népszerűbb nevén a borítója színe miatt, „feketekönyv” — adatait a közbiztonsági osztály irányításával felállított országos nyilvántartásból merítették. A rendszeresen új kiadásban megjelenő államrendészeti zsebkönyv nemzetiségre, vallásra és tartózkodási helyre való tekintet nélkül csoportosítva — megkülönböztető betűjelekkel ellátva — tartalmazta mindazok adatait, akik bármilyen politikai beállítottságból kiindulva veszélyeztették vagy veszélyeztethették az államhatalmat. A zsebkönyvben közzétett adatok mögött a helyi rendvédelmi szervezetek információira támaszkodva központilag vezetett nyilvántartás jött létre.<sup>54</sup>



Az 1930-as évtized elejétől a tárcának a rendvédelmi szervezetek irányításában új kihívásokkal kellett szembenézni. A gazdasági világválság következményei nyomán – munkanélküliség, gazdasági megszorítások, pénzügyi válság és mások – egyre nagyobb teret nyertek a különböző irányzatú szélsőséges politikai erők, amelyekkel szemben való fellépés határozott intézkedéseket igényelt. Erre különösen az 1931 késő őszen leleplezett szélsőjobboldali államellenes puccskísérlet hívta fel a figyelmet. A belügyi tárca a hatékonyabb fellépés érdekében szélesítette a fegyverhasználat lehetőségét, átszervezte a rendőrség irányítását — megszüntették a kerületi rendőr-főkapitányságokat és helyükbe a fővárosi főkapitányság mellé vidéki főkapitányságot hoztak létre —, továbbá 1932 elején rendőr karhatalmi századot, majd zászlóaljat állítottak fel.<sup>55</sup> 1933-ban a csendőrségnél és a rendőrségnél a működési terület alapján arányosították a bűnügyi szolgálatot azzal a céllal, hogy az hatékonyabban segítse a közbiztonság fenntartását.<sup>56</sup>

A Német Nemzetiszocialista Munkáspárt hatalomra jutását követően 1934-ben a tárca megtiltotta a magyar Nemzeti Szocialista Pártnak félkatonai szervezet létrehozását, és idegen államok — jelesen a náci Harmadik Birodalom — jelképeinek a használatát. 1938-ban a belügyminiszter a közszolgálatban dolgozókat — beleértve a rendvédelmi szervezetek tagjait is — eltiltotta attól, hogy szélsőséges politikai mozgalmak tagjai legyenek. Ausztria anektálását, majd Csehszlovákia szétesését és részleges német megszállását követően a belügyi tárca irányítója tudomásul vétel után megsemmisítendő levélben hívta fel az irányítása alá tartozók figyelmét, hogy a korábban az önálló szlovák állam létrejöttében szerepet játszó német ügynökök egy része hasonló céllal feltehetőleg Magyarországra települt át, és ezt aényt a közbiztonsági intézkedéseiknél vegyék figyelembe.<sup>57</sup>

A Magyar Királyi Belügyminisztérium a közelgő újabb világegésre tekintettel a rendvédelmi feladatok hatékonyabb ellátása érdekében 1938 tavaszán tervbe vette a rendvédelmi testületek megerősítését. Ezzel párhuzamosan a korábban meghatározott törvényi kereteknek, személyi létszámnak megfelelően a rendőrség, a csendőrség és a folyamőrség személyi állományát feltöltötték, amelyek együttes létszáma ezzel meghaladta a 25 000 főt. Ez a létszám a terület visszacsatolásokkal párhuzamosan 1938 végétől folyamatosan bővült, mivel a Felvidéken, Kárpátalján, majd Észak-Erdélyben, később a Délvidéken is kiépült a magyar rendvédelmi apparátus, új rendőr-kapitányságok, csendőr kerületek alakultak. A tárca javaslatára 1939 májusától a határ menti területek állambiztonsági és idegenrendészeti feladatainak hatékonyabb ellátása érdekében kiépítették a határellenőrző rendőr-kapitányságot és a határellenőrző rendőri kirendeltségeket.<sup>58</sup> A második világháború kirobbanását követően a Magyar Királyi Belügyminisztérium és a Magyar Királyi Honvédelmi Minisztérium között az állambiztonsági feladatok ellátása során gyakorta átfedések történtek, feszültség alakult ki. Ennek megszüntetése érdekében a belügyi tárca keretében a miniszter közvetlen irányításával 1942. VI. 26-án felállították az Államvédelmi Központot, amely hatásköre tekintetében hamarosan a rendvédelmi szervezetek fölé emelkedett.<sup>59</sup> Személyi állományában csendőr, rendőr, katonai nyomozó, polgári tisztviselő egyaránt megtalálható volt. Országos jelentőségű szabotázsok felderítésével, a belső rend lazítására irányuló akciók elhárításával, a honvédelem ér-

dekeit sértő cselekmények felderítésével foglalkozott.<sup>60</sup> Emellett összehangolta a polgári és katonai szervezetek ez irányú tevékenységét. Külön feladatot jelentett a belügyi tárca számára — amely sok vonatkozásban érintette a rendvédelmi szervezeteket és a Külföldiek Ellenőrző Országos Központi Hatóságot is — a nagyszámú lengyel és más nemzetiségű menekülttel való foglalkozás, a róluk való gondoskodás.

1944. III. 19-ét, az ország német megszállását követően a megszálló katonai és rendőri erők (Wermacht, SS, SD, Gestapo) és a magyar rendvédelmi szervezetek között rendszeres súrlódásokhoz vezetett, hogy a megszállók a hatályos magyar jogszabályokat semmibe véve önálló fellépéseket, akciókat hajtottak végre magyar állampolgárokkal szemben. 1944. III. 28-án a budapesti rendőr-főkapitányság hatásköréből elvonták a politikai rendészetet, és annak feladatköreire megszervezték az önálló Állambiztonsági Rendészetet. Ennek és más rendvédelmi szervezetnek a tevékenységében is ez időtől a korábbinál nagyobb mértékben nyert teret a hatályos jogszabályok kereteinek átlépése, az embertelen bánásmód és a jogszerűtlen eljárás.<sup>61</sup> A német megszállást követően a belügyi tárca és az alárendelt rendvédelmi szervezetek — valamint a szintén irányítása alá tartozó közigazgatási apparátus egy része — részt vett a zsidó származásúak deportálásában, később Budapesten a gettósításában. Az zsidósággal kapcsolatos intézkedéseket — a németek által a belügyi tárca államtitkári posztjaira segített személyek — központilag, bizalmas utasítások formájában rendelték el.<sup>62</sup>

A szovjet hadsereg országhatárokhoz közeledésével, ezúttal a belügyminiszter kezdeményezésére, ismételten napirendre került a rendőrség átszervezése, a csendőrséghez hasonlóan katonailag szervezett testületté alakítása. A minisztertanács 1944. VI. 21-i döntése alapján a rendőrség feletti irányítást is a csendőrség felügyelője vette át. Megszűnt a vidéki rendőr-főkapitányság, és a budapesti rendőr-főkapitányság mellett újból kerületi rendőrkapitányságokat szerveztek.<sup>63</sup> A rendőrségre érvényes fegyverhasználati és egyéb szabályok azonosak lettek a csendőrségre vonatkozó előírásokkal. További lépésként 1944. VIII. 9-én a honvédségi és rendvédelmi testületek karhatalmi alakulatait is egységes vezetés alá helyezték.<sup>64</sup>

A csendőrség felső szintű irányításában alapvető változást jelentett az 1922. év,<sup>65</sup> amikor megszüntették a testület korábbi alárendeltségét és a csendőrséget egyértelműen a Magyar Királyi Belügyminisztérium hatáskörébe rendelte, rejtetten azonban a kettős alárendeltség tovább működött. A tárca ezt követően a csendőrséget ugyanazzal a napi gyakorlattal és módszerrel irányította, mint amit korábban kialakított a rendőrség esetében. A tárca vezetője 1930-ban szabályozta a csendőrség és a rendőrség területi elhelyezkedését és szolgálati viszonyát,<sup>66</sup> átalakította a csendőrség felépítését és Budapest központtal megalakította a csendőrség nyomozó osztályát, valamint annak területi szervezeteit. A gépjárműforgalom növekedésére reagálva szervezték meg a közlekedési őrsöket, majd 1936-ban országosan kiépítették a közlekedési csendőrség hálózatát, később pedig létrehozták a vasúti őrsöket és a vízi őrsöket is. 1938. X. 12-én a csendőrség irányításában visszaállt a kettős alárendeltség, a testület személyi ügyeinek intézése visszakerültek a Magyar Királyi Honvédelmi Minisztériumhoz. A testület személyi ügyeinek intézése akár nyílt, akár rejtett módon történt, mindig a honvé-

delmi tárca felügyelete alatt állt, a két világháború között a csendőrség felügyelőinek döntő többsége a honvédség tábornoki karának a köréből került ki.<sup>67</sup>

A Magyar Királyi Belügyminisztériumnak a rendvédelmi szervezeteket irányító tevékenysége az 1919 ősze és 1944 ősze közötti negyedszázadban egyaránt magában hordozott pozitív és negatív vonásokat, intézkedéseket. A belügyi tárca ez irányú munkájának kétségtelenül a legnagyobb előrelépése a hosszú ideje vajúdo állami rendőrség teljes körű kiépítése, a rendőrség és a csendőrség tevékenységének a koordinálása, és ezzel a korábbi évtizedeknél hatékonyabb közrendvédelmi, bűnüldöző szervezet megteremtése volt. Ugyanakkor a figyelemreméltó eredmények mögött gyakorta meghúzódott a döntésekben a politikai szempontok előtérbe nyomulása, a hatályos jogszabályi korlátok áthágása. A Magyar Királyi Belügyminisztérium háromnegyed évszázadra visszatekintő hagyományait, munkamódszerét azonban teljesen felborította, számos vonatkozásában alapvetően átalakított az ország német megszállása.

### **A belügyminisztérium a világháború utolsó hónapjaiban**

A SZÁLASI Ferenc és a Nyilaskeresztes Párt — Hungarista Mozgalom hatalomra jutásával 1944. X. 15-től átalakult a belügyi tárca tevékenysége is.<sup>68</sup> Az új belügyminiszter a tárca apparátusának egy részét lecserélte, a felépítését átalakította. A belügyi tárca kapott megbízást egy új, az ország hadműveleti területeinek polgári közbiztonsága felett örökös testület létrehozására. Ez a szervezet kettős alárendeltségben a belügyi és a honvédelmi tárca irányítása alatt működött. November elején a belügyi tárca alárendeltségébe sorolták a fegyveres nemzetszolgálatot, majd a rendőrséget december elején katonailag szervezett őrtestületté alakították át.

A szovjet csapatok előretörésével párhuzamosan 1944 végén a belügyi apparátus egy része előbb a Dunántúl nyugati részére, majd a Német Birodalom akkori területére települt át. A Harmadik Birodalom területén a kormány és annak részeként a belügyminisztérium tevékenysége teljesen súlytalanná, névlegessé vált. 1945 május első napjaiban a belügyi tárca vezetői és tisztviselői zömének útja az amerikai hadifogságba torkollott.<sup>69</sup>

A nyilas államapparátus széthullásával lezárult a polgári kori belügyminisztérium tevékenysége.<sup>70</sup> A háborúból kiváló területeken felépülő új államhatalom, és az új belügyminisztérium szervezése és tevékenysége igen kevésbé hasznosította a tárca korábbi tapasztalatait, működése tanulságait, noha személyi állományából — legalábbis kezdetben — többeket átvettek. Így a polgári kori belügyi munka tapasztalatait, tanulságait hosszú évtizedekre a feledés homályába merültek.

Jegyzetek:

- <sup>1</sup> 1867/XII.tc.
- <sup>2</sup> 1868/XXX.tc.
- <sup>3</sup> 1872/IV.tc ; 1872/XXXV.tc. ; 1873/XXVII.tc. ; 1873/XXVIII.tc. ; 1873/XXIX.tc. ; 1873/XXX.tc. ; 1873/XXXVII.tc. ; 1874/X.tc.
- <sup>4</sup> BOTOS: *A Magyar Királyi Belügyminisztérium a dualizmus korában.*
- <sup>5</sup> 1872/XXXVI.tc. 20. § ; 1881/XXXI.tc.
- <sup>6</sup> 1903/VIII.tc. ; 5692/195.ME.r. ; 91 000/1905.BM.r.
- <sup>7</sup> 1916/XXXVII.tc.
- <sup>8</sup> 1881/II.tc. ; 1881/III.tc.
- <sup>9</sup> PARÁDI: A dualista Magyarország belügyi szervei. ; Idem: A dualizmus közrendvédelmi szerveinek jellemzői és tevékenységük tapasztalatai. ; Idem: A Magyar Királyság rendvédelme 1867-1919. ; Idem: A magyar rendvédelem fejlesztési reformjai a XIX. század második felétől a XX. század közepéig. ; Idem: A dualizmuskori magyar rendvédelem. ; Idem: A polgári magyar rendvédelem a XIX-XX. században. ; Idem: A magyar rendvédelem 1867-1914.
- <sup>10</sup> KATONA
- <sup>11</sup> MNL. K-27. minisztertanács 1867. XI. 12-ei, 1869. III. 25-ei és XII. 17-ei, 1871. VII. 12-ei, 1872. XII. 7-ei ülései.
- <sup>12</sup> 1872/XXXVI.tc. op.cit.
- <sup>13</sup> MNL. K-148. 1873-XIV. G-3309, 1874-II. b-183, 1874-II. b-3413.
- <sup>14</sup> MNL. K-148. 1870-IV. F-560.
- <sup>15</sup> CSAPÓ: *Ráday Gedeon és a szegedi királyi biztosság. A betyárvilág felszámolása.*
- <sup>16</sup> Idem: *A Magyar Királyi Csendőrség története 1881-1914.*
- <sup>17</sup> 1881/XXI.tc. op.cit.
- <sup>18</sup> MNL. K-148. 1880-XIV. G-4133.
- <sup>19</sup> 1916/XXXVII.tc. op.cit.
- <sup>20</sup> BORBÉLY — KAPY: 32.p.
- <sup>21</sup> 1903/VIII.tc. op.cit. ; 5692/1905.ME.r. op.cit. ; 91 000/1905.BM.r. op.cit.
- <sup>22</sup> 1912/LVIII.tc.
- <sup>23</sup> MNL. K-27. a minisztertanács június 6-ai ülése. ; MNL. K-148. 1917-3-33281.
- <sup>24</sup> MNL. K-27. a minisztertanács 1875. III. 9-ei ülése.
- <sup>25</sup> 1881/II.tc. op.cit. ; 1881/III.tc. op.cit.
- <sup>26</sup> 1882/X.tc.
- <sup>27</sup> MNL. K-27. a minisztertanács 1880. VIII. 21-ei, X. 26-ai, 1881. XI. 20-ai ülései. ; MNL. K-148. 1875-IX-1328, 1881-III. a-8131, 1883-IX. C-4899, 1893-IX. C-2185.
- <sup>28</sup> CSAPÓ: *Csendőrség és városok 1881-1914.*
- <sup>29</sup> MNL. K-148. 116., 117., 118., 322., 323. csomó. ; MNL. K-149. 9. csomó. ; MNL. K-150. 1571. csomó.
- <sup>30</sup> BOTOS: *A belügyminisztérium története a monarchia széthullásától a második világháború végéig.*
- <sup>31</sup> SZAKÁLY: A két világháború közötti rendvédelmi szervek tevékenységének néhány jellemzője.
- <sup>32</sup> MNL. K-148. 1192. csomó.
- <sup>33</sup> 5047/1919.ME.r.
- <sup>34</sup> SZAKÁLY: *A Magyar Királyi Csendőrség 1919-1941.*
- <sup>35</sup> 5047/1919.ME.r. op.cit.
- <sup>36</sup> MNL. K-149. 282. csomó.
- <sup>37</sup> CLAUSEWITZ
- <sup>38</sup> PARÁDI: A dualista Magyarország határőrizeti rendszerének kialakulása. ; Idem: A polgári magyar állam első határőrizeti szakszerve a Magyar Királyi Határrendőrség 1906-1914. ; Idem: A Magyar Királyi Csendőrség határőrizeti feladatai 1891-1914. ; Idem: A Magyar Királyi Pénzügyminisztérium határőrizeti feladatai az Osztrák-Magyar Monarchia magyarországi vámhatárain 1867-1914. ; Idem: A Magyar Királyi Határrendőrség a magyar határőrizet szakmai vezető testülete. ; Idem: A határszéli csendőrség állambiztonsági feladatai. ; Idem: A Magyar Királyi Határrendőrség. ; Idem: Rendőrség a magyar határőrizetben. ; Idem: A Magyar Királyság határrendőrsége. ; Idem: A Magyar Királyi Csendőrség határőrizeti szolgálata. ; Idem: A csendőrség teendői az Osztrák-Magyar Monarchia Magyar Királysága külső határainak őrzetében. ;

Idem: Az Osztrák-Magyar Monarchia Magyar Királyságának határszéli csendőrsége. ; Idem: *A dualista Magyarország határőrizete 1867-1914.*

<sup>39</sup> Idem: Határőrizeti metodika a két világháború közötti Magyar Királyságban. ; Idem: A magyar állam határőrizete a két világháború között. A magyar határőrizeti struktúra változásai a két világháború között. ; Idem: A polgári Magyarország határőrizeti szervezetének kialakulása, tevékenységének jellemzői, a két világháború közötti magyar határőrizet változásai. ; Idem: A magyar állam határőrizete a két világháború között. ; Idem: A magyar állam határőrizeti struktúrájának fejlődése a századfordulótól a II. világháborúig. ; Idem: Határőrizet és kishatárforgalom a dualizmus alatt és a két világháború között. ; Idem: A magyar határőrizet tere a kiegyezéstől a II. világháborúig. ; Idem: Útlevel és útlevelellenőrző szervezetek a két világháború közötti Magyar Királyságban. ; Idem: Nemzeti határőrizetünk polgári szakasza. ; Idem: *A magyar állam határőrizete 1920-1941.*

<sup>40</sup> 1922/XIV.tc. a Magyar Királyi Folyamőrség szervezéséről, létszámának, kiegészítési módjainak és felfegyverzésének megállapításáról. ; 8270/1923.ME.r. 8270/1923.ME.r. A folyamrendészet gyakorlásáról és a m.kir. folyamőrség szervezéséről, létszáma kiegészítési módjainak és felfegyverzésének megállapításáról szóló 1922: XIV. tc. végrehajtásáról.

<sup>41</sup> 6200/1921.ME.r. ; 114 440/1921.PM.r.

<sup>42</sup> 1939/II.tc. 80. § ; BORBÉLY — KAPY: op.cit. 144-150.p.

<sup>43</sup> PARÁDI: *A magyar állam határőrizete 1920-1941.* op.cit.

<sup>44</sup> BORBÉLY — KAPY: op.cit.

<sup>45</sup> PARÁDI: *A Magyar Királyi Csendőrség. Az első magyar polgári, központosított közbiztonsági őrtestület 1881-1945.* 66.p.

<sup>46</sup> PARÁDI József: *A magyar állam határőrizete 1920-1941.* op.cit. 311.p.

<sup>47</sup> BENCZÚR — CSONKARÉTI: 151.p.

<sup>48</sup> 31 300/1920.BM.r.

<sup>49</sup> MNL. K-148. 1021-5-5751. ; MNL. K-149. 282. csomó.

<sup>50</sup> MNL. K-27. a minisztertanács 1921. I. 12-ei, III. 3-ai és IV. 8-ai ülései.

<sup>51</sup> MNL. K-27. a minisztertanács 1922. II. 10-ei ülése. ; 1927/VII.tc.

<sup>52</sup> MNL. K-27. a minisztertanács 1925. IX. 4-ei ülése.

<sup>53</sup> *Az 1927. január hó 25-ére hirdetett országgyűlés képviselőházának naplója.* XXIII.köt. Budapest, 1930, 368-390.p.

<sup>54</sup> MNL. K-149. 1931-1-4400. az Állambiztonsági Zsebkönyv háttéranyagát jelentő megmaradó nyilvántartó kartonok részben eredetiben, részben másolatban megtalálhatók a Magyar Nemzeti Levéltár Politikai Szakszervezeti Gyűjteményében.

<sup>55</sup> BORBÉLY — KAPY: op.cit. 111.p.

<sup>56</sup> MNL. K-149. 284. csomó.

<sup>57</sup> MNL. K-150. 4528. csomó.

<sup>58</sup> MNL. K-27. a minisztertanács 1939. I. 10-ei, V. 12-ei és 1940. XI. 23-ai, valamint 1941. XI. 29-ei ülése.

<sup>59</sup> ÚJSZÁSZY

<sup>60</sup> MNL. K-149. 1942.

<sup>61</sup> MNL. K-149. 1944-7-6000, 1944-7-7000, 1944-7-11200.

<sup>62</sup> BRAHAM

<sup>63</sup> 2300/1944.ME.r.

<sup>64</sup> MNL. K-27. a minisztertanács 1944. VI. 10-ei, 21-ei és VIII. 9-ei ülése.

<sup>65</sup> 1922/VII.tc.

<sup>66</sup> 60 374/1930.BM.r.

<sup>67</sup> MNL. K-27. a minisztertanács 1921. VIII. 28-ai, 1938. IV. 1-ei ülései. ; MNL. K-149. 282. csomó. ; SZAKÁLY: *Akik a Magyar Királyi Csendőrséget 1919 és 1945 között vezették.*

<sup>68</sup> KOVÁCS

<sup>69</sup> MNL. K-755. 1-5.CSOMÓ.

<sup>70</sup> Bár a nyilas korszak nem tekinthető a magyar rendvédelem-történet integráns részének, mivel a nyilas rendszer nem a magyar fejlődés szerves részeként jött létre, hanem egy idegen megszálló hatalom báb-rendszere volt, amelynek semmi köze sem volt a magyar érdekekhez, a magyar alkotmányhoz és jogrendszerhez, valamint nem következett a magyar fejlődésből. A magyar lakosságot sanyargatta ugyan e rendszer — ennyiben a magyar történelem része — de a hatalom gyakorlását már nem a polgári magyar állam, hanem a III. Német Birodalom magyarországi nyúlványa valósította meg. A polgári magyar állam rendvédelme az ország szuverenitásának az elvesztésével zárult le. Ezt ugyan vannak, akik vitatják, ennek az eldöntése azonban nem ennek a tanulmánynak a feladata. (*a szerk.*)

Jegyzetekben alkalmazott rövidítések:**MONOGRÁFIÁK, KISMONOGRÁFIÁK ÉS HASONLÓ JELLEGŰ KÖTETEK**

- BORBÉLY — KAPY — BORBÉLY Zoltán – KAPY Rezső (szerk.): *A 60 éves magyar rendőrség 1881-1941*. Budapest, 1942, Halász Irodalmi és Könyvkiadó Vállalat. 594 p.
- BOTOS — BOTOS János: *A Magyar Királyi Belügyminisztérium a dualizmus korában*. Budapest, 1994, BM Kiadó. 91 p. HU-ISBN 963 80 3610 9. /Fejezetek a Magyar Királyi Belügyminisztérium történetéből./ HU-ISSN —
- BOTOS — BOTOS János: *A belügyminisztérium története a monarchia széthullásától a második világháború végéig*. Budapest, 1995, BM Kiadó. 95 p. HU-ISBN 963 80 3619 2 /Fejezetek a Magyar Királyi Belügyminisztérium történetéből./ HU-ISSN —
- BRAHAM — BRAHAM Randolph L.: *A népiirtás politikája. A holocaust Magyarországon*. [The politics of genocide. The holocaust in Hungary.] Ford.: ZALA Tamás et. Al. I-II.köt. Budapest, 1997<sup>2</sup>, Belvárosi Könyvkiadó. 250 p. HU-ISBN 963 76 7585 X.
- CLAUSEWITZ — Carl Philipp Gottlieb von CLAUSEWITZ: *Vom Kriege*. [A háborúról]. Berlin, 1832-1834, Ferdinand DÜMLER. 545 p.
- CSAPÓ: *A Magyar Királyi Csendőrség története 1881-1914*. — CSAPÓ Csaba: *A Magyar Királyi Csendőrség története 1881-1914*. Pécs, 1999, Pro Pannónia Kiadói Alapítvány. 186 p. HU-ISBN 963 90 7940 5. /Pannónia Könyvek./ HU-ISSN 0237-4277.
- CSAPÓ — CSAPÓ Csaba: *Ráday Gedeon és a szegedi királyi biztosság. A betyárvilág felszámolása*. Pécs, 2007, Pro Pannónia Kiadói Alapítvány. 204 p. HU-ISBN 978 963 94 98. /Pannónia Könyvek./ HU-ISSN 0237-4277.
- BENCZÚR— CSONKARÉTI — BENCZÚR László — CSONKARÉTI Károly: *Haditengerészet és folyamőrök a Dunán. A Császári (és) Királyi Haditengerészet dunai flottillájától a Magyar Királyi Honvéd Folyamérőkhöz 1870-1945*. Budapest, 1991, Zrínyi. 291 p. HU-ISBN 963 327 153 3.
- KATONA — KATONA Géza: *Közbiztonság-védelem Magyarországon az I. világháborúig*. Budapest, 1984, BM. Kiadó. 174 p. HU-ISBN 963 03 1985 3.
- KOVÁCS — KOVÁCS Zoltán András: *A Szálasi-kormány belügyminisztériuma. Rendvédelem, állambiztonság, közigazgatás a nyilas korszakban*. Máriabesenyő - Gödöllő, 2009, Attraktor. 370 p. HU-ISBN 978 963 98 5733 9.
- PARÁDI: *A Magyar Királyi Csendőrség. Az első magyar polgári, központosított közbiztonsági őrtestület 1881-1945*. — PARÁDI József: *A Magyar Királyi Csendőrség. Az első magyar polgári, központosított közbiztonsági őrtestület 1881-1945*. Budapest, 2012, Szemere Bertalan Magyar Rendvédelem-történeti Tudományos Társaság. 281 p. HU-ISBN 978 963 08 4794 0. /A magyar rendvédelem-történet öröksége, 2./ HU-ISSN 2062-8447.
- SZAKÁLY: *Akik a Magyar Királyi Csendőrséget 1919 és 1945 között vezették*. — SZAKÁLY Sándor: *Akik a Magyar Királyi Csendőrséget 1919 és 1945 között vezették. Történelmi-statisztikai áttekintés a Magyar Királyi Csendőrség felső vezetőiről*. Budapest, 2013, Magyar Napló Kiadó. 200 p. HU-ISBN 978 963 99 6127 2.

ÚJSZÁSZY

- ÚJSZÁSZY István: *Vallomások a holtak házából*. HARASZTI György et al. (szerk.): *Újszászy István vezérőrnagynak a 2. vkf. osztály és az Államvédelmi Központ az ÁVH fogságában írott feljegyzései*. Budapest, 2007, Állambiztonsági Szolgálatok Történeti Levéltára - Corvina Kiadó kft. 661 p. HU-ISBN 978 963 13 5336 5.

## TANULMÁNYOK

CSAPÓ: Csendőrség és városok 1881-1914.

- CSAPÓ Csaba: Csendőrség és városok 1881-1914. *Rendvédelem-történeti Füzetek (Acta Historiae Praesidii Ordinis)*, X.évf. (2000) 12.sz. 43-48.p. HU-ISSN 1216-63774. A tanulmány korábbi változata 1999. október 6-án, Budapesten hangzott el, a Szemere Bertalan Magyar Rendvédelem-történeti Tudományos Társaság által szervezett rendvédelem-történeti tudományos konferenciasorozatnak „A közigazgatás, a véderő és a rendvédelem kapcsolatának változásai a polgári magyar állam időszakában.” című XII. konferenciáján. A publikált tanulmány az előadás javított, bővített és átdolgozott változata.

PARÁDI: A dualista Magyarország határőrizeti rendszerének kialakulása.

- PARÁDI József: A dualista Magyarország határőrizeti rendszerének kialakulása. *Belügyi Szemle*, XXX.évf. (1982) 10.sz. 44–51.p. HU-ISSN 0133-6738.

PARÁDI: A dualista Magyarország belügyi szervei.

- PARÁDI József: A dualista Magyarország belügyi szervei. *Belügyi Szemle*, XXXIV.évf. (1986) 4.sz. 45–50.p. HU-ISSN 0133-6738.

PARÁDI: A Magyar Királyi Csendőrség határőrizeti feladatai 1891-1914.

- PARÁDI József: A Magyar Királyi Csendőrség határőrizeti feladatai 1891-1914. *Hadtörténelmi Közlemények*, CIII.évf. (1988) 1.sz. 56-92.p. HU-ISSN 0017-6540.

PARÁDI: A polgári magyar állam első határőrizeti szakszerve a Magyar Királyi Határrendőrség 1906-1914.

- PARÁDI József: A polgári magyar állam első határőrizeti szakszerve a Magyar Királyi Határrendőrség 1906-1914. *Hadtörténelmi Közlemények*, CI.évf. (1986) 3.sz. 541-570. p. HU-ISSN 0017-6540.

PARÁDI: A Magyar Királyi Pénzügyminisztérium határőrizeti feladatai az Osztrák-Magyar Monarchia magyarországi vámhatárain 1867-1914.

- PARÁDI József: A Magyar Királyi Pénzügyminisztérium határőrizeti feladatai az Osztrák-Magyar Monarchia magyarországi vámhatárain 1867-1914. *Hadtörténelmi Közlemények*, CIV.évf. (1989) 2.sz. 177-196.p. HU-ISSN 0017-6540.

PARÁDI: A dualizmus közrendvédelmi szerveinek jellemzői és tevékenységük tapasztalatai.

- PARÁDI József: A dualizmus közrendvédelmi szerveinek jellemzői és tevékenységük tapasztalatai. *Rendvédelem-történeti Füzetek (Acta Historiae Praesidii Ordinis)*, II.évf. (1992) 3.sz. 21-28.p. HU-ISSN 1216-6774. A tanulmány korábbi változata 1991. november 19.-én Budapesten hangzott el a Szemere Bertalan Magyar Rendvédelem-történeti Tudományos Társaság által szervezett rendvédelem-történeti tudományos konferenciasorozatnak a „Tradíció és korszerűség” című III. konferenciáján. A publikált tanulmány az előadás javított, bővített és átdolgozott változata.

PARÁDI: A Magyar Királyi Határrendőrség, a magyar határőrizet szakmai vezető testülete.

- PARÁDI József: A Magyar Királyi Határrendőrség, a magyar határőrizet szakmai vezető testülete. *Rendvédelem-történeti Füzetek (Acta Historiae Praesidii Ordinis)*, III.évf. (1993) 4.sz. 21-50.p. HU-ISSN 1216-6774. A tanulmány korábbi változata 1992. szeptember 29-én Budapesten hangzott el a Szemere Bertalan Magyar Rendvédelem-történeti Tudományos Társaság által szervezett

- rendvédelem-történeti tudományos konferenciasorozatnak „*A dualista Magyarország rendvédelme*” című IV. konferenciáján. A publikált tanulmány az előadás javított, bővített és átdolgozott változata.
- PARÁDI József: Határőrizeti metodika a két világháború közötti Magyar Királyságban. *Rendészeti Tanulmányok*, III.évf. (1994) 2.sz. 84-126.p. HU-ISSN 1216-5018.
- PARÁDI: Határőrizeti metodika a két világháború közötti Magyar Királyságban.
- PARÁDI József: A magyar állam határőrizete a két világháború között. A magyar határőrizeti struktúra változásai a két világháború között. *Főiskolai Figyelő Plusz*, V.évf. (1994) 4.sz. 391-404.p. HU-ISSN 0866-4404.
- PARÁDI: A magyar állam határőrizete a két világháború között.
- PARÁDI József: A magyar állam határőrizete a két világháború között. *Rendvédelem-történeti Füzetek (Acta Historiae Praesidii Ordinis)*, V.évf. (1995) 6.sz. 64-75.p. HU-ISSN 1216-6774. A tanulmány korábbi változata 1994. októberében Budapesten hangzott el a Szemere Bertalan Magyar Rendvédelem-történeti Tudományos Társaság által szervezett rendvédelem-történeti tudományos konferenciasorozatnak „*A két világháború közötti Magyar Királyság rendvédelme*” című VI. konferenciáján. A publikált tanulmány az előadás javított, bővített és átdolgozott változata.
- PARÁDI: A magyar állam határőrizeti szervezetének kialakulása, tevékenységének jellemzői, a két világháború közötti magyar határőrizet változásai.
- PARÁDI József: A polgári Magyarország határőrizeti szervezetének kialakulása, tevékenységének jellemzői, a két világháború közötti magyar határőrizet változásai. *Határőrségi Tudományos Közlemények*, IV.évf. (1994) 1.sz. 4-23.p. HU-ISSN —
- PARÁDI: A magyar állam határőrizete a két világháború között.
- PARÁDI József: A magyar állam határőrizete a két világháború között. *Rendvédelem-történeti Füzetek (Acta Historiae Praesidii Ordinis)*, V.évf. (1995) 6.sz. 64-75.p. HU-ISSN 1216-6774. A tanulmány korábbi változata 1994. októberében Budapesten hangzott el a Szemere Bertalan Magyar Rendvédelem-történeti Tudományos Társaság által szervezett rendvédelem-történeti tudományos konferenciasorozatnak „*A két világháború közötti Magyar Királyság rendvédelme*” című VI. konferenciáján. A publikált tanulmány az előadás javított, bővített és átdolgozott változata.
- PARÁDI: A magyar állam határőrizeti struktúrájának fejlődése a századfordulótól a második világháborúig.
- PARÁDI József: A magyar állam határőrizeti struktúrájának fejlődése a századfordulótól a második világháborúig. *Határőrségi Tanulmányok*, VII.évf. (1999) 5.sz. különszám 27-48.p. és 14 melléklet. A tanulmány korábbi változata 1999. október 6-án, Budapesten hangzott el a Szemere Bertalan Magyar Rendvédelem-történeti Tudományos Társaság által szervezett rendvédelem-történeti tudományos konferenciasorozatnak „*A közigazgatás, a véderő és a rendvédelem kapcsolatának változásai a polgári magyar állam időszakában.*” című XII. konferenciáján. A publikált tanulmány az előadás javított, bővített és átdolgozott változata.
- PARÁDI: A Magyar Királyság rendvédelme 1867-1919.
- PARÁDI József: A Magyar Királyság rendvédelme 1867-1919. *Rendvédelem-történeti Füzetek (Acta Historiae Praesidii Ordinis)*, IX.évf. (1999) 10.sz. 98-147.p. HU-ISSN 1216-6774. A tanulmány korábbi változata 1998. szeptember 22-én Budapesten hangzott el a Szemere Bertalan Magyar Rendvédelem-történeti Tudományos Társaság által szervezett rendvédelem-történeti tudományos konferenciasorozatnak „*A nyugati rendvédelem hatása a XIX-XX. századi magyar rendvédelemre*” című X. konferenciáján. A publikált tanulmány az előadás javított, bővített és átdolgozott változata.



- PARÁDI: Határőrizet és kishatárforgalom a dualizmus alatt és a két világháború között. — PARÁDI József: Határőrizet és kishatárforgalom a dualizmus alatt és a két világháború között. *Rendvédelem-történeti Füzetek (Acta Historiae Praesidii Ordinis)*, X.évf. (2000) 11.sz. 42-53.p. HU-ISSN 1216-6774. A tanulmány korábbi változata 1999. április 20-án Budapesten hangzott el a Szemere Bertalan Magyar Rendvédelem-történeti Tudományos Társaság által szervezett rendvédelem-történeti tudományos konferenciasorozatnak a „Szabad mozgás a Kárpát-medencében” című XI. konferenciáján. A publikált tanulmány az előadás javított, bővített és átdolgozott változata.
- PARÁDI: A határszéli csendőrség állambiztonsági feladatai. — PARÁDI József: A határszéli csendőrség állambiztonsági feladatai. *Rendvédelem-történeti Füzetek (Acta Historiae Praesidii Ordinis)*, XI.évf. (2005) 14.sz. 91-94.p. HU-ISSN 1216-6774. A tanulmány korábbi változata — német nyelven — 2002 februárjában Budapesten hangzott el a Szemere Bertalan Magyar Rendvédelem-történeti Tudományos Társaság Csendőrség-történeti Szakosztálya által szervezett tudományos rendezvénysorozat „A csendőrség Magyarországon” című II. szimpoziumján. A publikált tanulmány az előadás javított bővített és átdolgozott változata.
- PARÁDI: A magyar határőrizet tere a kiegyezéstől a második világháborúig. — PARÁDI József: A magyar határőrizet tere a kiegyezéstől a második világháborúig. *Rendvédelem-történeti Füzetek (Acta Historiae Praesidii Ordinis)*, XII.évf. (2007) 15.sz. 125-138.p. HU-ISSN 1216-6774. A tanulmány korábbi változata 2005. augusztus 27-én a szlovéniai Lendván hangzott el a Hajnal István kör által szervezett tudományos konferencián. A publikált tanulmány az előadás javított, bővített és átdolgozott változata.
- PARÁDI: A Magyar Királyi Határrendőrség. — PARÁDI József: A Magyar Királyi Határrendőrség. *Rendvédelem-történeti Füzetek (Acta Historiae Praesidii Ordinis)*, XII. évf. (2007) 15.sz. 139-159.p. HU-ISSN 1216-6774. A tanulmány korábbi változata 2004. áprilisában Budapesten hangzott el a Szemere Bertalan Magyar Rendvédelem-történeti Tudományos Társaság Rendőrség-történeti Szakosztálya által szervezett Szemere Beszélgetések szimpóziumsorozat rendezvényén a Rendőrség Tudományos Tanácsának közreműködésével. A publikált tanulmány az előadás javított, bővített és átdolgozott változata.
- PARÁDI: Útlevel és útlevelellenőrző szervezetek a két világháború közötti Magyar Királyságban. — PARÁDI József: Útlevel és útlevelellenőrző szervezetek a két világháború közötti Magyar Királyságban. *Rendvédelem-történeti Füzetek (Acta Historiae Praesidii Ordinis)*, XII. évf. (2007) 15.sz. 160-169.p. HU-ISSN 1216-6774. A tanulmány korábbi változata 2001. november 06-án hangzott el a Szemere Bertalan Magyar Rendvédelem-történeti Tudományos Társaság által szervezett rendvédelem-történeti tudományos konferenciasorozatnak „Az európai és a magyar rendvédelem a XIX-XX. században” című XV. konferenciáján. A publikált tanulmány az előadás javított, bővített és átdolgozott változata.

- PARÁDI: A magyar rendvédelem fejlesztési reformjai a XIX. század második felétől a XX. század közepéig. — PARÁDI József: A magyar rendvédelem fejlesztési reformjai a XIX. század második felétől a XX. század közepéig. *Rendvédelem-történeti Füzetek (Acta Historiae Praesidii Ordinis)*, XV.évf. (2008) 18.sz. 98-112.p. HU-ISSN 1216-6774. A tanulmány korábbi változata 2004. október 14-én, Budapesten hangzott el a Szemere Bertalan Magyar Rendvédelem-történeti Tudományos Társaság által szervezett rendvédelem-történeti tudományos konferenciasorozatnak „A karhatalmi feladatok a bűnmegelőzés és a békefenntartás szolgálatában Európában a XIX-XX. században.” című XVIII. Konferenciáján. A publikált tanulmány az előadás javított, bővített és átdolgozott változata.
- PARÁDI: Rendőrség a magyar határőrizetben. — PARÁDI József: Rendőrség a magyar határőrizetben. *Rendvédelem-történeti Füzetek (Acta Historiae Praesidii Ordinis)*, XV.évf. (2008) 18.sz. 88-97.p. A tanulmány korábbi változata 2004. október 14-én Budapesten hangzott el, a Szemere Bertalan Magyar Rendvédelem-történeti Tudományos Társaság által szervezett rendvédelem-történeti tudományos konferenciasorozatnak a „Karhatalmi feladatok a bűnmegelőzés és a békefenntartás szolgálatában Európában a XIX-XX. században” című XVIII. konferenciáján. A publikált tanulmány az előadás javított, bővített és átdolgozott változata.
- PARÁDI: A dualizmuskori magyar rendvédelem. — PARÁDI József: A dualizmuskori magyar rendvédelem. *Rendvédelem-történeti Füzetek (Acta Historiae Praesidii Ordinis)*, XVIII.évf. (2010) 21.sz. 66-84.p. HU-ISSN 1216-6774. A tanulmány korábbi változata 2007. október 5-én, Budapesten hangzott el a Szemere Bertalan Magyar Rendvédelem-történeti Tudományos Társaság által szervezett rendvédelem-történeti tudományos konferenciasorozatnak „A rendvédelem fejlődése a XIX-XX. században” című XXI. Konferenciáján. A publikált tanulmány az előadás javított, bővített és átdolgozott változata.
- PARÁDI: A Magyar Királyság határrendőrsége. — PARÁDI József: A Magyar Királyság határrendőrsége. *Rendvédelem-történeti Füzetek (Acta Historiae Praesidii Ordinis)*, XVIII.évf. (2010) 21.sz. 101-116.p. HU-ISSN 1216-6774. A tanulmány korábbi változata 2007. október 5-én Budapesten hangzott el a Szemere Bertalan Magyar Rendvédelem-történeti Tudományos Társaság által szervezett rendvédelem-történeti tudományos konferenciasorozatnak „A magyar rendvédelem fejlődése a XIX-XX. században” című XXI. konferenciáján. A publikált tanulmány az előadás javított, bővített és átdolgozott változata.
- PARÁDI: A polgári magyar rendvédelem a XIX-XX. században. — PARÁDI József: A polgári magyar rendvédelem a XIX-XX. században. *Rendvédelem-történeti Füzetek (Acta Historiae Praesidii Ordinis)*, XIX.évf. (2010) 22.sz. 60-76.p. HU-ISSN 1216-6774. A tanulmány korábbi változata 2008. október 10-én Budapesten hangzott el, a Szemere Bertalan Magyar Rendvédelem-történeti Tudományos Társaság által szervezett rendvédelem-történeti tudományos konferenciasorozatnak „Másfél évszázad rendszerváltozásainak hatásai a nemzeti rendvédelmünkre” című XXII. Konferenciáján. A publikált tanulmány az előadás javított, bővített és átdolgozott változata.

- PARÁDI: A Magyar Királyi Csendőrség határőrizeti szolgálata. — PARÁDI József: A Magyar Királyi Csendőrség határőrizeti szolgálata. *Rendvédelem-történeti Füzetek (Acta Historiae Praesidii Ordinis)*, XIX.évf. (2010) 22.sz. 77-91.p. A tanulmány korábbi változata 2008. október 10-én Budapesten hangzott el, a Szemere Bertalan Magyar Rendvédelem-történeti Tudományos Társaság által szervezett rendvédelem-történeti tudományos konferenciasorozatnak a „*Másfél évszázad rendszerváltozásainak hatásai a nemzeti rendvédelmünkre*” című XXII. konferenciáján. A publikált tanulmány az előadás javított, bővített és átdolgozott változata.
- PARÁDI: A csendőrség teendői az Osztrák-Magyar Monarchia Magyar Királysága külső határainak őrizetében. — PARÁDI József: A csendőrség teendői az Osztrák-Magyar Monarchia Magyar Királysága külső határainak őrizetében. *Rendvédelem-történeti Füzetek (Acta Historiae Praesidii Ordinis)*, XXI.évf. (2011) 24.sz. 100-118.p. HU-ISSN 1216-6774. A tanulmány korábbi változata 2009. december 3-án Budapesten hangzott el a Szemere Bertalan Magyar Rendvédelem-történeti Tudományos Társaság által szervezett rendvédelem-történeti tudományos konferenciasorozatnak a „*Csendőrség Ausztria-Magyarországon, illetve Ausztriában és Magyarországon 1848-2005.*” című XXIV. konferenciáján. A publikált tanulmány az előadás javított, bővített és átdolgozott változata.
- PARÁDI: A magyar rendvédelem 1867-1914. — PARÁDI József: A magyar rendvédelem 1867-1914. *Rendvédelem-történeti Füzetek (Acta Historiae Praesidii Ordinis)*, XXII.évf. (2012) 25.sz. 80-84.p. HU-ISSN 1216-6774. A tanulmány korábbi változata 2010. december 6-án Budapesten hangzott el, a Szemere Bertalan Magyar Rendvédelem-történeti Tudományos Társaság által szervezett rendvédelem-történeti tudományos konferenciasorozatnak a „*A közbiztonság közös Kárpát-medencei örökségünk*” című XXV. Konferenciáján. A publikált tanulmány az előadás javított, bővített és átdolgozott változata.
- PARÁDI: Az Osztrák-Magyar Monarchia Magyar Királyságának határszéli csendőrsége. — PARÁDI József: Az Osztrák-Magyar Monarchia Magyar Királyságának határszéli csendőrsége. *Rendvédelem-történeti Füzetek (Acta Historiae Praesidii Ordinis)*, XXII.évf. (2012) 26.sz. 81-104.p. A tanulmány korábbi változata 2011. november 11-én, Budapesten hangzott el, a Szemere Bertalan Magyar Rendvédelem-történeti Tudományos Társaság által szervezett rendvédelem-történeti tudományos konferenciasorozatnak a „*Militarizmus és demilitarizmus a XIX-XX. századi magyar állam rendvédelmében*” című XXVI. konferenciáján. A publikált tanulmány az előadás javított, bővített és átdolgozott változata.
- PARÁDI: Nemzeti határőrizetünk polgári szakasza. — PARÁDI József: Nemzeti határőrizetünk polgári szakasza. *Rendvédelem-történeti Füzetek (Acta Historiae Praesidii Ordinis)*, XXIII. évf. (2013) 27-28-29-30.sz. 141-154.p. HU-ISSN 1216-6774.
- SZAKÁLY: A két világháború közötti rendvédelmi szervek tevékenységének néhány jellemzője. — SZAKÁLY Sándor: A két világháború közötti rendvédelmi szervek tevékenységének néhány jellemzője. *Rendvédelem-történeti Füzetek (Acta Historiae Praesidii Ordinis)*, II.évf. (1992) 3.sz. 29-34. p. HU-ISSN 1216-6774. A tanulmány korábbi változata 1991. november 19-én Budapesten hangzott el a Szemere Bertalan Magyar Rendvédelem-történeti Tudományos Társaság által

szervezett rendvédelem-történeti tudományos konferenciasorozatnak „*Tradíció és korszerűség*” című III. konferenciáján. A publikált tanulmány az előadás javított, bővített és átdolgozott változata.

SZAKÁLY: A Magyar Királyi Csendőrség 1919-1941.

— SZAKÁLY Sándor: A Magyar Királyi Csendőrség 1919-1941. *Rendvédelem-történeti Füzetek (Acta Historiae Praesidii Ordinis)*, V.évf. (1995) 6.sz. 122-129.p. HU-ISSN 1216-6774. A tanulmány korábbi változata 1994 októberében Budapesten hangzott el a Szemere Bertalan Magyar Rendvédelem-történeti Tudományos Társaság által szervezett rendvédelem-történeti tudományos konferenciasorozatnak „*A két világháború közötti Magyar Királyság rendvédelme*” című VI. konferenciáján. A publikált tanulmány az előadás javított, bővített és átdolgozott változata.

### KÉZIRATOK

PARÁDI: *A dualista Magyarország határőrizete 1867-1914.*

— PARÁDI József: *A dualista Magyarország határőrizete 1867-1914.* Bölcsészdoktori disszertáció (ELTE BTK). Kézirat. Budapest, 1985.

PARÁDI József: *A magyar állam határőrizete 1920-1941.*

— PARÁDI József: *A magyar állam határőrizete 1920-1941.* Kandidátusi értekezés (MTA-TMB). Kézirat. Budapest, 1990. 264 p. +562 p. melléklet.

### LEVÉL- IRAT- ÉS DOKUMENTUMTÁRAK

*Az 1927. január hó 25-ére hirdetett országgyűlés képviselőházának naplója.*

— *Az 1927. január hó 25-ére hirdetett országgyűlés képviselőházának naplója.* Budapest, 1930.

MNL. K-27.

— Magyar Nemzeti Levéltár Minisztertanácsi Jegyzőkönyvek Convolutum.

MNL. K-148.

— Magyar Nemzeti Levéltár Belügyminisztérium Elnöki Iratok Convolutum.

MNL. K-149.

— Magyar Nemzeti Levéltár Belügyminisztérium Reservált Iratok Convolutum.

MNL. K-150.

— Magyar Nemzeti Levéltár Belügyminisztérium Általános Iratok Convolutum.

MNL. K-755.

— Magyar Nemzeti Levéltár Belügyminisztérium Körendelet Convolutum.

### JOGSZABÁLYOK

1867/XII.tc.

— 1867/XII.tc. a Magyar Korona országai és az Ő Felsege uralkodása alatt álló többi országok között fennforgó közös érdekű viszonyokról s ezek elintézésének módjáról.

1868/XXX.tc.

— 1868/XXX.tc. a Magyarország, s Horvát-, Szlavón és Dalmátországok közt fennforgott közjogi kérdések ki-egyenlítése iránt létrejött egyezmény becikkelyezéséről.

1872/IV.tc.

— 1872/IV.tc. a határőrvidék után vállalandó közös költségek arányairól.

1872/XXXV.tc.

— 1872/XXXV.tc. a Magyar Korona országaira eső hadjuttaléknak a határőrvidék egy része, nevezetesen a bán-sági három ezred és a titeli zászlóalj területének polgárosítása folytán megállapításáról, illetőleg az 1872/III.tc. módosításáról.

1872/XXXVI.tc.

— 1872/XXXVI.tc. Budapest fővárosi törvényhatóság alakításáról és rendezéséről.

- 1873/XXVII.tc. — 1873/XXVII.tc. a bánsági határőrvidék és a titeli zászlóalj polgárosításának törvénybe iktatásáról és a polgárosítás folytán szükségessé vált más intézkedésekről.
- 1873/XXVIII.tc. — 1873/XXVIII.tc. a Magyar Korona országai közös törvényhozása alá tartozó viszonyoknak a polgárosított határőrvidéki részekben való rendezéséről.
- 1873/XXIX.tc. — 1873/XXIX.tc. a házközösségek rendezése tárgyában 1872. június 9.-én a bánsági határőrvidék és a titeli zászlóalj számára kibocsátott s némely közigazgatási intézmény megváltoztatására célzó királyi rendelet törvénybe oktatásáról.
- 1873/XXX.tc. — 1873/XXX.tc. a határőrvidéki lakosokat az ottani államerdőségekben illető erdei szolgalmak megváltásáról.
- 1873/XXXVII.tc. — 1873/XXXVII.tc. a Magyar Korona országaira eső hadijutaléknak a határőrvidék hátralévő részének, jelesen az 1., 2., 3., 4., 7., 8., 9., 10. és 11. számú határőrségi ezredek területének polgárosítása folytán való megállapításáról, illetőleg az 1872/XXXV.tc. módosításáról.
- 1874/X.tc. — 1874/X.tc. a magyar határőrvidéki törvénykezés újjászervezése folytán felmerült költségek fedezéséről.
- 1881/II.tc. — 1881/II.tc. a csendőrség legénységi állományának kiegészítéséről.
- 1881/III.tc. — 1881/III.tc. a közbiztonsági szolgálat szervezéséről.
- 1881/XXXI.tc. — 1881/XXXI.tc. a Budapest-fővárosi rendőrségről.
- 1882/X.tc. — 1882/X.tc. a Magyar Királyi Csendőrség által, a törvényhatósági joggal felruházott városok kül- és belterületén való teljesítéséről.
- 1903/VIII.tc. — 1903/VIII.tc. a határrendőrségről.
- 1912/LVIII.tc. — 1912/LVIII.tc. a városok fejlesztéséről.
- 1922/XIV.tc. — 1922/XIV.tc. a Magyar Királyi Folyamőrség szervezéséről, létszámának, kiegészítési módjainak és felfegyverzésének megállapításáról.
- 1916/XXXVII.tc. — 1916/XXXVII.tc. a Fiumei Magyar Királyi Állami Rendőrségről.
- 1922/VII.tc. — 1922/VII.tc. a Magyar Királyi Állami Rendőrség és a Magyar Királyi Csendőrség létszámának, kiegészítési módjának és felfegyverzésének megállapításáról.
- 1927/VII.tc. — 1927/VII.tc. a trianoni békeszerződés katonai rendelkezései között foglalt egyes tilalmak és korlátozások végrehajtásáról szóló 1922/XI.tc. I. fejezete némely rendelkezéseinek kiegészítéséről és módosításáról.
- 1939/II.tc. — 1939/II.tc. a honvédelemről.
- 5692/1905.ME.r. — 5692/1905.ME.r. a határrendőrségről szóló 1903/VIII.tc. életbe léptetéséről.  
*Magyarországi rendeletek Tára*, XXXIX.évf. (1905) I.füzet. 1455.p.
- 91 000/1905.BM.r. — 91 000/1905.BM.r. valamennyi törvényhatósághoz Fiume város kivételével a határrendőrségről szóló 1903/VIII.tc. életbe léptetésének a végrehajtásáról.  
*Magyarországi rendeletek Tára*, XXXIX.évf. (1905) I.füzet. 1455-1463.p.

- 5047/1919.ME.r. — 5047/1919.ME.r. a rendőrség államosításáról.  
*Magyarországi Rendeleték Tára*, LIII.évf. (1919) I.füzet.  
752-767.p.
- 31 300/1920.BM.r. — 31 300/1920.BM.r. a Belügyminisztérium kebelében  
szervezett nyomozó osztály működéséről.  
*Magyarországi Rendeleték Tára*, LIV.évf. (1920) I.füzet.  
691-692.p.
- 6 200/1921.ME.r. — 6 200/1921.ME.r. a vámőrség létesítéséről.  
*Magyarországi Rendeleték Tára*, LV.évf. (1922) I.füzet.  
223-232.p.
- 114 440/1921.PM.r. — 114 440/1921.PM.r. A vámőrség létesítéséről szóló  
6.200/1921. M. E. számú kormányrendelet végrehajtásá-  
ról.  
*Magyarországi Rendeleték Tára*, LV.évf. (1922) I.füzet.  
1594-1623.p.
- 8270/1923.ME.r. — 8270/1923.ME.r. A folyamrendészet gyakorlásáról és a  
m.kir. folyamőrség szervezéséről, létszáma kiegészítési  
módjainak és felfegyverzésének megállapításáról szóló  
1922: XIV. tc. végrehajtásáról.  
*Magyarországi Rendeleték Tára*, LVII.évf. (1924)  
I.füzet. 335-340.p.
- 60 374/1930.BM.kr. — 60 374/1930.BM.kr. a m. kir. rendőrség és a m. kir.  
csendőrség területi és szolgálati viszonyának szabályozá-  
sáról.  
*Magyarországi Rendeleték Tára*, LXI.évf. (1930) I.füzet.  
125-132.p.
- 2300/1944.ME.r. — 2300/1944.ME.r. a m.kir. rendőrség átszervezéséről.  
*Magyarországi Rendeleték Tára*, LXXVIII.évf. (1944)  
1.sz. 1063-1065.p.

Mellékletek jegyzéke:

I.sz. melléklet

*A Magyar Királyi Folyamőrség szervezeti felépítése.*

II.sz. melléklet

*A Magyar Királyi Vámőrség szervezeti felépítése.*

I.sz. melléklet

**A Magyar Királyi Folyamőrség szervezeti felépítése.**

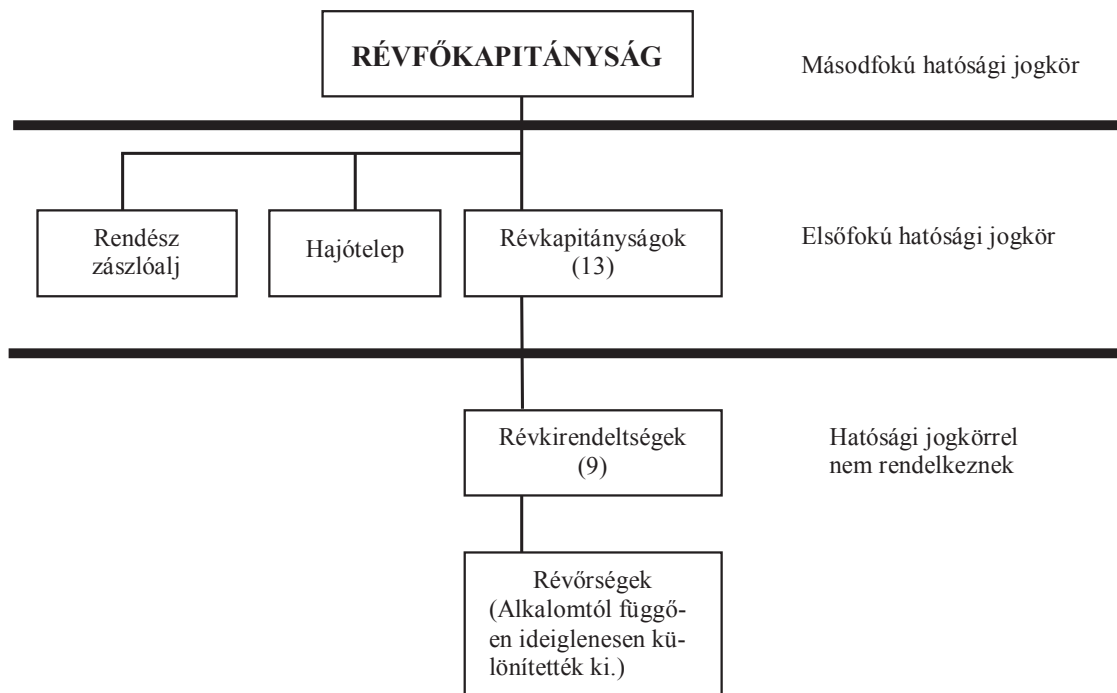

**Forrás !** PARÁDI József et. al. (szerk.): *A magyar rendvédelem története.* 295.p. Budapest, 1996<sup>2</sup>, Osiris. 367 p. HU-ISBN 963 04 7958 3.

II.sz. melléklet

**A Magyar Királyi Vámőrség szervezeti felépítése.**

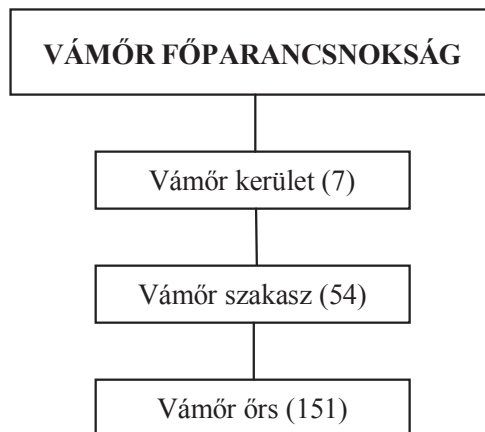

**Forrás !** PARÁDI József et. al. (szerk.): *A magyar rendvédelem története.* 297.p. Budapest, 1996<sup>2</sup>, Osiris. 367 p. HU-ISBN 963 04 7958 3.

ERNYES Mihály

## A rendvédelem jogi szabályozása a dualizmusban

**A** kiinduló gondolatokba bizonyos háttér jellemzők megvilágításával két felvetés kívánkozik, nevezetesen az érintendő rendvédelmi testületeknek valamint a szabályozás részeit képező jogforrásoknak és az irányítás egyéb eszközei körének behatárolása. Mindkettőbe tartoznak olyanok, amelyek a dualizmusba áthúzódóan a kiegyezést megelőzően is léteztek és természetesen olyanok is, amelyek a vizsgált korszakban születtek. E dolgozatomban — a teljességre törekvés kényszerű hiányával megbékélve — foglalkozom a vonatkozó szabályozásokkal és az érintett rendvédelmi testületekkel, hasonlóan a témát előttem már vizsgálókhoz.<sup>1</sup>

### Háttér jellemzők

Az *I. Ferenc József* által a birodalom közjogi viszonyainak újraszabályozására 1860. X. 20-án kiadott császári-királyi rendelet, az *októberi diploma* eredményeképpen Magyarországon visszaállt az 1848 előtti intézményrendszer. Az uralkodó megszüntette a belügyminisztériumot, visszaállította a Magyar Helytartótanácsot, elrendelte az országgyűlés összehívását, ismét a magyar lett a hivatalos nyelv. A felszínre került jogalkalmazási nehézségek leküzdését célozva összehívta az 1861. I. 23-tól 1861. III. 4-ig ülésező országbírói értekezletet. A 18. ülés eredményeképpen megszületett az *Ideiglenes Törvénykezési Szabályok*, amelyet a 1861. VII. 23-án tartott kúriai ülés — eltérő alkotmányos rendelkezésig —, zsinórmértékül fogadott el.<sup>2</sup> Ezzel befejeződött a visszatérés a korábbi magyar joghoz, melyben az előbbieken túl jelentős szerepet töltöttek be a szokásjogot összefogó *Hármaskönyvnek*<sup>3</sup> és az 1830-as-1840-es évek törvényeinek rendelkezései.<sup>4</sup>

Az *októberi diploma* szerint a törvényhozás alapjait a rendi gyűlések jelentették, de följük került a szerveződő birodalmi tanács, amellyel közösen gyakorolta a törvényhozói jogot az uralkodó az oda utalt ügyekben (pénzügyek, adók, vámok, kereskedelem, posta, közlekedés, állami költségvetés és zárszámadás, katonáskodási kötelezettség). A többi ügyben (külügy, hadügy, felsőoktatás) közöttük a belső biztonság kérdéseiben a törvényhozást az uralkodó gyakorolta, melynek kapcsán döntéseit bármilyen alakban kibocsáthatta.

Az érvényesülést megtörte az *októberi diploma* és a *februári pátiens* elleni tiltakozás következtében 1861. XI. 5-én bevezetett s 1865 nyaráig tartó *provizórium* időszaka, amely alatt nem ülésezett az országgyűlés, szünetelt a helytartótanács testületi működése, a törvényhatóságokat feloszlatták, a megyékbe a közigazgatás intézésére királyi biztosokat delegáltak és bevezették az igazságszolgáltatásban a katonai bíráskodást. A *kiegyezés* kérdése az 1865. XII. 10-re összehívott országgyűlésen az uralkodó beszédében már megjelent, mintegy folytatásaként a két évvel korábban megindult párbeszédnek.

A kiegyezés<sup>5</sup> után megmaradt az uralkodó törvénykezdeményezési és törvényszentesítési joga, valamint a törvények kihirdetési kötelezettsége. A minisztériumok illetőleg az igazságügyi tárca kodifikációs osztályán előkészített, majd egyeztetett törvényjavaslatok miniszterelnöki felterjesztést követően kerültek



szentesítésre. Az így elfogadott törvényeket az országgyűlés mindkét házában kihirdették, 1882. I. 1-től pedig az Országos Törvénytárban közzétették.<sup>6</sup>

A végrehajtó hatalmat a parlamentnek felelős kormány gyakorolta. Az igazgatási ágak élén az uralkodó által kinevezett miniszterek álltak. A rendvédelem irányítása és felügyelete a Magyar Királyi Helytartótanácsról<sup>7</sup> a független magyar minisztériumnak egyik osztályára, a Magyar Királyi Belügyminisztériumra szállt,<sup>8</sup> amely 1867. III. 11-én kezdte meg működését.<sup>9</sup> Mindegyik miniszter azon rendeletért, melyet aláírt, felelősséggel tartozott. A miniszterek felelősségre vonathatósága kiemelten szerepelt a közcsend és közbátorság fenntartásában elkövetett mulasztásokért, amennyiben azok a törvény által rendelkezésükre bízott végrehajtási eszközökkel elháríthatók voltak. „Az ország minden törvényhatóságainak eddigi törvényes hatósága ezen túl is teljes épségében fenntartandó”, vagyis visszaállt a középszintet jelentő vármegyék és a városok önállósága, miáltal a rendvédelem szervezeti kereteiben is a korábbi helyzet.

Alapvető jelentőségű volt a bíraskodás államosítása illetőleg az igazságszolgáltatás és a közigazgatás elválasztása „Az igazságszolgáltatás a közigazgatástól elkülönítettik” és e hatóságok „egymás hatáskörébe nem avatkozhatnak”.<sup>10</sup> E körbe tartozóak továbbá a királyi ügyészség létrehozásáról,<sup>11</sup> az ügyvédi tevékenység szabályozásáról,<sup>12</sup> és a közigazgatás működéséről<sup>13</sup> szóló törvényi rendelkezések.

Megtörtént a hatalmi ágak szétválasztása a törvényhozó hatalomra, a végrehajtó hatalomra (közigazgatás) és a bírói hatalomra (igazságszolgáltatás). Mivel a rendvédelem a közigazgatás része, a legterjedelmesebb kötődés e területen lehető fel, ugyanakkor nem hanyagolható el a bírói hatalomhoz történő kapcsolódás sem, amely főképpen a büntetőjog területén realizálódik.<sup>14</sup>

### **Jogforrások és az irányítás egyéb eszközei**

A jogforrások és az irányítás egyéb (jogi) eszközei részben direkt módon (nevesítetten), részben közvetetten (érintőlegesen) szóltak a rendvédelmi szervezetekről, létrehozásukról, működésük szabályozásáról.

A kiegyezést megelőzően létrejött jogforrások és egyéb irányítási eszközök némelyikének hatálya/hatása átnyúló a dualizmus időszakára is. E körbe tartozóak a törvények, a törvényerejű szokás, az uralkodói elhatározásokat hordozó rendelkezések, a rendeletek és a statútumok.

A dualizmusbeli jogi szabályozás megjelenési formái a törvények, a rendeletek<sup>15</sup> és a közigazgatás alsóbb szintjén funkcionáló, ám különös jelentőséggel bíró helyhatósági szabályrendeletek. A diszkrecionális hatalom gyakorlása körében speciális szabályrendelet alkotási joggal bírt a rendőrség államosításáról szóló törvény alapján, Budapesten a fővárosi állami rendőrség vezetője.<sup>16</sup> A rendeleti formához tartozóak a szervi határozványok, az ügyrendek, a szabályzatok és az utasítások is, amennyiben annak megfelelően kerültek kiadásra, egyébként az irányítás egyéb jogi eszközei közé sorolandók. Utóbbiak a határozatokat, a jogértelmezés körébe tartozó iránymutatásokat (irányelvek, állásfoglalások), az utasításokat, szabályzatokat, szolgálati ügyrendeket ölelik fel.<sup>17</sup>

Az irányításban, belőle fakadóan természetesen a működésben is, komoly szerepet játszottak a jogszabályokon és a tudományok eredményein alapuló

szakmai irodalom — magyarázatul, útmutatásul szolgáló — alkotásai, nevezetesen a jogszabálygyűjtemények, az előadások, a szakcikkek, a tankönyvek, a jegyzetek és egyéb publikációk, beleértve a szépirodalmi műveket is.<sup>18</sup>

### **Rendvédelem, rendvédelem-történet, rendvédelmi testületek**

*A rendvédelem szűkebben nem más, mint a mindenkor fennálló jogi, valamint közösségi szabályozás létének, az általuk kitűzött célok feltételeinek a biztosítása, illetőleg a biztosításukért folyó harc, meghatározott testületek által.* E szűkebb fogalom kibontása a meghatározott testületek konkrétságában jut el a *bővebb definícióhoz*, mellyel kapcsolatban felhozhatók súlyozott jellemzők, kitételek, mint például a fegyveres jelleg, az önkéntesség, a tevékenység iránya. Az ország *belső rendjéről* van szó, melynek biztosítására, védelmére a karhatalommal történő *kényszerítő* fellépés is lehetőség. Az ország biztonságának oltalmazása azonban a honvédelem területére esik, mellyel kapcsolatban meg kell jegyezni, hogy a rendvédelem bizonyos korokban meglévő kapcsolódása ellenére sem sorolandó kizárólag a hadtudomány territóriumába. A rendvédelem a közigazgatás kebelében tágabb, mint az egyes testületek, de szűkebb, mint a rendészet.<sup>19</sup>

A rendvédelem *bővebb fogalma* kevésbé definitív, sokkal inkább egy kibontó természetű, a szűkebb fogalmat befogadó, abból kiinduló módszer terméke, ami nem nélkülözi a szubjektív vonásokat sem. Alapvetően gyűjtőfogalom, súlyozó elemekkel.

*Történeti kitekintésben* a rendvédelem bizonyos *témaátfogó* jelentést takar, a kutatás tárgyát öleli fel, melyet a rendvédelem-történet tudományos művelői töltenek meg tartalommal. A rendvédelem változásainak feltárása, alapvetően a változás folytonosságát mutatja meg, melyből is következik; nincs tértől és időtől, azaz, az adott társadalom történelmi – társadalmi, politikai, gazdasági, kulturális – helyzetétől független rendvédelmi modell. A rendvédelem története a különböző korok rendvédelmét foglalja magába, beleértve a tevékenységet és a végrehajtást végzőket – egyéneket és testületeket – egyaránt. Kutatási köre tágabb, mint a napi fogalomhasználatban fellelhető rendvédelmi szervezetek illetőleg azok működése.

*Jogterületi vonatkozásban* a rendvédelem egy besorolási fogalom (besorolási mód) is, melynek belső tartalma itt is változó, oly formában, hogy testületek kerülnek be illetőleg ki a vizsgálódás, a szabályozás köréből. E tekintetben napjaink irányát a tételes jog rendvédelmi vonatkozású rendelkezései mutatják meg.<sup>20</sup>

*A rendvédelmi jogot* a rendvédelmi szervekre vonatkozó jogszabályok összessége alkotja, alkothatja. E jogszabályok a rendvédelmi testületek feladatait, jogkörét, szervezetét és működését állapítják meg. A tételes rendvédelmi jogot a hatályban lévő rendvédelmi jogszabályok jelentik.

Forma, típus tekintetében szükséges rámutatni a rendvédelmi testületekre illetőleg csoportosításukra. A rendvédelmi szervek egyes illetőleg bizonyos formái, típusai átnyúlnak egymás szervezési területére is, ami felvetheti további alrendszerek, csoportok létrehozásának igényét és megmutatkoznak az idő haladtával együtt járó változások elő törekvései is.<sup>21</sup> További tipizálási szem-

pontokként jelentkezhettek többek között a nyomozó hatósági jogkörrel felruházottság illetőleg a bűnmegelőzésben betöltött szerep nagysága, a rendvédelemben történő direkt vagy indirekt szerepvállalás is. Utóbbi az állami rendvédelmi szervek között a büntetés-végrehajtási őrség, a képviselőházi őrség, a koronaőrség és a testőrségek esetében érhető tetten, egy úttal jelezve, hogy vitathatatlan bűnmegelőzési eredményességük. Nyomozóhatósági jogkörrel rendelkezett a csendőrség, a pénzügyőrség és a rendőrség. A bűnmegelőzés és a veszélymegelőzés bizonyos társadalmi szervezetek tevékenységében kiemelkedő szerephez jutott. Erre utal a *magyar rendvédelem civil szerveződése*i megnevezéssel keretbe adó gondolat, ami nem takar ugyan teljes körű tipizálási szempontokat, de beemeli a rendvédelem-történet érdeklődési körébe a korábban, a figyelem homlokterén kívül elhelyezkedő testületeket.<sup>22</sup> Közülük némelyik a rendőrség kebelébe tartozó és bizonyos vonatkozású feldolgozásuk, bemutatásuk meg is történt.<sup>23</sup> Bármily körültekintő is a formai csoportosítás, a tipizálás teljességére törekvés, hiányosságok, érintetlen területek minden bizonnyal maradnak.

Magyarország dualizmuskori rendvédelmi testületei:

- *Állami szervezetek*: büntetés-végrehajtási őrség, csendőrség, erdőőrség, gátrendőrség, képviselőházi őrség, koronaőrség, pénzügyőrség, rendőrség (fővárosi államrendőrség, határrendőrség, fiumei rendőrség), testőrség, vám- és adóőrség, vasúti pálya- és távírda őrség.

- *Önkormányzati szervezetek*: erdőőrség, gátrendőrség, rendőrség (hegyrendőrség, mezőrendőrség), tűzoltóság.

- *Társadalmi szervezetek*: gátrendőrség, nemzetőrség, polgárőrség, tűzoltóság.

- *Magánszervezetek*: erdőőrség, gátrendőrség, magánkutató (magánnyomozás), testőrség, tűzoltóság, vagyonőrség, vasúti pálya- és távírda őrség.<sup>24</sup>

Egyes szervezetek tehát többféle formában is elláthatták ugyanazt a feladatot. A tűzoltóság tekintetében például akár egyidőben is egymás mellett működhetett az önkormányzati a társadalmi és a magán tűzoltóság.

A tipizálás másik — a polgári magyar állam időszakában használatos — formája, amikor a polgári-, vagy katonai jelleg szerint különböztették meg a rendvédelmi szervezeteket. Eszerint katonai őrtestületnek nevezték azokat a rendvédelmi szervezeteket, amelyeknek a személyi állománya katonai rendfokozatot viselt és a testület belső függelmi viszonyai is katonaiak voltak. E testületek tagjai számára a katonákra általában vonatkozó jogosultságok és kötelezettségek vonatkoztak. Ezzel szemben polgári őrtestületnek minősültek azok a rendvédelmi szervezetek, amelyeknek a személyi állományára a hivatalnoki szabályozások vonatkoztak és e testületek tagjai nem katonai, hanem testületi rendfokozati rendszer rangjait viselték. Eszerint a felosztás szerint katonailag szervezett rendvédelmi őrtestületek voltak: a Magyar Királyi Csendőrség, a Magyar Királyi Nemesi Testőrség és a Magyar Királyi Darabont Testőrség, a Magyar Királyi Képviselőházi Őrség és a Magyar Királyi Koronaőrség.

A dualizmusban a Magyar Királyság területén 1881-től dominánsan a *duális rendvédelem* — csendőrség és rendőrség/rendőrségek — érvényesült.<sup>25</sup>

## Büntetés-végrehajtási őrség<sup>26</sup>

Az 1867. II. 23-án tartott kormányülés március 10-i hatállyal az igazságügyi minisztériumhoz osztotta be a törvényhatóságok börtönügyeit és a fegyintézetek ügyeit.<sup>27</sup> A vármegyék fogházai 1871-ig a belügyi tárca felügyelete alatt működtek. Az országos fegyintézetekre vonatkozóan 1869-ben ideiglenes szabályozást nyújtó igazságügy-miniszteri rendelet kiadására került sor.<sup>28</sup>

Kezdeti törvényi szabályozást hozott az 1871. esztendő az ügyészi felügyelet alá helyezéssel, majd az 1876., a közigazgatási bizottságok jogköréről.<sup>29</sup> Kevés-sel több, mint fél évtizedig élő rendezést jelentett az igazságügy-miniszter 1874. II. 18-án kelt szabályrendelete,<sup>30</sup> melyben rögzítésre kerültek a büntetés-végrehajtási intézetek és a fogvatartottak elnevezései/besorolásai, a felügyeleti jogkörök, az elhelyezési feltételek, a tanúsítandó magatartások, a berendezés, az élelmezés, a gyógyítás, a kísérés, a költségek, a kapcsolattartás, a munkavégzés, a házszabályok, az alkalmazott személyek illetőleg a rájuk vonatkozó szabályok.<sup>31</sup> A legmélyebb nyomot hagyó törvényi szabályozást az 1880. IX. 1-jén hatályba lépett büntetőtörvénykönyv jelentette, amely a meghatározta a büntetések neveit és a végrehajtásukra vonatkozó főbb rendelkezéseket.<sup>32</sup> A végrehajtás részletes szabályait az 1880. VIII. 9-én kiadott nagy terjedelmű igazságügy-miniszteri körrendelet mellékletei foglalták magukba,<sup>33</sup> melyekben első alkalommal került sor a halálbüntetés szabályainak meghatározására és az 1874-ben kiadott szabályrendelet módosítására. A CSEMEGI-kódex erőteljes hatása megmutatkozott új büntetés-végrehajtási intézetek építésében is. További legfelsőbb szintű szabályozást jelentett a kihágásokról szóló törvénycikk,<sup>34</sup> az 1908-ban napvilágot látott első büntető novella,<sup>35</sup> amely a kiegészítések és módosítások között rendelkezett a fiatalok fogva tartásának szabályairól, az 1913-ban alkotott a fiatalok bíróságáról szóló törvénycikk,<sup>36</sup> és a szintén 1913-ban született a közveszélyes munkakerülőkkel szembeni fellépésről illetőleg a dolgházakról készült törvény.<sup>37</sup>

## Csendőrség

A kiegyezés utáni magyar központosítási törekvések a rendvédelem területén is megjelentek. A romló közbiztonsági állapotok mellett, a számos reformgondolatot tartalmazó szakmai/szakirodalmi viták és a Magyar Királyi Belügyminisztériumhoz felterjesztett jelentések valamint a rajtuk alapuló előkészületek alátámasztották az állami/központosított (centrális) közbiztonság-védelem megszervezését, amely a csendőrség megszületésében testesült meg.<sup>38</sup> A csendőrség, mint katonailag szervezett őrtestület nem volt hatóság/rendőrhatóság, de tagjai rendőri közegeknek minősültek.

Törvényi szabályozás szólt az állomány kiegészítéséről,<sup>39</sup> a szolgálat szervezéséről,<sup>40</sup> a törvényhatósági joggal felruházott városokban történő teljesítendőkről,<sup>41</sup> a nyugdíjigényről,<sup>42</sup> és építési költségekről.<sup>43</sup>

A 12 szakaszból álló szervezési törvény<sup>44</sup> kidomborítja a testület katonailag szervezett jellegét, az állomány kettős miniszteri alárendeltségét,<sup>45</sup> a tisztek uralgó általi kinevezését, a korábban közbiztonsági közegként (vármegyei rendőrök/csendbiztosok és pandúrok) szolgálatot teljesítő alkalmazási lehetőségeit, a nyugdíjszabályzat törvényhozási jóváhagyását. Kitér a csendőrkerületek mű-

ködési területének meghatározására, a szervezés menetére, a költségvetési kérdésekre. Rögzíti azt, hogy a szervezeti és szolgálati utasítást a belügyminiszter és a honvédelmi miniszter együttesen adja ki, továbbá a törvény végrehajtásával e két miniszter bíztatik meg.<sup>46</sup>

A csendőrség, tervezetten a törvényhatósági joggal felruházott városokon kívüli területeken látta el feladatát. Az államháztartás pénzügyi nehézségei miatt, azonban a rendezett tanácsú városokban sem került sor a csendőrség államilag szervezett szolgálatteljesítésére. Ugyanakkor a törvényhatósági jogú városok, majd a rendezett tanácsú városok is, a csendőrség segédkezését jogosultak voltak igénybe venni, továbbá e településeken szerződés alapján el is láthatta a csendőrség a rendőri teendők végrehajtását, amennyiben a költségeket a város felvállalta.<sup>47</sup>

Az egyöntetűséget elváró és megkövetelő központi irányítás miniszteri rendelkezések tömkelegét szülte. A döntések, intézkedések zömét a miniszter rendeletéből kivonatoltan továbbították, alacsonyabb szinten besorolt vezetők aláírásával. A nagyobb jelentőségű, az ország egészét illetőleg a testületet teljességében érintő rendeleteket, utasításokat, határozványokat a Magyarországi Rendeletek Tárában is megjelentették, a továbbiakat szakági közlönyökben, leiratokban közzétették. A fontosabb utasításokat, határozványokkal együtt, könyv alakban is kiadták.<sup>48</sup>

A belügyi- és a honvédelmi miniszterek 1881. X. 1-jén kiadták a csendőrség számára a szervezeti utasítást és a szolgálati utasítást.<sup>49</sup> A 46 szakaszból álló szervezeti utasítás tartalmazza a csendőrség rendeltetését, állását és szolgálati hatáskörét; szervi tagolását és beosztását; az állomány kiegészítését és az abból való kilépést; a ruházatot, a fegyverzetet, az illetekeket; különös határozványokat. Terjedelmes mellékletként csatolásra kerültek a szervezési és az állomány kiegészítéséről szóló törvénycikkek; esküminták; átnézet az illetekekre; beszállásolási szabályzat és hozzá kapcsolódó előírások. A 150 szakaszból álló szolgálati utasítás 92 szakasza a szolgálatteljesítés szabályait foglalja magába, a többi a katonai eljárások számára rögzített különös szabályokat.<sup>50</sup> A szervezeti utasítás és a szolgálati utasítás időtálló volt annak ellenére, hogy tekintetükben történtek módosítások. A törvényeken túl, e két utasításra épülően került kiadásra számos részterületi szabályozás.

### **Erdőőrség<sup>51</sup>**

Az erdők pusztításának megakadályozásáról,<sup>52</sup> az erdők fenntartásáról,<sup>53</sup> szóló, a dualizmusba áthúzódó néhány szakaszból álló törvénycikkek rendelkezéseit 1879-ben váltotta fel részletes törvényi szabályozás.<sup>54</sup> Az Erdőtörvényben 21 §-ból álló III. fejezet külön rendelkezett az erdőrendészeti hatóságokról és közegekről. Az elsőfokú erdőrendészeti hatóság a közigazgatási bizottság volt, a másodfokú a földművelés-, ipar- és kereskedelmi miniszter. A feladat végrehajtók körét alkották az erdőkerületek élén álló, az uralkodó által kinevezett és megfelelő segédszeméllyel rendelkező erdőfelügyelők, az erdőtisztek, és az erdőőrök, szigorú alkalmazási feltételekkel valamint eskütételi kötelezettséggel. A törvényhatósági és a községi rendőri közegek, az erdőfelügyelő felhívására, rögtön közreműködni tartoztak. Az erdőőr a vadászatra való felügyeletet is gyako-

rolhatta. A magánerdő birtokosok is rendelkeztek az előzőekben írt jogosítványokkal, természetesen a közigazgatási bizottság felügyelete alatt. A hatóságilag felesketett erdőtiszték és erdőőrök szolgálatukban közbiztonsági közegeknek voltak tekintendők és, mint ilyenek, lőfegyvert is viselhettek. A felesketett erdőtiszték szolgálatban egyenruhát, az erdőőrök pedig a földművelés-, ipar- és kereskedelmi miniszter által megállapított könnyen felismerhető jelvényt voltak kötelesek viselni. A törvény belügyminiszteri jogosítványokat/kötelezettségeket is rögzített. A zárhatározatokban rendelkezett a hatálybalépés időpontjáról, a végrehajtásban érintett miniszterekről valamint a korábban keletkezett, e törvénnyel ellentétes rendelkezések hatályon kívül helyezéséről.<sup>55</sup> Az erdőőrséghez kapcsolódó szabályozások felbukkannak többek között a háború esetére szóló kivételes intézkedésekről szóló törvénycikkben<sup>56</sup> és a vadászatról szóló törvénycikkekben<sup>57</sup> valamint miniszteri rendeletekben is.<sup>58</sup>

### **Gátrendőrség<sup>59</sup>**

A gátrendőrségre/gátőrségre vonatkozó alapvető szabályokat többnyire a vízjogi rendelkezések tartalmazták törvényi formában továbbá a rajtuk nyugvó ármentesítési vagy vízszabályozó társulati szabályzatok illetőleg a társulatok által kiadott utasítások.<sup>60</sup> A gátrendőrségről önálló törvény 1871-ben született.<sup>61</sup> A 34 szakaszból álló törvénycikk meghatározta az oltalma alá helyezett területeket; azok fenntartásáért és védelméért felelős szerveket, hatóságokat; az ármentesítési és vízszabályozó társulat kötelezettségét; a gátör jogállását; a tiltott magatartásokat és a tanúsításukért kiszabandó marasztalásokat; a felügyeletet gyakorlókat; az árvíz illetőleg annak veszélye esetére vonatkozó tennivalókat és azt is, hogy a törvény végrehajtásával a közmunka- és közlekedési miniszter bízott meg. Az ármentesítési és vízszabályozó társulatok kötelesek voltak kellő számú állandó őrköt tartani, őket örkdései utasítással és szerszámokkal ellátni. Az elsőfokú hatóság kis- és nagyközségekben a szolgabíró, rendezett tanácsú városokban a polgármester, törvényhatósági joggal felruházott városokban a rendőrkapitány, illetőleg a tanácsnak a rendőri ügyek vezetésével megbízott tagja, Budapest fővárosban a kerületi előljáró. Az örök ugyanazon szabályok szerint állítottak szolgálatba, ugyanazon bizonyítási képességgel és ugyanazon zálogolási joggal bírtak, mint a mezei rendőrcsöszök<sup>62</sup> és közbiztonsági közegnek számítottak. Esküt kellett tenniük, fegyvert tarthattak és gátörjelvényt viseltek.<sup>63</sup>

A gátrendőrségről szóló törvénycikket az 1885-ben kiadott vízjogi törvény<sup>64</sup> hatályon kívül helyezte, melynek következtében a szabályozás némiképpen visszatért a korábbi gyakorlathoz. A törvény kiemeli a hatósági rendelkezés alatt álló vizeket, melyekkel kapcsolatban utal a folyamrendőri és a helyi rendőri szabályokra.<sup>65</sup> Külön fejezetekben rendelkezik a vízrendőri intézkedésekről, a hatóságokról és eljárásokról valamint a büntető határozatokról. A hatóságok lényegében nem változtak a korábbi szabályozásokhoz képest, feladatkörük viszont igen, mivel a vizek és a vízi művek felett az elsőfokú hatóság gyakorolta a közvetlen rendőri felügyeletet és e hatóság alkalmazta a szükséges őrköt. A törvény lehetővé tette a jogorvoslat körében azt, hogy az első- és másodfokú egybehangzó határozatok ellen is lehessen fellebbezéssel élni.

## Képviselőházi Őrség<sup>66</sup>

1848-as törvényi rendelkezés szerint az országgyűlés tanácskozásaiban szükséges csend és rend fenntartása végett mindkét tábla szabályokat alkotott, melyeknek végrehajtását az elnök eszközölte terembiztosok által, szükség esetén a nemzeti őrség alkalmazásával.<sup>67</sup> E szabályozás alapján folyt a rend fenntartása, a háznagy közreműködésével, az országgyűlés épületében és annak környékén 1913-ig. Az előző év nyarán bekövetkezett belpolitikai események, különösen az Országházban történt karhatalmi intézkedések szolgálták alapjául a Képviselőházi Őrség életre hívásának.<sup>68</sup> A testület 1913 tavaszán kezdte meg működését, melyhez megalkották a 15 szakaszból álló Szervezeti szabályzatot, a 16 paragrafust felölelő Szolgálati ügyrendet benne a 4 szakaszt kitevő Szolgálati utasítást, és a Személyi Szabályokat.

A hat paragrafusból álló törvénycikk az 1848. évi rendelkezésekre és a házszabályra épülően 4 pontban rögzítette a képviselőház elnökének feladatkörét, majd szólt a képviselőházi őrség felállításáról, a testület jogállásáról, szervezetéről, szükség esetén történő megerősítéséről valamint arról, hogy a működés megkezdéséig a fennálló jogállapot marad érvényben. A szükséges karhatalmi feladatok ellátására létrehozott Képviselőházi Őrség a képviselőház elnökének rendelkezése alatt állt. Az országgyűlés feloszlásától az újabb országgyűlés megnyíltáig a képviselőházi őrséggel a háznagy önállóan rendelkezett. Az őrség legfeljebb hatvan tagból álló katonailag szervezett örtestületet jelentett. Amennyiben a Képviselőházi Őrség megerősítése vált szükségessé, a képviselőház elnöke erre a célra a kormány útján a csendőrség, vagy a fegyveres erő karhatalmi közreműködését vehette igénybe. A képviselőház közvetlen környékén megfelelő karhatalmi intézkedések foganatosítására az előzőeken túl a fővárosi államrendőrség is kirendelhető volt. A személy- és vagyonbiztonság fenntartása céljából szükséges megfigyelő szolgálatot továbbra is a fővárosi államrendőrség polgári biztosai látták el.

## Koronaőrök, koronaőrség<sup>69</sup>

Az egyházi és a bizalmi őrzés megszűnése után a Szent Korona megőrzésére vonatkozó jogi szabályozás kezdetének, a korona visszaszerzését követően, *I. Mátyás* 1464-ben tett elhatározása tekinthető.<sup>70</sup> Az 1608-ban született részletes törvényi szabályozásban megnevezésre kerültek a koronaőrök és meghatározásra a korona őrzésének szabályai. Kijelölésre került az őrzés helye, lajstromozásra az őrzendő tárgyak, rögzítésre a pecsételések rendje és a koronaőrök jogállása továbbá az őrzést végző katonaság (koronaőrség) elhelyezése.<sup>71</sup> A dualizmusba áthúzódó szabályozást jelentett *I. Ferenc József* 1861. IV. 6-án kelt császári leirata, amely 50 fős létszámmal visszaállította a Magyar Királyi Koronaőrséget, a császári haderő alárendeltségében, a katonákra vonatkozó szabályokkal.<sup>72</sup>

A császári hadsereg átszervezését és a Magyar Királyi Honvédség megalakulását követően 1871-ben kiadott szervezeti és szolgálati szabályzat szerint a koronaőrség önálló csapattestület a Magyar Királyi Honvédelmi Minisztérium irányítása alatt. Feladata a korona és a koronázási valamint az egyéb országos jelvények őrzése. 1896-ban és 1909-ben került sor királyi jóváhagyással szervezeti határozványok és szolgálati utasítások kiadására, melyekben részletesen szabá-

lyozták a koronaórség rendeltetését illetőleg tevékenységét.<sup>73</sup> 1909. II. 6-án az uralkodó jóváhagyta az új díszruházatot, majd ugyan ebben az évben és 1911-ben miniszteri körrendelet módosította az állománytáblát. A Magyar Királyi Koronaórségre vonatkozó, nem törvényi, rendelkezéseknek a száma közelíti a tucatot.<sup>74</sup>

Az 1867. évi koronázás előtt az uralkodó hitet tett arról, hogy a Szent Koronát az ország lakosainak régi törvényes szokása, s a hazai törvények szerint az országban fogják tartani és a koronaörök valláskülönbségre való tekintet nélkül választott és megbízott világi személyek lesznek.<sup>75</sup> A kiegyezés utáni időszakban a törvényi szabályozás a korona őreinek megválasztására szorítkozott. *Az ország szent koronája őreinek megválasztásáról* címmel 5 törvény született.<sup>76</sup>

### **Magánkutatás<sup>77</sup>**

Az ókorig visszanyúló magánrendőrség csoportjába sorolandó magánkutatást Magyarországon első alkalommal az 1914. I. 18-án kiadott és 1914. II. 1-jén hatályba lépett belügyminiszteri körrendelet szabályozta, amely valamennyi törvényhatóság első tisztviselőjéhez és a budapesti Magyar Királyi Állami Rendőrség főkapitányához szolt továbbá kiterjedt Fiumére is.<sup>78</sup> A 3 oldal terjedelmű, 11 pontból álló rendelet néhány soros bevezetője kifejtette a szabályozás indokoltságát és rögzítette, hogy „a közrendre és a közönség érdekeire származható káros visszaélések megelőzése végett” szükséges a működésre vonatkozó rendészeti szabályok megállapítása. Meghatározta a működési területet; az engedélyező személyt; az engedélykiadás feltételeit, benne különösen a munkavégzővel szembeni követelményeket; a *detektív* név használatának tiltását; az iroda működésére vonatkozó kötelezettségeket; azok betartásának ellenőrzését; az engedély visszavonásának feltételeit; a jogorvoslati lehetőséget; jogsértés esetén, ha az kihágásnak minősül, a kiszabható büntetés mértékét. Kiemelte a rendelet hatálya alá nem tartozókat. Jelezte, hogy az engedély kiadásáról mely hatóságokat kell értesíteni. Közölte, hogy a magánkutatató irodák a szükséges engedélyt 1914. V. 1-jéig tartoznak beszerezni. A szabályok szigorúak voltak, különösen a személyi követelményeket érintőek.

### **Nemzetőrség, polgárőrség**

Egymáshoz közel álló olyan testületek, amelyek közül az egyik létezett is meg nem is, de a másik sem töltötte ki a vizsgált időszakot.

Az 1848-as törvényi rendelkezésen alapuló, ám a gyakorlatban nem funkcionáló nemzetőrségről szóló törvénycikk a kiegyezéskor felfüggesztésre,<sup>79</sup> majd a következő évben a honvédségről szóló törvénycikk által eltörlésre került.<sup>80</sup>

A rendvédelemben való részvétel a polgárok távolabbi időkre visszanyúló kötelessége, a helyi rendelkezéseken túl a XIX. század elején a központi hatalom szorgalmazását is bírta. Az 1848-tól szunnyadó polgárőrséget a belügyminiszter 1914. IX. 16-án kelt, az országosan érvényesülendő általános elveket rögzítő, rendelete ébresztette fel.<sup>81</sup> A rendőri létszám apadása miatt és ott, ahol helyi rendőrség nem volt szervezve, a közrend és a közbiztonság megóvása, valamint a közegészségügyi egyéb rendészeti feladatok teljesítése céljából, belügyminiszteri engedéllyel, polgári őrséget lehetett szervezni. Az őrtestület közvetlenül az



elsőfokú rendőrhatóságnak volt alárendelve és mindenben annak utasításai szerint volt köteles eljárni. A polgári őrség szervezési szabályzata szigorú feltételeket szabott tagjai számára, egy úttal engedélyezte szolgálatban a fegyverviselést. A rendőrhatóság vezetője előtt esküt tettek. A polgárőrök szolgálatuk alatt hatósági közegnek minősültek, élvezve a jogszabályok oltalmát és viselve azok szigorú rendelkezéseit. A miniszteri rendelet alispánokhoz és polgármesterekhez szóló elő irata felhívás is volt a szükséges kezdeményezések megtételére, valamint arra, hogy a közönség buzgósága, szolgálatkészsége érvényesülhessen, de visszasságok, túlkapások, a polgárok békés együttélésének megzavarásai ne következzenek be. A székesfővárosi magyar királyi államrendőrség működési területére vonatkozóan némiképp eltérő, de ugyancsak 10 szakaszból álló szervezési szabályzat tartalmazta a miniszteri rendelkezéseket.

### **Pénzügyőrség, vámhivatalok<sup>82</sup>**

A Magyar Királyi Pénzügyőrség 1867. III. 10-én született meg, a pénzügyminiszter 1. számú körrendelete nyomán, melynek rendelkezése folytán az ország területén működő pénzügyi hatóságok és hivatalok a „magyar királyi” címet vették fel. A miniszter a pénzügyőrség feladatait az 1868. XI. 26-án megjelent, a pénzügyi jogszabályokból elkészített összeállításban határozta meg<sup>83</sup>. Áttételesen, feladatkielöléssel, érintik a testületet a jövedékekről, az adókról és illetékekről szóló törvények. A magyar-román és a magyar-szerb határ mint az Osztrák-Magyar Monarchia közös vámhatárszakaszainak őrizete, az ott felállított pénzügyőri szakaszok feladatát képezte.<sup>84</sup> A központi szervezet a Magyar Királyi Pénzügyminisztérium illetékes osztálya volt, a területi alapegységeket a pénzügyőri szakaszok (felettük osztályok) jelentették, a középszintet a pénzügyigazgatóságok, melyeket 1889-től vármegyénként szerveztek.<sup>85</sup> Ezután az igazgatóságok a közigazgatási bizottságok ellenőrzése mellett működtek. A pénzügyi közigazgatás szervezetéről szóló törvénycikk részletesen szabályozta a pénzügyigazgatóságok és a királyi adóhivatalok jogállását valamint tevékenységi körét, az igazgatóság főnökének feladatkörét és jogállását, a jogorvoslati lehetőségeket, a közigazgatási bizottság pénzügyi igazgatási feladat- és hatáskörét, a főispánok valamint a törvényhatósági és községi közegek pénzügyigazgatási teendőit, a fegyelmi eljárásokat illetőleg határozatokat, a Horvát- Szlavón országokat érintő rendelkezéseket.<sup>86</sup> A végrehajtással a pénzügyminiszter és a belügyminiszter bízott meg.<sup>87</sup> A testület tagjai, törvény által meghatározottan, kiemelt bizalmat élveztek.<sup>88</sup> A testület tiszti (biztos, főbiztos, felügyelő, főfelügyelő) és legénységi (vigyázó, fővigyázó, szemlész,) állományból állt. A pénzügyőrség létszáma 1869-ben 3 097 fő volt,<sup>89</sup> amely a századfordulóra meghaladta az 5 000 főt, 60 pénzügyigazgatóság és az alárendeltségükben működő mintegy 600 szakasz egységében.<sup>90</sup> Miniszteri rendelet alapján a pénzügyőrséget 1896-tól karhatalmi testületként is elfogadták. E funkcióját 1922-ben törölték.<sup>91</sup>

A vámhivatalok létét a kiegyezést követően született vám- és kereskedelmi szövetségről szóló törvény alapozta meg,<sup>92</sup> melyet több alkalommal meghosszabbítottak. A rövid idejű együttes tevékenységet követően szétválasztásra kerültek az adó és a vámügyek, egyidejűleg a hivatalok is. 1872-től számítható az önálló vámhivatali rendszer. A határokon vámbemondó őrsök és mellékvámhi-

vatalok, az ország belsejében fővámhivatalok, a fővárosban fővámhivatal és pénzügyigazgatóság működött. A felügyeletet a pénzügyminiszter gyakorolta. A vámtisztviselők fegyveres szolgálatot nem teljesítettek, szükség esetén – pénzügyminiszteri rendelet alapján - a pénzügyőrség beosztottait vették igénybe, akik a kirendelésük alatt a vámhivatalnokok át- és alárendeltségébe kerültek.<sup>93</sup>

A horvátországi és a szlavóniai határon 1872-től működött a Vám- és Adóőrség. Ez az őrtestület 1886-ban megszűnt, feladatai a pénzügyőrséghez kerültek. Ekkortól az őrség Tengeri Pénzügyőrség néven működött tovább a fiumei tengeri kikötőben.<sup>94</sup>

### **Rendőrségek<sup>95</sup>**

A kiegyezéssel a rendvédelem területén visszaállított, a törvényhatóságok által gyakorolt, közbiztonság-védelmi önállóságot erőteljesen támasztotta alá a zsanzárság megszüntetéséről hozott királyi rendelet,<sup>96</sup> a köztörvényhatóságok rendezéséről szóló törvénycikk<sup>97</sup> és az első községi törvény.<sup>98</sup>

A törvényhatósági jogú és a rendezett tanácsú városokban a rendvédelmet a városi önkormányzati rendőrségek látták el. A kis- és nagyközségekben valamint a települések határain túl húzódó területek esetében a közbiztonság-védelmi feladatokat alapvetően a vármegyei közérő, azaz a pandúrság, mint vármegyei önkormányzati rendőrség, hajtotta végre, a Magyar Királyi Csendőrség megszervezéséig. Számtalan településen működtek községi, autonóm rendőrségek is.<sup>99</sup>

A rendőrség vonatkozásában is éledezett a neoabszolutizmusban csaknem kioltott magyar központosítási törekvések lángja, melyet jól tápláltak a korabeli hazai szakirodalom tanulmányai, javaslatai és a politikai hatalom megkezdett lépései. Más kérdés, hogy mind a szakmai mozgalmak, mind pedig a rendőrség tekintetében hozott kormányzati döntések csak a fővárosi rendőrség államosításáig jutottak el, majd néhány évtized elteltével a határrendőrség, később pedig a fiumei állami rendőrség felállításához. Valamennyi rendőrség polgári intézmény, bár jelen volt a katonailag szervezettség illetőleg a katonai fegyelem a pandúrság és az állami rendőrségek, különösen az őrségi személyzetek tekintetében.<sup>100</sup>

### Mezőrendőrség, hegyrendőrség

A mezei rendőrséget az ipari tevékenységen kívüli gazdálkodás tárgyait veszélyeztető, károsító magatartásokkal szemben fellépő fontos testületnek tekintették. Részletes és alapos kezdeti törvényi szabályozása<sup>101</sup> a kiegyezésen áthúzódó, bár rendelkezései teljes körű kiteljesedésbe nem mentek át.<sup>102</sup> A jogalkotó meghatározta a működési területeket, a felügyeletet, a bíraskodást ellátókat, a testület tagjaival szembeni követelményeket. Különösen nagyteret szentelt az üldözendő szabályszegéseknek és büntetéseiknek. A csősznek és felvigyázónak nevezett mezei rendőr, támadással szemben kiemelt védelmet kapott, szavahihe-tősége elsődleges volt.

A módosítást, és a tulajdonképpen hatályon kívül helyezést is hozó törvénycikk<sup>103</sup> meghatározta, a hegyközségekre vonatkozó szabályokat, kiemelten a hegyőrök alkalmazási kötelezőségét és szélesítette a mezőrendőrségre vonatkozó rendelkezéseket. A hegyrendőri szabályok a szőlőműveléssel kapcsolatban alakultak ki és fejlődtek a szőlőbirtokosok között meglévő érdekközösség alapján

és több évtizedes múltra tekintettek vissza.<sup>104</sup> A mezőrendőrök és a hegyrendőrök az esküt a főszolgabíró, a polgármester, Budapesten a kerületi előljáróság előtt tették le, róla jegyzőkönyvet vettek fel és bizonyítványt állítottak ki, ami a kirendelő nevét és az őrizendő terület leírását is tartalmazta valamint a mezőőr igazolására is szolgált. A mezőőr szolgálat közben látható helyen viselni tartozott a szolgálati jelvényt. Az újabb szabályozás lehetővé tette magánmezőőr felvételét is. A mezőőröket közbiztonsági közegnek tekintették.

A települések a működési előírásokat felsőbb jóváhagyással helyben hagyott szabályrendeletben rögzítették. A statútumok felölelték a mezőrendőrség — 1894-től a falvakban a községi rendőrséggel együttesen — célját, hivatását, hatáskörét; az állományba kerülés feltételeit és körülményeit; a létszámot és a szolgálati viszonyból folyó különös köteleességeket; a fizetést, a ruházatot, a fegyverzetet és a felszerelést. Volt, ahol a községi rendőrök és mezőrendőrök teendőiről és köteleességeiről szolgálati utasításban intézkedtek. A községi és mezői rendőrség egysége azt jelentette, hogy a rendőrként felfogadott közbiztonsági közegek szolgálatukat részben, mint belrendőrök / köz-rendőrök, részben, mint mezőrendőrök teljesítették.

A hegyrendőrségi szabályozás legfelsőbb szintű fóruma a földművelés, ipar és kereskedelmi minisztérium volt. Hegyközségek esetében a hegyközségi rendtartás is hatósági jóváhagyást igényelt.

#### Vármegyei rendőrségek (pandúrság)

A XVIII. század elején született – a korábbi vármegyei örrendszert felváltó, elnevezésbeli sokasággal és szervezetében sokszínűséggel bíró – pandúrság létrehozásának és működésének szabályozása áthúzódott a kiegyezés időszakán illetőleg a zsandárság megszüntetéséről szóló királyi rendelettel, valamint a köztörvényhatóságok rendezéséről szóló törvénycikkkel a dualizmus időszakában is realizálódott. Utóbbi rendelkezése szerint a főispán nevezte ki a csendbiztosokat és a várnagyokat.<sup>105</sup> A vármegyei közbiztonsági személyzetet alkották a csendbiztosok, a pandúrkáplárok és a közpandúrok közvetlenül a megyei első alispán alárendeltségében. A járásokban alkalmazott pandúrkáplárok és közpandúrok a járásbeli főszolgabíró rendelkezése alatt álltak. Kötelesek voltak a közigazgatás és az igazságszolgáltatás körül a fölöttes járásbeli tisztviselő utasítását végrehajtani. Fő teendőik között szerepelt: az önmaga észlelt vagy tudtára adott eseteket a járásbeli tisztviselőnek bejelenteni s a tetteseket szorgosan nyomozni; a tetten ért gonosztevőket, rablókat, gyilkosokat, gyújtogatókat, csalókat, tolvajokat, az erdőkárosítókat, a jogosulatlanul fegyverrel járókat, a kóborlókat és egyéként gyanús, magukat igazolni nem tudó személyeket befogni, illetőleg letartóztatni; a hatóságok által körözött személyekre és tárgyakra figyelemmel lenni.

A megyei közbiztonság-védelmi szervezetek létrehozását belügyminiszteri jóváhagyás nyugtázta. A testület szervezetét, feladatkörét a vármegye által kiadott szolgálati utasítás töltötte ki, szolgálati vétségek esetén pedig a fegyelmi szabályok szerint jártak el. A vármegyei szabályrendeletek többsége áttételesen érintette a pandúrságot.<sup>106</sup>

A pandúrság a csendőrség megszervezésével egyidejűleg szűnt meg. A felszámolás menetét a közbiztonsági szolgálat szervezéséről szóló törvényre történt

hivatkozással belügyminiszteri leiratok szabták meg. A szerelvényeket és a fegyvereket nyilvános árverésen értékesítették. 1884-ben az utolsó pandúrlaktanyákat is felszámolták.

### Városi rendőrségek

A városi rendőrségek körébe sorolhatók a szabad királyi városok<sup>107</sup> és egyes mezővárosok, később a törvényhatósági jogú és a rendezett tanácsú városok rendőrségei.

A pandúrságnál hivatkozott jogszabályok a városi rendőrségek esetében is felemlítendőek, mint jelentős szerepet betöltő rendelkezések, jelezve, hogy különösen a települési önkormányzatok „visszaönállósodása” már a provizórium megszűnését követően 1865-ben megindult. A kiegyezés az 1848-as törvényekre alapulóan folytatta a városi önkormányzatok tisztújítását és testületeinek megalkotását. Folyamatosan hatályon kívül helyezték a korábbi szabályrendeleteket, szolgálati utasításokat, rendtartásokat és újakat alkottak. Nagy jelentőséggel bírtak a köztörvényhatóságokról szóló törvénycikk alapján végrehajtott szervezkedési közgyűlések illetőleg az ott megfogalmazott szervezeti szabályrendeletek, amelyek részletesen tartalmazták a rendőri állásokat és a hozzájuk kapcsolódó jogköröket, javadalmazásokat. A rendőrkapitányokat/főkapitányokat 1886-ig hat évre választották, utána – az központi befolyás erősítését célzóan, a törvényhatósági törvény alapján – a főispán nevezte ki őket élethossziglan.

A városkapitányi szolgálati utasításokat, majd a szabályrendeletekben megfogalmazott előírásokat az egyes városok szolgálati szabályzatai az 1880-as évektől követték. Ezekben rögzítésre kerültek a beosztásokkal járó követelmények, feladatok, a rendőrközegek számára pedig szolgálati utasítás. A szabályzatok, többségükben részekre tagozódtak és folyamatosan számozott paragrafusokból álltak. A századforduló után hangsúlyosan választották szét a működési és a szervezeti előírásokat.<sup>108</sup>

### Állami rendőrségek

A dualizmus időszakának első állami rendőrségét a Buda-Pest főváros név alatt egyesített törvényhatóság illetékességi területén működő rendőrség képezte. A köztörvényhatóságok rendezésekor rögzítésre került, hogy Buda és Pest városok beligazgatási szervezéséről külön törvény rendelkezik, melynek megalkotása 1872-ben történt meg.<sup>109</sup> A fővárosi törvényhatóság megalakításáról szóló legmagasabb szintű jogszabály kimondta a fővárosi rendőrség államosítását, változatlanul hagyva a törvényhatósági szabályalkotási jogot a helyrendőri ügyekben, amely egyben a belügyminiszter hatósága alá helyezett állami rendőrség végrehajtási kötelezettségét is jelentette, továbbá, hogy a fővárosi rendőrségről külön törvény fog rendelkezni. A fővárosi rendőrség államosítása a magyar rendőrség fejlődésének egyik legjelentősebb jelzőköve, amely szervesen illeszkedett a közigazgatás reformfolyamatába. A központosítási törekvés következő hullámát jelentő szervezési törvény<sup>110</sup> nyolc évvel később készült el s többek között kimondta és meghatározta a fővárosi rendőrség állami jellegét; illetékességi területét és feladatait; tanúsítandó eljárási magatartását; belügyminiszteri alárendeltségét; működésének jogalapját; diszkrecionális jogát; büntető eljárási tevékenysé-

gét; kényszereszköz alkalmazásának és fegyverhasználatnak a lehetőségét; katonaság igénybevétele; a rendet és a közbékét komolyan veszélyeztető tömeggel szembeni fellépés szabályait valamint azt, hogy mindenki köteles a rendőrségi közeg felszólításának eleget tenni. A II. fejezetben rögzítésre került a szervezet; a személyi állomány illetőleg a testület tagjainak kinevezése, felvétele; az eskü; pótrendőrök alkalmazása; illetmények és ellátmányok. Az első szervezés személyzeti létszáma, a járandóságok, a dologi kiadások és összes költségek, a törvény mellékletében kerültek feltüntetésre.

Önálló szakaszban rögzítette azt, hogy a fővárosi rendőrség területének kiterjesztése csak a törvényhozás útján történhet. Ilyenek voltak 1889-ben Új-Pest és Rákos-Palota, 1912-ben Erzsébetfalva, Kispest és Pestszentlőrinc, 1916-ban Csepel területére történő hatáskör kiterjesztések, melyeket létszámbővítési és elhelyezési feladatok is követtek.<sup>111</sup> Több törvény szólt a későbbiekben ingatlanok építéséről, vásárlásáról, kölcsön felvételéről.<sup>112</sup>

Szintén külön paragrafus rendelkezett arról, hogy a szolgálati utasításokat; a fegyelmi szabályokat; az állományba kerülés, elbocsátás, nyugdíjazás és jutalmazás feltételeit; a szakoktatás tárgyait és mérveit; a rendőri orvosok kötelességeit; vagyis a fővárosi rendőrség összes működésének feltételeit a törvény keretein belül a belügyminiszter állapítja meg. Feladat-végrehajtási utasításokat számtalan esetben határozott meg a főkapitány is.<sup>113</sup> A fővárosi rendőrség államosításáról rendelkező törvények és a hozzájuk kapcsolódó szabályozások, a települések testületeinek vonatkozásában irányadó, útmutató szerepet is betöltöttek.<sup>114</sup>

A *határrendőrség*<sup>115</sup> közigazgatási reformtörekvések vergődésében született meg a mintegy másfél évtizedig működő második magyar állami rendőrség, a határrendőrség. A létrehozásáról szóló 1903-ban napvilágot látott törvény hatálybalépése bő két és fél évet váratott magára.<sup>116</sup> A végrehajtásra, a belügyminiszter körrendeletet adott ki, melynek mellékletét képezte az ugyan-e tárgyú, 117 paragrafust felölelő, részletes szabályozást nyújtó utasítás.<sup>117</sup> Rendőri hatóságot képeztek, a határszéli rendőrkapitányok és a rendőr-bíráskodási joggal felruházott kirendeltségek vezetői. Rendelkezési joggal bírtak a határszéli rendőrkapitányok, a rendőrfogalmazók, rendőr-segédfogalmazók és rendőrfelügyelők, valamint a segélydíjas fogalmazó gyakornokok. Végrehajtó közegek voltak a hivatali segédtsztek, a rendőrbiztosok és a hivatalszolgák. A határrendőrség, döntően a külső határoknak számító 250 kilométeres szerb és 900 kilométeres román határ mentén látta el feladatát.

A 12 szakaszból álló törvénycikk kimondta az állami határrendőrség felállítását. Feladatkörét 15 pontos felsorolásban határozta meg, megvilágítva a létrehozás okait is. Illetékessége a határ menti településekre terjedt ki, általánosságban mintegy 40 kilométeres mélységi sávot érintően. A testület a hozzá utalt ügyekben jogosult volt a területén lévő csendőrség és helyi rendőrség közreműködését közvetlenül igénybe venni. Határszéli rendőrkapitányságokból állt, melyek számát, működési területét és székhelyét a belügyminiszter határozta meg. Úgyszintén a kapitányságok élén álló határszéli rendőrkapitányt illetőleg a testület személyi állományát. A tisztii személyzet minősítésére a köztisztviselők minősítéséről szóló törvénycikk az irányadó.<sup>118</sup> A testület szolgálati, személyi és

gazdasági tekintetben közvetlenül a belügyminiszter alá rendelt, de tartozott eleget tenni az illetékes főispán felhívásának, illetőleg más hatóság megkeresésének. A rendes közigazgatási elsőfokú rendőrhatóságokkal (főszolgabíró, városi rendőrkapitány) mellérendelt viszonyban állt és köteles volt kölcsönösen együttműködni. Rögzítésre került, hogy a kiadásokat a belügyminiszter az állami költségvetés keretében finanszírozza.

A belügyminiszter rendelkezett továbbá és többek között: pályázatról az induló állásokra vonatkozóan;<sup>119</sup> a határrendőr vezetőknek a területükön fekvő községekhez történő felhívás intézési jogosultságáról;<sup>120</sup> a működési területről és a diszlokációról;<sup>121</sup> honosítási ügyekben a határszéli rendőrkapitányság véleményének kikéréséről;<sup>122</sup> pénz- és értékezelésről;<sup>123</sup> a bűnvádi nyomozásról;<sup>124</sup> szakirodalom ajánlásáról.<sup>125</sup>

A fiumei határszéli rendőrkapitányság 1913 nyarán kezdte meg működését.<sup>126</sup> Átmenetileg a toloncolási, valamint a kikötői és vasútállomási – kivéve a személypályaudvart – közbiztonsági és közegészségügyi teendők, a városi rendőrhatóság hatáskörében maradtak.

*A fiumei állami rendőrség* Fiume különleges közigazgatási státuszából fakadóan jött létre. Fiume városa 1870-től a király által kinevezett kormányzó irányításával, a magyar kormány közvetlen irányítása alá került. Rendőrsége, a városi tanács közbiztonsági osztálya (Sezione di Publica Sicurezza). A hivatalos nyelv az olasz. Rendőrségének államosítása, két vonatkozásban volt érintett, részben a határrendőrség 1903-ban elrendelt, de három évvel későbbi felállításával, részben pedig a városi rendőrség 1916-ban történt államosításával.<sup>127</sup>

A törvény rendelkezett arról, hogy Fiume városában és kerületében a határrendőrség, mint Magyar Királyi Állami Rendőrség látja el a határrendőrség hatáskörén kívül eső, egyéb rendőri feladatokat is. Kimondta, hogy a kiépített állami rendőrség személyzete, a határrendőrség többi személyzetével, egységes országos létszámot alkot. Rögzítette a hatásköri és illetékességi szabályokat illetőleg azok megoszlását az államrendőrség és a városi hatóság között, továbbá azt, hogy rendőrségi végrehajtó szolgálatot kizárólag államrendőrségi közegek láthatnak el.

A város az általa ellátott igazgatási rendészet körében, alkalmazhatott végrehajtó szerveket (vámőr, helypénzszedő, temetőőr, közkerti őr, szegényházi őr stb.), de azok nem lehettek felruházva rendőri (karhatalmi) jogkörrel. Szükség esetén, az állami rendőrközegek karhatalmi segítségét kellett igénybe venniük. A városban működött még — a kereskedelemügyi tárca által biztosított, évi 80 000 korona költséggel —, vasúti és tengerparti rendőrség.

Magas szintű elvárásokat fogalmazott meg az államrendőrség tagjaival szemben. Meghatározta a fenntartási költségeket és ahhoz a város hozzájárulását. Több kérdéskör — szervezet, ügyvitel, külső kapcsolatok — rendezésére a belügyminisztert hívta fel, aki a törvénycikk végrehajtására és a hatáskörök körülírására körrendeletet adott ki.<sup>128</sup> A „*Fiumei Magyar Királyi Állami Rendőrség*” Fiume városának és kerületének területén, 1917. V. 1-jén kezdte meg működését.

A szervezés során, a belügyminiszter pályázatot hirdetett 1 rendőrorvosi állásra és határrendőri beosztásokra.<sup>129</sup> Előnynek számított, a magasabb képesítés,

a nagyobb általános műveltség, az olasz és horvát nyelv ismerete, szóban és írásban. A pályázók írásbeli értesítést kaptak, az alkalmassági vizsgálat helyéről és idejéről, ahol orvosi vizsgálaton estek át, kisebb jelentéseket készítettek, a nyelvismeret igazolására próbairást végeztek.

A rövid életű testület tagjai a háborús viszonyok miatt, 1918. X. 28-án hagyták el a működésük székhelyét jelentő Fiume városát.

### Testőrség<sup>130</sup>

Az uralkodó 1867. IV. 21-én kelt, gróf ANDRÁSSYhoz címzett, királyi leiratával elrendelte a Magyar Királyi Nemes Testőrség visszaállítását és kinevezte első kapitányává gróf HALLER Ferenc alkalmazáson kívüli lovassági tábornokot.<sup>131</sup> Egy úttal utasítást adott a testület szervezetének és szolgálati szabályzatának elkészítésére, melyeket elhatározása alá kellett bocsátani. A következő évben kiadott szabályzat megszabta a testületbe kerülés feltételeit, a testőrök beosztását, kötelességeit és jogosultságait. A testőrség katonai testület volt, amelybe fölvétele a magyar korona országaiból származó bármely főtiszt kérelmezhetette, föltéve, hogy 45-ik életévét még nem töltötte be, legalább 66 hüvelyk magasságú volt és jól tudott lovagolni. Tagjai a király első udvarmestere alá tartoztak. 1896-ban élén állt a kapitány (lovassági tábornok), a főhadnagy (altábornagy) és a hadnagy (tábornok), udvari szolgálatban két őrmester (őrnagy), 4 alőrmester (1 őrnagy, 3 százados) és 37 testőr (százados). Katonai/rendfokozati előmenetel a testőri szolgálat alatt nem volt.<sup>132</sup> 1904-ben határozott az uralkodó Magyar Királyi Darabont Testőrség felállításáról, melynek jogállása hasonló volt a Nemes Testőrségéhez. A budai várban és Gödöllőn teljesítettek szolgálatot.

### Tűzoltóság<sup>133</sup>

A tűzrendészetre illetőleg tűzvédelemre vonatkozó központi szabályozás alapján a testületeket jelentő tűzoltóságok létrehozása helyi szinten realizálódott. A belügyminiszter 1868-ban kilátásba helyezte ugyan a tűzvédelmet illetőleg a tűzoltóságot érintő törvényalkotást, azonban az ténylegesen nem valósult meg. A szakterületre vonatkozóan ugyanakkor több minisztérium is adott ki rendeleteket nem egyszer ellentmondásokat tartalmazóan.<sup>134</sup>

A tűzrendészet/tűzvédelem 3 fő ágra tagolódt, nevezetesen a megelőző, a mentő és a követő tevékenységre. Közülük a mentő tevékenység a tűzoltóságok feladatkörébe tartozott, a másik kettő pedig a tűzrendészeti hatóságokéba.<sup>135</sup> A hatóságok azonosak voltak a közigazgatás, alapvetően a közrendészet, hatóságával.

*Díjazott/hivatásos* tűzoltóságot saját testületükként a városok tartottak fenn, szervezetileg a rendőrség kebelében. A vonatkozó rendelkezéseket szabályrendeletben rögzítették. *Önkéntes* tűzoltóságok egyesületekként működtek az önmaguk alkotta, de kormányhatósági jóváhagyást igénylő alapszabályuk szerint. Egymáshoz közeli községek együttesen is létrehozhattak egyesületet.

*Köteles/községi* tűzoltóságok olyan településeken létesültek, ahol nem működött sem hivatásos, sem önkéntes tűzoltóság. A rájuk vonatkozó szabályozást a helyi vagy a vármegyei tűzrendészeti szabályrendelet tartalmazta. *Magántűzoltóságok* tevékenykedtek, a tűzrendészet minden ágának felölésére törekedve,

egy ipartelepeken és uradalmakban. 1912-ben Magyarországon 8874 tűzoltóság működött.<sup>136</sup>

A testületek és a hatóságok közötti viszony a hivatásos és a köteles tűzoltóságok esetében került, alárendeltségükből fakadóan, egyértelműen szabályozásra. A vezénylet, a műszaki és a belső ügyek tekintetében a parancsnokságok önállóan tevékenykedtek, a fegyelmezés és a szükségletek fedezése a hatóságok jogkörébe tartozott. A tűzoltó szolgálatban közhatósági személy volt és jelvényviselésre kötelezett.<sup>137</sup>

Jelentős szakmai, szakértői és képzési szerepet töltött be az 1870/71-ben alakult Magyar Országos Tűzoltó Szövetség, amely 1878-tól a Magyar Királyi Belügyminisztérium szakközegévé is vált. Hasonlóan fontos tevékenységet végeztek, különösen a közigazgatással történő együttműködésben, a vármegyei tűzoltó szövetségek, amelyek a tagsági díj mellett vármegyei segélyben részesültek vagy közpénzből kaptak ellátmányt.<sup>138</sup>

### **Vasúti pálya- és távírda őrség (pályaőrség)<sup>139</sup>**

A pálya- és távírda őrség kitélt az alapozza meg, hogy a távírda vezetékek a vasúti pályatest mentén, gyakran a vasúti felépítményeket igénybe véve kerültek kiépítésre, melynek természetes velejárója az örökös ellátó feladatkörébe történő beemelés.

A Magyar Királyi Posta valamint a távírdák is 1867 tavaszán lettek nemzeti intézménnyé. 1887-ben egyesültek, melyet követően törvényi szabályozást hozott az 1888. esztendő.<sup>140</sup> A felügyeletet a kiegyezés után egymást követően több minisztérium látta el. A távírdát és annak tartozékait nevesített törvényi rendelkezés is védte.<sup>141</sup>

A magyar vasúti jog legjelentősebb forrásait, a törvényeken túl, miniszteri rendeletek alkották, amelyek mellett komoly szerepet játszottak a vasúti vállalatok statútumai.<sup>142</sup> A vasúti szolgálati rendtartás szabályozta a szolgálati viszony keletkezését, a szolgálati viszonyból fakadó kötelezettségeket és jogokat, a köteleltségek megsértésének következményeit, a szolgálati viszony megszűnését.<sup>143</sup> A vámunióról szóló törvény a posta- és távírda valamint a vasút ügyek kezelésére vonatkozóan a két állam tekintetében egyforma elveket határozott meg.<sup>144</sup> A vasutak esetében kiemelte az 1851. XI. 16-i üzletrendet és az 1863. VI. 30-i vasúti üzletszabályzatot, mint a kiegyezés után változatlanul meghagyandó rendelkezéseket.<sup>145</sup> A szolgálati rendtartás többször is változott, törvényi szabályozást is nyert.<sup>146</sup> A vasúti rendtartás első része a vasúti vállalatok és hivatalnokainak köteleltségeit, a második rész pedig a vaspályákat használó vagy ezekkel különben érintkezésbe jövő személyek (a közönség) köteleltségeit tartalmazta. Az egyes szakfeladatokra külön utasításokat adtak ki. Akik a pálya fölötti örökösre hivatottak és a közönséggel érintkezésre rendeltettek, a szolgálatot mindig szolgálati ruházatban valamely megkülönböztető jellel vagy igazolvánnyal ellátva voltak köteleltek teljesíteni. Rendelkezéseiket a közönség követni tartozott.<sup>147</sup>

A szolgálkhoz besorolt örök (pályaőr, alagútőr, hídőr, mozgóőr) közül alapvetően a pályaőrök tekinthetők rendvédelmi tevékenységet végzőknek. Felettük a felügyeletet az igazgatóságok, a főfelügyeletet a főfelügyelőség látta el, melynek során ügyeltek a kibocsátott szabályok betartására. „Az üzletrendtartásban



részletesen körülírt körülmények között rendőri teendőkkel is meg vannak bízva, ezen szempontokból véve tekintetbe a vasúti alkalmazottak hatósági közegeknek tekintendők.” Kötelesek az általános rendőri törvényeket megtartani, és e tekintetben a ”biztonsági közlönyök és közigazgatási hatóságok felügyelete alatt állnak.” Jogosítottak voltak arra, hogy azokat, akik a rendtartás szabályait áthágták, és akik a hozzájuk intézett intéseknél nem engedelmessé váltak, rendőri vagy bírói segítség hiányában is elfogják. A pályőrök a számukra kiadott utasítások alapján különösen kötelesek voltak a szerelvények követési időközeinek betartását biztosítani, a pályákat megvizsgálni, a vágányváltkozások fölött őrködni.<sup>148</sup> A vaspályánál alkalmazottakról pontos névjegyzéket kellett vezetni, melyet időszakonként a főhatósághoz fel kellett terjeszteni.<sup>149</sup> A vasúti alkalmazottak munkavégzésük kapcsán fokozott büntetőjogi felelősséggel tartoztak.<sup>150</sup>

A pályőrök a vasútvonalakon a pálya állapotának és a vonalak közlekedésének felügyelete során, veszély helyzet esetén a vonatokat feltartóztatták; megfelelő jelzéseket adtak; a pályát naponta bejárták; a sorompókat kezelték; a kisebb fenntartási munkákat elvégezték (hevedercsavarok, sínszegek szorítása, gyomtól és sártól tisztítás, vízelvezetés). Pályabódék kerültek felállításra a sorompók és a váltók mellett, ha az őrházak azoktól távol estek. A pályaházak (bakterházak) az élénkebb sorompók mellett, egymástól 2-4 kilométerre épültek.<sup>151</sup>

### Zárógondolatok

A kiegészítés, a rendvédelmi szervezetek tekintetében részben szervezeti, részben elnevezésbeli változásokat hozott. Az áthúzó és az újonnan kiadott jogszabályok biztosították a rendvédelem kontinuitását.

A testületek létrehozásáról alapvetően törvényi döntés határozott, működésüket pedig — a törvényi kivételektől eltekintve — alacsonyabb szintű jogforrás, vagy egyéb jogi eszköz szabályozta, többnyire magasabb szintű jogforrásra történő visszautalással, felhatalmazásra hivatkozással.

Költségvonzatot jelentő illetőleg költségvetést érintő központi döntések törvénycikkben kerültek megfogalmazásra. Közép illetőleg alsóbb szinten hozott azon döntések, amelyek költségkihatással jártak, felsőbb jóváhagyást igényeltek.

A jogforrásoknak és az irányítás egyéb (jogi) eszközeinek közreadására illetőleg az érintettekhez történő eljuttatására fokozott figyelmet fordítottak.

1867-1918 közötti években 1983 törvénycikk látott napvilágot, melyek közül több mint 100 érintette valamilyen formában a rendvédelmet. E törvények végrehajtásával dominánsan a belügyminiszter bízott meg.

A dualizmus kori jogi szabályozás megfelelően biztosította a rendvédelmi szervezetek működési feltételeit, lehetőségeit, szabadon hagyva és szorgalmazva a fejlődés útját, melyen haladva a rendvédelmi testületek tisztességes, becsületes helytállást tanúsítottak.

Jegyzetek:

- <sup>1</sup> SZIKINGER ; MEZEY: Közigazgatási jog - rendvédelmi jog. , RÉDEY
- <sup>2</sup> RÁTH
- <sup>3</sup> WERBÓCZY
- <sup>4</sup> 1836/III.tc. ; 1836/IX.tc. ; 1836/X.tc. ; 1836/XV.tc. ; 1836/XX.tc. ; 1840/VI.tc. ; 1840/IX.tc. (A törvényben itt szerepel először a „rendőrség” kifejezés.) ; 1844/II.tc. ; 1848/III.tc. ; 1848.XVI.tc. ; 1848/XXII.tc. ; 1848/XXIII.tc.
- A köztörténeti munkák bő terjedelemben foglalkoznak az *Októberi Diplomával*, a *Februári Pátenssel* és a *Provizórium* időszakával. Az uralkodói döntés eredményeként gyakran az 1847. évi, illetőleg azt megelőző állapotokat említik. 1861. I. 16-án az *alkotmányos év* kezdetén, Baranya vármegye főispánja — mint Pécs szervezésének foganatosításával megbízott királyi biztos — a király által szentesített 1848. évi törvényeket vette figyelembe, ezért a tisztikart és a képviselő testületet állásukba visszahelyezte. (1848/XXIII.tc. 11. § , 15. § ; MNL. BA.ML. IV.1106.a. és 12.1861. Pécs város tanácsülési jegyzőkönyve.)
- <sup>5</sup> 1867/XII.tc.
- <sup>6</sup> 1881/LXVI.tc. 1. § (A jogszabályok kihirdetésére szolgáló hivatalos lap 1867-től a *Budapesti Közlöny* volt.)
- <sup>7</sup> A Helytartótanácsot az 1722-1723. évi országgyűlés hívta életre (1723/XCVII. tc.). Működését megszüntette a hozzá címzett, 1867. II. 17-én kelt uralkodói legfelsőbb kézirat. (LK.1867.) A Helytartótanács fő feladatát képezte a királyi rendeletek végrehajtása illetőleg közvetítése a vármegyékhez és a szabad királyi városokhoz. Kötelező erővel nem bíró ajánlásokat is megfogalmazott. Fennállása alatt 30 olyan ajánlást tett, amelyek kapcsolódtak a bűnmegelőzéshez a bűnfelderítéshez és a közbiztonság más területeihez. Kiemelkedő jelentőségű volt a csaknem 50 oldalas, 1794. III. 21-én kelt 4052-es ajánlás, amelyet tapasztalt közbiztonsági szakemberek (fő- és alispánok, kapitányok) fogalmaztak meg.
- <sup>8</sup> ÚJ.1867.
- <sup>9</sup> 1848/III.tc. op.cit. ; 1867/VIII.tc. ; BOTOS
- <sup>10</sup> 1869/IV.tc. 1. § (Kihirdetve 1869. VII. 15-én, mely nap 2000 óta a Bíróságok Napja.)
- <sup>11</sup> 1871/XXXIII.tc. . § „Az igazságszolgáltatás körül az állam közérdekeit a jelen törvény által meghatározott ügyekben a Királyi Ügyészség képviseli.” A bíróságoktól független szervezet, az igazságügyi miniszter közvetlen alárendeltségében . VI. működött, tagjait pályázat után, a király nevezte ki. Kihirdetve 1871. VI.10-én. 1991 óta június 10-e az Ügyészség Napja.
- <sup>12</sup> 1874-től Magyarország bíróságainál és hatóságainál ügyvédként olyan jogászok járhattak el, akik megfeleltek a törvénycikk rendelkezéseinek. 1874/XXXIV.tc.
- <sup>13</sup> 1870/XLII.tc. (A törvényben itt szerepel először a „rendőrkapitány” kifejezés.) ; 1871/XVIII.tc.
- <sup>14</sup> A büntetőjog területén fontos rendelkezéseket hozott az 1871/LII.tc., amikor kimondta, hogy a „testi fenyíték” semmilyen büntetésként sem alkalmazható, megszűnik a bilincs büntetésként való használata, továbbá „eltöröltetik a vérdíj”. A büntető eljárást, az 1872-ben kiadott *Ideiglenes eljárási szabályzat* a kiadvány borítójának színe után *Sárga könyv* néven ismertté vált szokásjogi forrás szabályozta. Ez a 122 paragrafusból álló kiadvány, mint szokásjogi forrás lett azon eljárási kódexé, amely 28 éven át, a büntető perrendtartásról szóló törvény megszületéséig, szolgált útmutatóként. A büntető anyagi- és eljárásjogi jogalkotás több nekirugaszkodással haladt simának nem nevezhető útján, míg elérte a változásokban áttörést hozó 1878/V., az 1879/XL. és az 1896/XXXIII. Törvénycikkeket.
- <sup>15</sup> Lehetek: miniszteri ellenjegyzés mellett kiadott királyi rendelet; királyi elhatározás alapján kiadott miniszteri rendelet; minisztertanácsi határozat alapján a miniszterelnök által kiadott rendelet (összminisztériumi rendelet); egy, vagy több miniszter által kiadott rendelet.
- <sup>16</sup> 1881/XXI.tc. 8.§
- <sup>17</sup> A szokásjogot a szokásjogi gyűjtemények (pl. Hármaskönyv) tartalmazták. Az uralkodói elhatározásokat hordozó rendelkezéseket a dekrétum = királyi törvény, a privilégium = kiváltságlevél és a pátens = királyi rendelet/császári nyílt parancs jelentették. Statútumot/helyhatósági szabályokat a megyei törvényhatóságok és a szabad királyi városok bocsátottak ki. Az 1870/XLII.tc. hatálybalépését követően a statútum = helyhatósági szabályrendelet. A törvényhatóságok szabályrendelet alkotási jogát az 1886/XXI.tc., a községek ez irányú jogát az 1871/XVIII. tc. szabályozta.

A szabályrendeletek nem mondhattak ellent magasabb szintű jogszabályoknak. A törvényhatóság által kibocsátott szabályrendelet miniszteri jóváhagyásra, a községi pedig vármegyei törvényhatósági, fontosabb ügyekben miniszteri jóváhagyásra szorult. Az autonóm testületek jogalkotási körébe sorolhatók az országgyűlési házsabályok. A bírói hatalom gyakorlása során „a bíró a törvények, a törvény alapján keletkezett s kihirdetett rendeletek s a törvényerejű szokás szerint tartozik eljárni és ítélni.”

MEZEY: *Magyar jogtörténet.* ; 1869/IV.tc. 19.§.

<sup>18</sup>A törvényi környezetet kitevő jogszabályok fontos besorolási ismérveket is jelentenek. Az adott kor tekintetében bemutatják és felfedik a szakmai szóhasználatot, egyes kifejezések jelentését illetőleg jogszabályok általi értelmezését, megszabják a szakterület működését. A korszakváltozások illetőleg bizonyos időszakok, a változások folyamatában felszínre hozzák a szakma elméleti és gyakorlati művelőinek témakört érintő álláspontjait, javaslatait. E vélemények, értékelések esetenként eltérnek a hivatalos értelmezéstől, jól lehet az alkalmazás kereteit a hatályos jogszabályok adják. Hozzájuk csatlakoznak az adott területet érintő szervezeti kialakítások, szervei besorolások valamint ezek működése is, melyek szintén, az egyértelműsítést célozzák.

<sup>19</sup>Nincs terem kitérni a rendvédelem, rendészet problémaköreire illetőleg a rendészet többszárúságára.

<sup>20</sup>Hazánkban, jogszabályi szinten a *hónvédelmi törvény* (1993/CX.tv. 65.§.) rögzítette először a rendvédelmi szervek körét: rendőrség, polgári nemzetbiztonsági szolgálatok, büntetés-végrehajtási testület, vám- és pénzügyőrség, polgári védelem állami szervei és a hivatásos tűzoltóság. A *rendőrségről szóló törvény* (1994/XXXIV.tv. 97.§.(1) bekezdés) viszont nem említi a polgári nemzetbiztonsági szolgálatokat, de beemelte a határőrséget. Az *államtitokról és a szolgálati titokról szóló törvény* (1995/LXV.tv. 2. § (1) bekezdés 11. pont) szerint rendvédelmi szerv: a rendőrség, a polgári nemzetbiztonsági szolgálat, a büntetés-végrehajtási testület, a vám- és pénzügyőrség, a polgári védelmi szervek, valamint a hivatásos állami és önkormányzati tűzoltóság. A *büntetés-végrehajtási szervezetről* (1995/CVII.tv.) valamint a *nemzetbiztonsági szolgálatokról* (1995/CXXV.tv.) és a *polgári védelemről* (1996/XXXVII.tv.) szóló törvények egyaránt az értelmező rendelkezéseikben határozzák meg a rendvédelmi szerveket. A *központi államigazgatási szervekről, valamint a Kormány tagjai és az államtitkárok jogállásáról* szóló törvény szerint „Rendvédelmi szerv a) a rendőrség, b) a határőrség, c) a polgári védelem, d) a vám- és pénzügyőrség, e) a büntetés-végrehajtási szervezet, f) az állami és hivatásos önkormányzati tűzoltóság, g) a polgári nemzetbiztonsági szolgálatok.” (2006/LVII. tv. 1.§ (5) bekezdés)

<sup>21</sup>PARÁDI József: *Csendőrség a határőrizetben.* ; PARÁDI József: *Rendőrség a határőrizetben.* ; PARÁDI József: *Pénz-ügyőrség és vámhivatalok a határőrizetben.*

<sup>22</sup>PARÁDI Ákos: *A magyar rendvédelem civil szerveződése 1867-1945.*

<sup>23</sup>ERNYES: *Fejezetek a rendőrség történetéből.*

<sup>24</sup>A testületek ez irányú besorolása is vethet fel vitatott kérdéseket. Például a gátrendőrség, az 1871. évi szabályozás szerint alapvetően magánjellegű, de rendkívüli helyzet esetén társadalmi, önkormányzati és állami is lehet, felügyeletének önkormányzati és állami jellege e helyekre történő besorolását is indokolja. Az 1871/XL.tc. 2. §-a szerint a „gátépítmények fenntartása és megvédelése illeti először az ármentesítő vagy vízszabályozó társulatot, másodsor a törvényhatóságot és végre az államot.” A gátrendőrségről szóló törvényt hatályon kívül helyező 1885/XXIII.tc. 177-178. §-ai szerint az elsőfokú hatóság alkalmazza a szükséges öröket, miáltal állami közegekké váltak. Az elsőfokú hatóság pedig kis- és nagyközségekben a szolgabíró, rendezett tanácsú városokban a polgármester, törvényhatósági joggal felruházott városokban a rendőrkapitány, a fővárosban a kerületi elöljáró. A hatóságok és a testületek illetőleg az utóbbiak kebelébe tartozó végrehajtó közegek többnyire elkülönültek egymástól.

<sup>25</sup>A duális rendvédelem a fegyveres testületek tekintetében alkalmazandó terminus technicus, melynek létét erőteljesen alátámasztják többek között a testületek illetékességi területei, feladat- és hatáskörei valamint létszámadatai. A vonatkozó jogszabályok és a szakirodalom szerint a Magyar Királyi Csendőrség születésekor 5 000 fő körüli, az első világháború kezdetekor 12 000 fő körüli állománnyal bírt; a fővárosi állami rendőrség és a vidéki önkormányzati (városi) és autonóm (községi) rendőrségek együttes létszáma hozzávetőlegesen 12 000 fő volt; a pénzügyőrség legnagyobb létszáma 5 000 fő körül mozgott; a határrendőrség létszáma teljes feltöltöttségekor sem haladta meg a 620 főt. A képviselőházi őrség, a koronaőrség és a testőrségek testületenkénti létszáma fél-száz körül ingadozott. A csendőrség és a rendőrségek feladat- és hatásköre, különösen a rendőrségé, szerteágazó volt, illetékességi területük lefedte az ország területét. PARÁDI József — visszahi-

vatkozással ugyan, de — 2011-ben is csak a fegyveres rendvédelmi szerveket sorolta fel, mint a Magyar Királyság rendvédelmi szerveit, melyek voltak „a magyarországi rendőrségek, a Magyar Királyi Csendőrség, a Magyar Királyi Pénzügyőrség és vámhivatalok, a testőrségek, a Magyar Királyi Koronőrőrség és a Magyar Királyi Képviselőházi Őrség, valamint a büntetés-végrehajtás intézménye.”

PARÁDI József: A polgári magyar állam rendőrségei 1867-1945.

<sup>26</sup> LÖRINCZ ; PARÁDI József: *A magyar rendvédelem története*. 69-73.p.

<sup>27</sup> ÜJ.1867. op.cit. 21.p. A kiegészítésig a szabadságvesztések fogatosítására a vármegyék, a törvényhatósági jogú városok, a pallosjoggal bíró uradalmak tömlöcei szolgáltak. A politikai foglyokat és a hajóvontatásra ítélt rabokat katonai objektumokban őrizték.

<sup>28</sup> 1869. II. 10-i hatálybalépéssel *Házasabályok és szolgálati utasítások a m. kir. országos fegyintézetek és az azoknál alkalmazott hivatalnokok és örök számára*. E szabályokat a miniszter a következő év nyarán kiegészítette illetőleg módosította.

*Házasabályok és szolgálati utasítások a m. kir. országos fegyintézetek és az azoknál alkalmazott hivatalnokok és örök számára*.

<sup>29</sup> 1871/XXXI. tc. ; 1871/XXXII. tc. ; 1871/XXXIII. tc. 25. § „Az ügyész a törvényszéki fogház fölött felügyel, és örökösül különösen, hogy a foglyokkal való bánásmód, azok őrizete, élelmezése, ruházata, a fogházak tisztán tartása, és egyáltalában a fogházi házrend és fegyelem iránt fennálló törvényes rendeletek pontosan végrehajtsanak, és e végett a fogházakat havonként legalább egyszer megvizsgálja.” ; Szorosan kapcsolódik e törvényi szakaszhoz, a részletes szabályozást jelentő igazságügy-miniszteri utasítás (1 586/1872.IM.ut. 31-34.§.). ; 1876/VI. tc. 37.§ „A börtönök általános állapotáról, az azokbani élelmezésről, egészségi viszonyokról, a fegyelem mibenlétéről, részint a királyi ügyész, részint saját küldöttsége által (38. §) tudomást szerezvén, a fennálló törvények és miniszteri szabályrendeletek korlátai között a hiányok orvoslása, a bajok elhárítása iránt intézkedik; oly hiányok és bajokra nézve vagy visszaélésekre pedig, a melyekre nézve maga nem intézkedhetik, az igazságügy-miniszterhez véleményes jelentéseket küld.”

<sup>30</sup> 696/1874.IM.r.

<sup>31</sup> Járásbíróságnál fogház, törvényszéknél börtön működött. Fogházban fogoly, börtönben rab, egy évnél hosszabb szabadságvesztésre ítélt fegyintézetbe szállítandó fegyenc. Alkalmazottak: lelkes, orvos, fogházfelügyelő, börtönőrmester, nőfelügyelő, munkavezető, börtönőr, valamennyien a királyi ügyész alárendeltségében

<sup>32</sup> A halálbüntetés, fegyház, államfogház, börtön, fogház, pénzbüntetés. A halálbüntetés zárt helyen, kötél által, a fegyházbüntetés országos fegyintézetben (fegyenc), a börtönbüntetés a kerületi börtönben, vagy az igazságügy-miniszter által e célra kijelölt törvényszéki fogházakban, a fogházbüntetés törvényszéki, vagy járási fogházban hajtatik végre. Az államfogházra ítélték (államfoglyok), külön országos fogházban őriztetnek.

1878/V. tc. op.cit. (Csemegi-kódex) 20-64. §

<sup>33</sup> 2 106/1880.IM.r.

<sup>34</sup> 1879/XL. tc. op.cit.

<sup>35</sup> 1908/XXXVI. tc.

<sup>36</sup> 1913/VII. tc.

<sup>37</sup> 1913/XXI. tc. A 2. pont részletesen rendelkezett a dologházi őrizet végrehajtásáról. „A dologházba utalás és végrehajtása az elítélte ugyanazokkal a jogkövetkezményekkel jár, melyeket a törvény a fogházbüntetéshez fűz.” (18.§)

<sup>38</sup> KI. 1878/1881.XX.köt. 184-190.p. irományszám 831. ; ERNYES: *A magyar rendőrség története*. ; PARÁDI József: *A Magyar Királyi Csendőrség. Az első magyar polgári, központosított közbiztonsági őrtisztület 1881-1945*. ; CSAPÓ: 13-198.p. + 143-146.p.

Megjegyzendő, hogy a kiegészítéstől a csendőrség létrejöttéig terjedő időszak, az elfogadhatatlan közbiztonsági állapotok javítása végett központi beavatkozásokat generált. Ezeknek a költségeit a kormányzat póthitelekkel fedezte, melyekről törvények rendelkeztek.

1870/XLV. tc. ; 1871/XXIII. tc. ; 1876/VIII. tc.

<sup>39</sup> 1881/II. tc. ; 1893/XXXVI. tc.

<sup>40</sup> 1881/III. tc. ; 1883/XXVII. tc. ; 1903/VII. tc.

<sup>41</sup> 1882/X. tc.

<sup>42</sup> 1881/LXXII. tc.

<sup>43</sup> 1899/XXIX. tc.

<sup>44</sup> 1881/III. tc. op.cit. Szentesítve február 14-én, amely a magyar csendőrség napjává vált.

<sup>45</sup> Személyi, előléptetési és fegyelmi ügyekben a honvédelmi miniszter alá rendelt, közigazgatási és rendőri szolgálati viszony tekintetében a belügyminiszter hatósága alá.

<sup>46</sup> A *Magyar Királyi Csendőrség* létrehozásakor csendőrkerületekből állt, egy-egy kerülethez 2 vagy több szárny tartozott, amelyeknek egyenként legalább 2 szakasza volt, a szakaszokhoz pedig őrsök tartoztak 5-8 fős legénységgel. Ez utóbbiak élén az őrsvezető állt, a szakasz parancsnoka főhadnagy vagy hadnagy volt, a szárnyat százados vezette. A csendőr kerület első embere a kerületparancsnok volt. Ahol nem működött őrs, ott szükség esetén a belügyminiszter különítményt állíthatott fel. Ez 2-4 csendőr vezénylését jelentette, például nyaralóhelyre, kiránduló helyre. A csendőrség megszervezésének befejezésekor 104 tiszt és 4 916 legénységi állományú beosztottból állt. Egy csendőrre 2.598 lakos és 53 négyzetkilométernyi terület jutott. A csendőrség szervezete és területi beosztása többször változott.

1881/III.tc. op.cit. ; REKTOR

<sup>47</sup> 1882/X.tc.

<sup>48</sup> BIBLIOGRÁFIA. PARÁDI József, SIMON F. Nándor és KÖRÖSSY Zoltán teljes körűsre törekvéssel összeállította a csendőrség bibliográfiáját, amely elérhető a világhálón: [www.csendor.com](http://www.csendor.com), s amely tartalmazza a testületre vonatkozó jogszabályokat valamint szabályzatokat.

<sup>49</sup> SZUT-1881.

<sup>50</sup> A szolgálat lehetett rendes, felhívásra teljesített és ellenőrző.

A rendes szolgálat a naponta teljesített portyázásból állt, melyet az őrsvezető határozott meg. Feladatai lehettek a bűncselekmények megelőzése; a törvénysértések felderítése, elkövetőik feljelentése; a törvénysértők elfogása és az illetékes hatóságnak, bíróságnak átadása; a személy- és vagyonvédelem; a tűz, árvíz vagy más által veszélyeztetett helyen a közbiztonság fenntartása; kétes útvonalakon az utasok kísérése; katonaszökevények letartóztatása; közlekedés ellenőrzése; rendőri felügyelet alatt állók, börtönből szabadultak ellenőrzése.

Szolgálatra felhívást jelentett a bíróság, az ügyészség vagy a közigazgatási hatóság ez irányú nyilatkozata, megkeresése. Törvényellenes vagy hatáskörbe nem tartozó feladatra felhívást, teljesítés előtt a közvetlen parancsnokhoz kellett felterjeszteni.

A hatóságok feljelentést tettek, ha a csendőrséget törvénysértés kivizsgálására kérték fel.

Az ellenőrző szolgálatot a parancsnokok végezték.

PARÁDI József: *A Magyar Királyi Csendőrség. Az első magyar polgári, központosított közbiztonsági őrtestület 1881-1945.* op.cit. 93-110.p.

<sup>51</sup> PARÁDI Ákos: op.cit. 69-71.p.

<sup>52</sup> 1790-1791/LVII.tc.

<sup>53</sup> Az 1807. évi törvényi szabályozásban röviden ugyan, de meghatározásra került az erdőgondnok kötelessége, a tisztí ügyész feladata, a törvényhatóságnak illetőleg az érintett tisztviselőknek e területre vonatkozó feladatköre.

1807/XXI.tc.

<sup>54</sup> 1879/XXXI.tc.

<sup>55</sup> 1807/XX.tc. ; 1807/XXI.tc. op.cit. ; 1840/IX.tc. op.cit. ; 1840/X.tc.

<sup>56</sup> A kinevezett kormánybiztosok gondoskodtak a közrend/közbiztonság fenntartásáról, mely kivételes hatáskörükben az állami erdészet személyzetével is közvetlenül rendelkezettek.

1912/LXIII.tc.

<sup>57</sup> 1872/VI.tc. ; 1883/XX.tc.

<sup>58</sup> 14 737.FM.r.

<sup>59</sup> PARÁDI Ákos: op.cit. 67-69.p.

<sup>60</sup> 1840/X.tc. op.cit.

<sup>61</sup> 1871/XL.tc. op.cit.

<sup>62</sup> 1871/XL.tc. 11. § op.cit. ; 1840/IX.tc. 9.§ op.cit.

<sup>63</sup> 1894/XII.tc. 81.§ ; 1914/XL.tc. 5.§. E helyen a törvény vízörökről és vízműörökről tesz említést.

<sup>64</sup> 1885/XXIII.tc. op.cit.

<sup>65</sup> 19. § A hajózás a folyamrendőri szabályok és rendeletek megtartásával mindenkinek szabad. 25. § A rendes házi szükségletre, ültetvények öntözésére vizet meríteni, itatni, mosatni, úsztatni, fürdeni és jeget vágni a hatóság által e célra kijelölt helyeken s a helyi rendőri szabályok megtartásával mindenkinek szabad.

1885/XXIII.tc. op.cit.

<sup>66</sup> FAZAKAS ; TÓTH

<sup>67</sup> A nemzeti őrseregről szóló törvény szerint, „...úgy szinte mindenütt ott, hol a törvényes többségnek eljáróhoz karhatalom szükséges, a karhatalom kiszolgáltatása a nemzeti őrségnek állandó kötelességében.” 1848/IV.tc. 10.§ + 14.§. ; 1848/XXII.tc. (20.§) op.cit. A nemzetőrséget a szabadságharc bukásakor bevonuló császári csapatok lefegyverezték és feloszlatták, a törvényt 1867-ben felfüggesztették (1867/XI.tc). A házszabályok az elnök jogkörében folyamatosan rögzítették a rendfenntartás körüli teendőket, szükség esetén bővítve a katonai fegyveres erővel.

<sup>68</sup> 1912/LXVII.tc.

<sup>69</sup> FAZEKAS — HEGEDŰS — HENNEL

<sup>70</sup> 1464/II.tc.

<sup>71</sup> Loc.cit. 94-95.p.

<sup>72</sup> Loc.cit. 159.p.

<sup>73</sup> Loc.cit. 159-161.p. ; 1896-ban rögzítésre került, hogy a korona, a koronázási és egyéb országos jelvények őrzése mellett a testület ünnepélyeken valamint dísz szertartásokon sorfalként vagy kísérő különítményként is részt vehet.

<sup>74</sup> Loc.cit 268.p. ; 2 910/1896.HM.eln.r. szervei határozványok a Magyar Királyi Koronaőrség számára. ; 2 054/1909.HM.eln.r. Legfelsőbb elhatározás. Koronaőrségi díszruházat rendszeresítése és egyéb változások a koronaőrség ruházatában. ; 7 793/1909.HM.eln.kr. Legfelsőbb elhatározás. Szervei határozványok a Magyar Királyi Koronaőrség számára. Szolgálati utasítás a Magyar Királyi Koronaőrség számára kiadása.

<sup>75</sup> 1867/II.tc.

<sup>76</sup> 1867/VI.tc. ; 1873/X.tc. ; 1883/XIV.tc. ; 1901/XXIII.tc. ; 1918/VI.tc.

<sup>77</sup> BOBÁK

<sup>78</sup> 135 585/1913.BM.kr.

<sup>79</sup> A mindössze egy szakaszból álló törvénycikk szerint „Míg a törvényhozás a védelmi rendszer átalakítása és megállapítása iránt határozandó, a nemzetőrségről szóló 1847/8-ik XXII. törvénycikk felfüggesztetik.”

1867/XI.tc. op.cit.

<sup>80</sup> „A nemzeti őrseregről szóló 1848/XXII. törvénycikk, mely az 1867/XI.tc. által egyelőre felfüggesztett, ezennel eltöröltetik.” Megjegyzendő, hogy a dualizmusban csak a jogszabályt hordozó papíron létező nemzetőrség a későbbiekben (1918 és 1956) jelentős szerepet töltött be. 1868/XLI.tc. 32. §

<sup>81</sup> 220/1914.BM.kr. Az I. melléklet a vidéki rendőrhatóságok, a II. melléklet a budapesti államrendőrség működési területére vonatkozott. Polgári őrségek/polgárőrségek egyébként korábban és később is működtek. A kivételes hatalom idején működő városi és községi rendőrségek hatékonysága, eredményessége változó volt. Nem állt tőlük távol a lakossági részvétel, bár sok helyen segítő szervezet — polgári őrség — létrehozására nem is került sor.

ERNYES: A községi rendőrségek a vidék rendvédelmében.

<sup>82</sup> PARÁDI József: *Pénzügyőrség és vámhivatalok a határőrizetben.* op.cit.

<sup>83</sup> A m. kir. pénzügyőrség szervezete és szolgálata iránti szabályok hivatalos összeállítása. A 20 füzetből álló összeállítás a testületre vonatkozó szabályok (18. fejezet: rendeltetés, szervezet, szolgálat, állomány, javadalmazás, ruházat, fegyverzet, beszállásolás, fegyelem, betegség, nyugdíj) mellett tartalmazza a hatályos adó-, illeték-, és jövedéki rendelkezéseket (földadó, házadó, jövedelemadó, személyes kereset adó, szeszdó, bor- és húsdó, seradó, cukoradó, határvámjövedék, sójövedék, dohányjövedék, lottójövedék, bélyeg- és jogilleték). E szerint „a pénzügyőrség rendeltetése: megakadályoztatni a csempészetet és pénzügyi törvények s szabályok áthágásait; felfedezni ezen törvények és szabályok áthágóit; ellenőrizni a pénzügyi hivatalok és tisztviselők eljárásait; azokat hivatalos eljárásaikban támogatni; a törvény által meghatározott esetekben, az illetékes hatóság előleges felszólítása folytán, a közbiztonsági intézkedések végrehajtására, saját kerületén belül, segédkezeket nyújtani.”

PTSZ/20. *A pénzügyi törvények és szabályok hivatalos összeállítása.*

<sup>84</sup> PARÁDI József: *Pénzügyőrség és vámhivatalok a határőrizetben.* op.cit. 38.p.

<sup>85</sup> 1876/VI.tc. op.cit. ; 1889/XXVIII.tc.

<sup>86</sup> Loc.cit.

<sup>87</sup> Loc.cit.

<sup>88</sup> „A pénzügyőröknek törvényes bíróság előtt letett, hitökre hivatkozva tett vallomásai, azokban, mik hivatásuk körébe tartoznak, mindaddig bizonyító erővel bírnak, míg a tett vallomás hitelessége ellenadatokkal meg nem ingattatik.”

1868/XXI. tc. 96.§

<sup>89</sup> PARÁDI József: *A dualista Magyarország pénzügyi szerveinek határőrizete 1867-1914.*

<sup>90</sup> IDEM: A dualizmuskori magyar pénzügyőrség és vámhivatalok.

<sup>91</sup> 113 754/1922.PM.r.

<sup>92</sup> 1867/XVI.tc.

<sup>93</sup> PARÁDI József: *Pénzügyőrség és vámhivatalok a határőrizetben.* op.cit.

<sup>94</sup> PARÁDI József: *A dualista Magyarország pénzügyi szerveinek határőrizete 1867-1914.* op.cit.

<sup>95</sup> ERNYES: *Fejezetek a rendőrség történetéből.* op.cit. ; Idem: *A magyar rendőrség története.* op.cit.

<sup>96</sup> „A csendőrség további működése Magyarországon megszüntessék s teendői a közbiztonság fönntartására nézve az országos- és helyhatóságokra ruháztassanak.”

KR.1867.

<sup>97</sup> „a törvényhatóság saját belügyeiben önállóan intézkedik” (2.§).

1870/XLII.tc. op.cit.

<sup>98</sup> A község a törvény korlátai között „kezeli a tűz- és közrendőrséget”, (22.§) a rendezett tanácsú városok az előzőeken túl „kezelik a helyi igények szerint a piaci, mezei, hegyi, vásári, építészeti és közegészségi rendőrséget.” (23.§) 1871/XVIII.tc. A második községi törvény a tűz- és közrendőrség mellé beemelte a mezei rendőrség kezelését és rögzítette, hogy a vármegyei törvényhatóság, a jóváhagyáson alapuló és a település vagyonát érintő ügyeken kívül, csak akkor avatkozhat „a község belügyeibe, ha közbenjárását vagy segélyét maga a község képvisellete kéri ki és veszi igénybe, vagy azt a közigazgatás, vagy a közbiztonság érdekei követelik.”

1886/XXII.tc. 21. + 26. §

<sup>99</sup> ERNYES: A községi rendőrségek a vidék rendvédelmében. op.cit.

<sup>100</sup> „A fővárosi rendőrség polgári intézmény, melynek őrségi személyzete azonban belszervezetében szigorú katonai fegyelmi szabályok alatt áll.”

1881/XXI.tc. 50. § op.cit.

<sup>101</sup> 1840/IX.tc. op.cit.

<sup>102</sup> 1848-ig rövid volt az idő, a szabadságharc bukásától a kiegyezésig az osztrák polgári törvénykönyv lett a szabályozó, később pedig az újabb törvények folyamatosan semmisítették meg szakaszait.

<sup>103</sup> 1894/XII.tc. op.cit.

<sup>104</sup> „A községek kötelesek a határ őrizetere a viszonyok által kívánt számban mező-, minden hegyközség pedig megfelelő számú felesketett hegyőrt alkalmazni s javadalmazásukról gondoskodni”.(74.§.) Állandó mezőőr alkalmazása alóli felmentésről, települések általi közös mezőőr tartásáról, egyes erdőőrök mezőrendőri teendők ellátásával történő megbízásáról az illetékes hatóság hozhatott döntést.

1894/XII.tc. Loc.cit.

<sup>105</sup> 53.§ g) „kinevezi továbbá vármegyékben, székekben, vidékekben, kerületekben az alispán meghallgatása után a csendbiztost, a várnagyot”.

1870/XLII.tc. op.cit.

<sup>106</sup> Jó példázatot mutat a 19 pontból álló baranyai szolgálati utasítás és a 6 pontból álló fegyelmi szabályok (SZOLGUT és FEGYSZAB). Előbbi nagymértében hasonlatos a vármegye királyi biztosa által 1864-ben kiadott szolgálati utasítással. A lopások és rablások meggátolására, bekövetkezésük esetén nyomban történő nyomozására, a tettesek üldözésére, minden állomásnál legalább 2 pandúr, egyik kijelölt örvezető, a kiszabott körben cirkálni volt köteles. Ha az őrző lappangó csavargókról vagy fegyveres rablókról értesült, nyomban üldözőbe vette azokat és az őt kiküldő valamint a legközelebbi pandúrállomást értesítette, akkor is, ha az a szomszéd járásban vagy megyében volt. Magánházban történő kutatásra járásbeli tisztviselő különös megbízása folytán voltak jogosultak és a házkutatás az illető község bírója vagy egyik esküdtje jelenlétében történhetett. Kivételt képezett, ha a lakók életének, vagyonának megóvása szükségessé tette, vagy a házba szökött gonosztevőt üldöztek. A fegyelmi szabályzat szerint az elfogott rablót vagy tolvajt megkötözve, a legközelebbi községi bíróhoz kellett vinni s ott átkutatni. A nála talált pénzt, fegyvert, lopott tárgyat az előjáróság jelenlétében el kellett venni, arról az előjáróság tartozott a községi pecsét alatt jegyzőkönyvet felvenni. Az elfogottnál talált dolgokat vele együtt a vizsgálóbíróknak kellett átadni.

ERNYES: *A magyar rendőrség története*. op.cit. 161-220.p. ; Idem: *Baranyai rendőrsegek*. ; O'SVÁTH

<sup>107</sup> 1848-ban törvényi szabályozást kaptak „A város, mint önálló köztörvényhatóság, közdolgait törvényes felügyelés alatt, minden más törvényhatóságtól függetlenül a köztörvény szerint igazgatja.” 1848/XXIII. tc. 1.§. op.cit. A köztörvényhatóságokról szóló törvénycikk 73 városi törvényhatóságot talált, az 1876/XX. tc. 26-t hagyott meg, a második törvényhatósági törvény pedig 24-et.

<sup>108</sup> ERNYES: *A magyar rendőrség története*. op.cit. 221-324.p. ; Idem: *Pécs város rendőrsége. Az önkormányzati rendőrség története*. 96-201.p.

<sup>109</sup> 1872/XXXVII.tc.

<sup>110</sup> 1881/XXI.tc. op.cit.

<sup>111</sup> 1889/XLVI.tc. ; 1912/LX. tc. ; 1916/XXXVIII.tc.

<sup>112</sup> 1886/XV.tc. ; 1887/V.tc. ; 1914/XXXII.tc.

<sup>113</sup> A szakirodalommal foglalkozó rendőri vezetők több alkalommal is adtak ki rendeleteket, utasításokat tartalmazó gyűjteményt.

KRECSÁNYI ; RÉDEY: *Rendőri eljárás körébe vágó rendeletek és utasítások gyűjteménye*. , RÉDEY: *Bevezetés a magyar rendőri jog alaptanaiba*.

<sup>114</sup> A kiegyezés után, még mindig göröngyös úton haladó, de rohamos fejlődése a magyar fővárosnak (fővárosoknak) igényelte a rendőrség előrelépését is. Az államosítás – a testület minden nehézsége mellett – a modern rendőrség magját vetette el, ami nagyon hamar szárba szökken, megalapozva azt az eredményességet, amelyre méltán lehetett büszke a testület minden tagja. Az egyre hatékonyabban működő budapesti rendőrség már az 1880-as évek elején kiállta a nemzetközi összehasonlítás próbáját, bár még erős és jogos igény volt a folyamatos modernizálás, a szervezet, a felszerelés és az állomány tekintetében egyaránt.

BORBÉLY — KAPY: 12-74.p.

<sup>115</sup> PARÁDI József: A dualizmus kori magyar rendvédelem és határőrizet. A Magyar Királyi Határrendőrség.

<sup>116</sup> 1903/VIII.tc. életbeléptetéséről, az 1905. XII. 9-én hozott minisztertanácsi határozat értelmében, az 5692/1905. (XII.29.) M.E. rendelet döntött, mely szerint, a törvénycikk 1906. I. 15-én lépett hatályba.

<sup>117</sup> 91 000/1905.BMr. felölelte a határrendőrség hatáskörét, illetékességét, szervezetét, szolgálat ellátási eljárási joggyakorlatát, vezetését, belső ellenőrzését, fegyverhasználatát, fegyelmi szabályzatát, ügyvitelét, pénz- és érték kezelését. Szolgálati utasításról és fegyelmi szabályzatról rendelkezett a későbbiekben a 128 000/1906.BM r. és a 69 299/1917.BM.r.

<sup>118</sup> 1883/I.tc.

<sup>119</sup> 90 000/1905.BM.r.

<sup>120</sup> ELVIHAT

<sup>121</sup> Módosításuk 41 rendelettel történt.

PARÁDI József: A dualizmus kori magyar rendvédelem és határőrizet. A Magyar Királyi Határrendőrség. op.cit. 19. + 36.p.

<sup>122</sup> 50 982/1907.BM.kr.

<sup>123</sup> 130 200/1907.BM.kr.

<sup>124</sup> A bűnvádi nyomozásoknál, a rendőri hatóságokra és közegekre vonatkozó szabályokat — 130 000.1899.BM.kr. mellékletét képező nyomozási utasítás — kellett alkalmazni. A határrendőrség bűnvádi nyomozását a belügyminiszter az 76 338/1909.BM.r.-vel külön szabályozta, leszűkítve a bűncselekmények körét. A testület által nyomozandó bűncselekményekhez tartoztak a kivándorlási törvénybe ütköző bűncselekmények, a hivatalból üldözendő uzsora vétségek, a külföldre irányuló kerítés által elkövetett bűncselekmények, az olyan vasúti, vagy hajóállomásokon ismertté vált bűncselekmények, ahol a határrendőrség teljesített szolgálatot és az olyan államelleni bűncselekmények, amelyeket a testület működési területén követtek el.

<sup>125</sup> PAVLIK Ferenc főfelügyelő és LAKY Imre felügyelő — akik mindketten a fővárosi államrendőrség tagjai voltak — összeállították a *Határrendészet kézikönyvét*, amely tartalmazza a határrendőrségre, a be- és kivándorlásra, az útlevelügyre vonatkozó és az előbbiekkal összefüggő törvényeket és rendeleteket. Mivel a kézikönyv megfelelő csoportosítású és betűsoros mutatóval is ellátott, azt a belügyminiszter körrendeletével, a törvényhatóságok és a határszéli rendőrkapitányok figyelmébe ajánlotta.

50 592/1907.BM.r. ; 124 858/1910.BM.r. ; HOMÉR ; LAKY — PAVLIK

<sup>126</sup> 38 000/1913.BM.r.



<sup>127</sup> Fiume rendőrségének államosítása egyedi módon történt meg. A törvényjavaslatot Sándor János belügyminiszter 1916. VIII. 11-én nyújtotta be, 1316. szám alatt. A mindössze 7 szakaszból álló tervezettel kapcsolatos jelentéseket, az érintett bizottságok rövid idő múlva — augusztus 25-ig — elkészítették. A képviselőház közigazgatási bizottsága a törvényjavaslatot, általában elfogadhatónak találta. A pénzügyi bizottság, a közigazgatási bizottság javaslatával kiegészített, módosított javaslatot általánosságban és részleteiben elfogadásra ajánlotta. A javaslatához készített miniszteri indokolás szerint, a rendőrségi szervezet módosításának szükségessége, erőteljesen jelentkezett: a háború szülte rendkívüli viszonyok; Fiume kivételes helyzete; a kikötő okozta idegenforgalom; a kivándorlás és visszavándorlás; a város földrajzi fekvéséből adódó, teljesen elkülönített és határszéli helyzete miatt.

A körülmények alapján, olyan rendőri szervezet létesítése látszott szükségesnek, amely közvetlenül az állami hatalom rendelkezése alatt áll. Ennek megfelelt a már 3 éve működő, Magyar Királyi Határrendőrség fiumei határszéli rendőrkapitánysága.

1916/XXXVII.tc.

<sup>128</sup> 37 000/1917.BM.r.

<sup>129</sup> 36 448/1916.BM.r. ; 38 045/1917.BM.r.

<sup>130</sup> FAZAKAS: A koronaőrség, képviselőházi őrség és a testőrségek Magyarországon 1867-1945. op.cit. ; FÖLDI

<sup>131</sup> KL.1867.

<sup>132</sup> RÉVAI XIII.

<sup>133</sup> PARÁDI Ákos op.cit. 64-67.p. ; SZABÓ: Pécs tűzvédelmének története a dualista Magyarországon 1867-1918.

<sup>134</sup> SZABÓ Károly a tűzrendészetre fókuszáltnan gyűjtötte össze a fontosabb jogforrásokat és rendelkezéseket. A dualizmus időszakában 16 törvénycikket emelt ki, amelyek 2 kivétellel (1869/XVI.tc. 3.§ és 1886/XXII.tc. op.cit. 21.§ g. pont „kezeli a mezei, a tűz- és közrendőrséget s a szegényügyet”) áttételesen érintik a tűzoltósággal kapcsolatos kérdéseket. A belügyminiszteri rendeletek száma 40 körüli, a kereskedelemügyi miniszteré közelíti a húszat, a földművelésügyié 3. Az alapvető szakmai szabályozást az 1888-ban kiadott 53 888 számú belügyminiszteri rendelet jelentette. Rá épültek a közép és alsó szintű szabályrendeletek.

SZABÓ: A tűzrendészetre vonatkozó fontosabb jogszabályok és rendelkezések 1948-ig. 147.p. + 149.p. ; 53 888/1888.BM.r.

<sup>135</sup> SZABÓ: Pécs tűzvédelmének története a dualista Magyarországon 1867-1918. op.cit. 101p.

<sup>136</sup> Loc.cit. 102-103.p.

<sup>137</sup> Loc.cit. 104.p.

<sup>138</sup> Loc.cit. 104-106.p.

<sup>139</sup> PARÁDI Ákos op.cit. 75-76.p.

<sup>140</sup> 1888/XXXI.tc.

<sup>141</sup> 1878/V.tc. 439.§ op.cit. ; 1888/XXXI.tc. 12. § op.cit.

<sup>142</sup> BÁN — EULENBERG: 40.p.

<sup>143</sup> Loc.cit. 163.p.

<sup>144</sup> 1867/XVI.tc.

<sup>145</sup> KEDVESSY: 243-264.p.

<sup>146</sup> 6 830/1887.KKM.r. ; 1907/XLIX.tc. ; 1914/XVII.tc.

<sup>147</sup> KEDVESSY: op.cit. 213.p.

<sup>148</sup> KEDVESSY: op.cit. 202.p. + 238.p. ; 1878/V.tc. 165-166.§ op.cit. ; 1914/XL.tc. 5.§ op.cit.

<sup>149</sup> KEDVESSY: op.cit. 238.p.

<sup>150</sup> 1878/V.tc. 438.§ op.cit.

<sup>151</sup> RÉVAI. XV. 128-129.p. ; LOVAS

Jegyzetekben alkalmazott rövidítések:**MONOGRÁFIÁK, KISMONOGRÁFIÁK ÉS HASONLÓ JELLEGŰ KÖTETEK**

- BÁN — EULENBERG (142.,143.,) — BÁN Zsigmond — EULENBERG Salamon: *A magyar vasúti jog.* Budapest, 1886, Singer és Wolfner Könyvkereskedés. 386 p.
- BORBÉLY — KAPY (114.,) — BORBÉLY Zoltán – KAPY Rezső (szerk.): *A 60 éves magyar rendőrség 1881-1941.* Budapest, 1942, Halász Irodalmi és Könyvkiadó Vállalat. 594 p.
- BOTOS (9.,) — BOTOS János: *A Magyar Királyi Belügyminisztérium a dualizmus korszakában.* Budapest, 1994, BM. Kiadó. 91 p. HU-ISBN 963 8036 10 9. /Fejezetek a belügyminisztérium történetéből./
- CSAPÓ (38.,) — CSAPÓ Csaba: *A Magyar Királyi Csendőrség története 1881-1914.* Pécs, 1999, Pro Pannónia Kiadói Alapítvány. 186 p. HU-ISBN 963 90 7940 5. /Pannónia Könyvek./ HU-ISSN 0237-4277.
- ERNYES: *Baranyai rendőrségek.* (106.,) — ERNYES Mihály: *Baranyai rendőrségek.* Pécs, 2004, Teromo Bt. 292 p. HU-ISBN 963 21 4444 9.
- ERNYES: *Fejezetek a rendőrség történetéből.* (23.,95.,) — ERNYES Mihály: *Fejezetek a rendőrség történetéből.* Pécs, 1994, Betücenter Lapkiadó. 267 p. HU-ISSN 1216-2019.
- ERNYES: *A magyar rendőrség története.* (38.,95.,106.,108.,) — ERNYES Mihály: *A magyar rendőrség története.* Budapest, 2002, Belügyminisztérium. 342 p. HU-ISBN 963 92 0814 0.
- ERNYES: *Pécs város rendőrsége. Az önkormányzati rendőrség története.* (108.,) — ERNYES Mihály: *Pécs város rendőrsége. Az önkormányzati rendőrség története.* Pécs, 2003, Teromo Bt. 283 p. HU-ISBN 963 21 2139 2.
- FAZEKAS — HEGEDŰS — HENNEL (69.,) — FAZEKAS László — HEGEDŰS Ernő — HENNEL Sándor: *A Szent Korona őrzése, a koronaőrök, a koronaőrség.* Budapest, 2002, Heraldika Kiadó. 286 p. HU-ISBN 963 92 0402 1.
- FÖLDI (130.,) — FÖLDI Pál: *A magyar testőrség története.* Nagykovácsi, 2011, Pueblo Kiadó. 205 p. HU-ISBN 978 963 24 9121 9.
- O'SVÁTH (106.,) — O'SVÁTH Pál: *Közbiztonságunk múltja és pandúrkorom emlékei.* Budapest, 1905, O'SVÁTH Pál. 155 p.
- PARÁDI József: *A dualista Magyarország pénzügyi szerveinek határőrizete 1867-1914.* (89.,94.,) — PARÁDI József: *A dualista Magyarország pénzügyi szerveinek határőrizete 1867-1914.* Budapest, 1987, Határőrség. 123 p. HU-ISBN —
- PARÁDI József: *A magyar rendvédelem története.* (26.,) — PARÁDI József et al. (szerk.): *A magyar rendvédelem története.* Budapest, 1995, Tipico Design. 222 p. HU-ISBN 963 04 6215 X.
- PARÁDI József: *Pénzügyőrség és vámhivatalok a határőrizetben.* (21.,82.,84.,93.,) — PARÁDI József: *Pénzügyőrség és vámhivatalok a határőrizetben.* Budapest, 2003, Tipico Design. 219 p. HU-ISBN 963 7623 30 2./Rendvédelem a határokon a XIX-XX. században, 1./ HU-ISSN —
- PARÁDI József: *Csendőrség a határőrizetben.* (21.,) — PARÁDI József: *Csendőrség a határőrizetben.* Budapest, 2003, Tipico Design. 186 p. HU-ISBN 963 76 2331 0. /Rendvédelem a határokon a XIX-XX. században, 2./ HU-ISSN —

- PARÁDI József: *Rendőrség a határőrizetben.* (21.,) — PARÁDI József: *Rendőrség a határőrizetben.* Budapest, 2003, Tipico Design. 266 p. HU-ISBN 963 76 2332 9. /Rendvédelem a határokon a XIX-XX. században, 3./ HU-ISSN —
- PARÁDI József: *A Magyar Királyi Csendőrség. Az első magyar polgári, központosított közbiztonsági őrtestület 1881-1945.* (38.,50.,) — PARÁDI József: *A Magyar Királyi Csendőrség. Az első magyar polgári, központosított közbiztonsági őrtestület 1881-1945.* Budapest, 2012, Szemere Bertalan Magyar Rendvédelem-történeti Tudományos Társaság. 281 p. HU-ISBN 978 963 08 4794 0. /A magyar rendvédelem-történet öröksége, 2./ HU-ISSN 2062-8447.
- RÁTH (2.,) — RÁTH György: *Az Országbírói Értekezlet a törvénykezés tárgyában.* I-II.köt. Pest, 1861, Landerer és Heckenast. I.köt. 293 p. II.köt. 471 p.
- REKTOR (46.,) — REKTOR Béla: *A Magyar Királyi Csendőrség oknyomozó története.* Cleveland, Ohio, USA, 1980, Árpád Könyvkiadó Vállalat. 552 p. USA-ISBN 0 934214 01 8.
- RÉDEY (1.,) — RÉDEY Miklós: *Bevezetés a magyar rendőri jog alaptanaiba.* Budapest, 1923, Budapesti Hírlap Nyomda. 144 p.
- TANKÖNYVEK**
- MEZEY: *Magyar jogtörténet.* (17.,) — MEZEY Barna et al. (szerk.): *Magyar jogtörténet.* Budapest, 2007<sup>4</sup> (átdolgozott kiadás), Osiris. 515 p. HU-ISBN 978 963 38 9901 4.
- RÉDEY: *Bevezetés a magyar rendőri jog alaptanaiba.* (113.,) — RÉDEY: *Bevezetés a magyar rendőri jog alaptanaiba.* Budapest, 1923, Budapesti Hírlap Nyomda. 144 p.
- TANULMÁNYOK**
- BOBÁK (77.,) — BOBÁK Artúr: A magánnyomozás története. *Rendvédelem-történeti Füzetek (Acta Historiae Praesidii Ordinis)*, IX.évf. (1999) 10.sz. 19-32.p. HU-ISSN 1216-6774. A tanulmány korábbi változata 1998. szeptember 22-én Budapesten hangzott el a Szemere Bertalan Magyar Rendvédelem-történeti Tudományos Társaság által szervezett rendvédelem-történeti tudományos konferenciasorozatnak a „A nyugati rendvédelem hatása a XIX-XX. századi magyar rendvédelemre” című X. konferenciáján. A publikált tanulmány az előadás javított, bővített és átdolgozott változata.
- ERNYES: A községi rendőrségek a vidék rendvédelmében. (81.,99.,) — ERNYES: A községi rendőrségek a vidék rendvédelmében. *Belügyi Szemle*, LXI.évf. (2013) 9.sz. 75-113.p. HU-ISSN 1789-4689.
- FAZAKAS (66.,130.,) — FAZAKAS László: Karhatalmi feladatok az Országház épületében és közvetlen környezetében. *Rendvédelem-történeti Füzetek (Acta Historiae Praesidii Ordinis)*, XV.évf. (2008) 18.sz. 16-19.p. HU-ISSN 1216-6774. A tanulmány korábbi változata 2004. október 13-án Budapesten hangzott el a Szemere Bertalan Magyar Rendvédelem-történeti Tudományos Társaság által szervezett rendvédelem-történeti tudományos konferenciasorozatnak a „Karhatalmi feladatok a bűnmegelőzés és a békefenntartás szolgálatában Európában a XIX-XX. században” című XVIII. konferenciáján. A publikált tanulmány az előadás javított, bővített és átdolgozott változata.

- LŐRINCZ — LŐRINCZ József: A magyar büntetés-végrehajtás története a kiegyezéstől a II. világháborúig. 193-202.p. In BODA József (szerk.): *A magyar polgári rendvédelem a XIX-XX. században. A magyar büntetés-végrehajtás, csendőrség, határőrség, koronaőrség, rendőrség, vám- és pénzügyőrség.* Budapest, 2004, Belügyminisztérium Nemzetközi Oktatási Központ — Szemere Bertalan Magyar Rendvédelem-történeti Alapítvány. 216 p. HU-ISBN 963 21 4995 5.
- MEZEY: Közigazgatási jog – rendvédelmi jog. (1.,) — MEZEY Barna: Közigazgatási jog – rendvédelmi jog. 26-35.p. In BODA József (szerk.): *A magyar polgári rendvédelem a XIX-XX. században. A magyar büntetés-végrehajtás, csendőrség, határőrség, koronaőrség, rendőrség, vám- és pénzügyőrség.* Budapest, 2004, Belügyminisztérium Nemzetközi Oktatási Központ — Szemere Bertalan Magyar Rendvédelem-történeti Alapítvány. 216 p. HU-ISBN 963 21 4995 5.
- PARÁDI Ákos: A magyar rendvédelem civil szerveződései 1867-1945. (22.,51.,59.,133.,139.,) — PARÁDI Ákos: A magyar rendvédelem civil szerveződései 1867-1945. *Rendvédelem-történeti Füzetek (Acta Historiae Praesidii Ordinis)*, XV.évf. (2008) 18.sz. 64-87.p. HU-ISSN 1216-6774. A tanulmány korábbi változata 2004. október 13-án Budapesten hangzott el a Szemere Bertalan Magyar Rendvédelem-történeti Tudományos Társaság által szervezett rendvédelem-történeti tudományos konferenciasorozatnak a „*Karhatalmi feladatok a bűnmegelőzés és a békefenntartás szolgálatában Európában a XIX-XX. században*” című XVIII. konferenciáján. A publikált tanulmány az előadás javított, bővített és átdolgozott változata.
- PARÁDI József: A dualizmuskori magyar pénzügyőrség és vámhivatalok. (90.,121.,) — PARÁDI József: A dualizmuskori magyar pénzügyőrség és vámhivatalok. *Rendvédelem-történeti Füzetek (Acta Historiae Praesidii Ordinis)*, VIII.évf. (1998) 9.sz. 82-85.p. HU-ISSN 1216-6774. A tanulmány korábbi változata 1997. szeptember 22-én Budapesten hangzott el a Szemere Bertalan Magyar Rendvédelem-történeti Tudományos Társaság által szervezett rendvédelem-történeti tudományos konferenciasorozatnak a „*Gazdasági rendvédelmünk a XIX-XX. században*” című IX. konferenciáján. A publikált tanulmány az előadás javított, bővített és átdolgozott változata.
- PARÁDI József: A dualizmuskori magyar rendvédelem és határőrizet. A Magyar Királyi Határrendőrség. (115.,) — PARÁDI József: A dualizmuskori magyar rendvédelem és határőrizet. A Magyar Királyi Határrendőrség. *Határrendészeti Tanulmányok*, III.évf. (2006) 1.sz. 5-46.p. HU-ISSN 1786-2345. A tanulmány korábbi változata 2006. január 17-én Budapesten hangzott el a Szemere Bertalan Magyar Rendvédelem-történeti Tudományos Társaság és a Határőrség Országos Parancsnoksága közös szervezésében megvalósított konferencián. „*Az ezeréves magyar rendvédelem*” című XIV. konferenciáján. A publikált tanulmány az előadás javított, bővített és átdolgozott változata.
- PARÁDI József: A polgári magyar állam rendőrségei 1867-1945. (25.,) — PARÁDI József: A polgári magyar állam rendőrségei 1867-1945. *Rendvédelem-történeti Füzetek (Acta Historiae Praesidii Ordinis)*, XX.évf. (2011) 23.sz. 124-143.p. A tanulmány korábbi változata 2009. október 9-én Budapesten hangzott el, a Szemere Bertalan Magyar Rendvédelem-történeti Tudományos Társaság által szervezett rendvédelem-történeti tudományos konferenciasorozatnak „*A kiegyezéstől az ezredfordulóig felszámolt országos hatáskörű ma-*

- gyar rendvédelmi testületek.” Című XXIII. Konferenciáján. A publikált tanulmány az előadás javított, bővített és átdolgozott változata.
- SZABÓ: Pécs tűzvédelmének története a dualista Magyarországon 1867-1918. (133.,135.,136.,137.,138.,) — SZABÓ Károly: Pécs tűzvédelmének története a dualista Magyarországon 1867-1918. 96-246.p. In SZABÓ Károly (szerk.): *Tűzoltó Múzeum Évkönyve. III.köt. 1986-1987.* Budapest, 1988, Belügyminisztérium Tűzoltósága Országos Parancsnokságának Tűzoltó Múzeuma. 386 p. HU-ISBN 963 70 078. (Hibás ISBN számmal megjelent kötet.) /Tűzoltó Múzeum Évkönyve, 3./ HU-ISSN 0237-210X.
- SZIKINGER (1.,) — SZIKINGER István: Rendvédelmi jog a dualizmus korszakában. *Rendvédelem-történeti Füzetek (Acta Historiae Praesidii Ordinis)*, XXII.évf. (2012) 26.sz. 141-157.p. HU-ISSN 1216-6774.
- TÓTH (66.,) — TÓTH László: A képviselőházi őrség születésének története. *Rendvédelem-történeti Füzetek (Acta Historiae Praesidii Ordinis)*, IV.évf. (1994) 5.sz. 36-41.p. A tanulmány korábbi változata 1993. IX. 21-én Budapesten hangzott el, a Szemere Bertalan Magyar Rendvédelem-történeti Tudományos Társaság által szervezett rendvédelem-történeti tudományos konferenciasorozatnak „Háború, forradalom, trianon.” című V. konferenciáján. A publikált tanulmány az előadás javított, bővített és átdolgozott változata.

## LEXIKONOK, ADATTÁRAK

- RÉVAI XIII. (132.,) — *Révai nagy lexikona.* XIII.köt. Budapest, 1915, Révai Testvérek Irodalmi Intézet Rt.
- RÉVAI XV. (151.,) — *Révai nagy lexikona.* XV.köt. Budapest, 1922, Révai Testvérek Irodalmi Intézet Rt.

## LEVÉL- IRAT ÉS DOKUMENTUMTÁRI GYŰJTEMÉNYEK

- KI (38.,) — Képviselőházi Irományok.
- MNL. BA.ML.IV.1106. (4.,) — Magyar Nemzeti Levéltár Baranya Megyei Levéltár Pécs Város tanácsának iratai 1848-1871 Convulutum.

## SZABÁLYZATOK

- FEGYSZAB (106.,) — *A megyei pandúr káplárok és közpandúrok számára megállapított fegyelmi szabályok.* Pécs, 1868, Ifjú Madarász E. Gyorssajtója. 7 p. (Baranya vármegye 1868. X. 5-én tartott bizottmányi közgyűlése 1862. szám alatt hozott határozatot az utasítás témájában.)
- Házaszabályok és szolgálati utasítások a m. kir. országos fegyintézetek és az azoknál alkalmazott hivatalnokok és örök számára.* (28.,) — *Házaszabályok és szolgálati utasítások a m. kir. országos fegyintézetek és az azoknál alkalmazott hivatalnokok és örök számára.* *Magyarország Rendeletek Tára*, III.évf. (1869) I.füzet, 49-143.p.
- PTSZ/20. *A pénzügyi törvények és szabályok hivatalos összeállítása.* (83.,) — *A pénzügyi törvények és szabályok hivatalos összeállítása.* Buda, 1868/1874, 20. füzet. Atheneum. 160 p. /A Magyar Királyi Pénzügyőrség szervezete és szolgálata iránti szabályok hivatalos összeállítása, 20./

SZOLGUT (106.,) — *A megyei közbiztonsági közegek számára megállapított szolgálati utasítás.* Pécs, 1868, Ifjú Madarász E. Gyorssajtója. 8 p. (Baranya vármegye 1868. X. 5-én tartott bizottmányi közgyűlése 1862. szám alatt hozott határozatot az utasítás témájában.)

SZUT-1881. (49.,) — *Utasítás a Magyar Királyi Csendőrség számára.* Budapest, 1881, Pesti Könyvnyomda. 191 p.

### JOGSZABÁLYGYŰJTEMÉNYEK ÉS MAGYARÁZATOK

HOMÉR (125.,) — HOMÉR Imre: *A kivándorlásra vonatkozó törvényes jogszabályok kézikönyve.* Budapest, 1910<sup>2</sup>, Toldi. 407 p.

KEDVESSY (145.,147.,148.,149.,) — KEDVESSY György: *Az országos és pest városi rendőrügyi szabályrendeletek.* Pest, 1872, Első Magyar Egyesületi Könyvnyomda. 347 p.

KRECSÁNYI (113.,) — KRECSÁNYI Kálmán: *Törvényhatósági szabályrendeletek és főkapitányi rendeletek a székesfővárosi m.kir. állami rendőrség szervezetét, hatáskörét és működését szabályozó rendeletekkel és utasításokkal.* Budapest, 1894, Müller. 399 p.

LAKY — PAVLIK (125.,) — LAKY Imre — PAVLIK Ferenc: *Határrendészet kézikönyve. Határrendőrség, bevándorlás, kivándorlás, útlevél s ezzel összefüggő törvények és rendeletek gyűjteménye.* Budapest, 1907, Pátria Irodalmi Vállalat és Nyomdai Rt. 404 p.

RÉDEY: *Rendőri eljárás körébe vágó rendeletek és utasítások gyűjteménye.* (113.,) — RÉDEY Miklós: *Rendőri eljárás körébe vágó rendeletek és utasítások gyűjteménye.* Budapest – Győr, 1896-1914, s.n.

*Sárga könyv.* (14.,) — *Sárga könyv. Ideiglenes eljárási szabályzat. Az ideiglenes bűnvádi eljárásról szóló törvényjavaslat.* Pest, 1872, Eggenberger-féle Akadémiai Könyvkereskedés. 47 p.

SZABÓ: *A tűzrendészetre vonatkozó fontosabb jogszabályok és rendelkezések 1948-ig.* (134.,) — SZABÓ Károly: *A tűzrendészetre vonatkozó fontosabb jogszabályok és rendelkezések 1948-ig.* 147-159.p. In RÉTI Rezső (szerk.): *Tűzoltó Múzeum Évkönyve. IV.* Budapest, 2003, Tűzoltó Múzeum. 180 p. /Tűzoltó Múzeum Évkönyve, 3./ HU-ISSN 0237-210X.

WERBŐCZY (3.,) — HORVÁTH Imre — MÁRKUS Dezső (szerk.): *Werbőczy hármaskönyve.* Pécs, 1989, Pécsi Szikra Nyomda. 4378 p. HU-ISBN 963 02 7097 8. (Reprint kiadás)

### JOGSZABÁLYOK

1464/II.tc. (70.,71.,72.,73.,74.,) — 1464/II.tc. a Szent Korona megőrzéséről.

1723/XCVII.tc. (7.,) — 1723/XCVII.tc. a magyar királyi tanács szervezéséről.

1790-1791/LVII.tc. (52.,) — 1790-1791/LVII.tc. az erdők pusztításának megakadályozásáról.

1807/XX.tc. (55.,) — 1807/XX.tc. a futóhomok által okoztatni szokott károk elhárításáról és az általa elöntött területek termővé tételének módjáról.

1807/XXI.tc. (53.,55.,) — 1807/XXI.tc. az erdők fönntartásáról.

1836/III.tc. (4.,) — 1836/III.tc. a Magyar Nyelvről.

1836/IX.tc. (4.,) — 1836/IX.tc. a községek belső igazgatásáról.

- 1836/X.tc. (4.,) — 1836/X.tc. a földesúri törvényhatóságról és az úrbéri perről.
- 1836/XV.tc. (4.,) — 1836/XV.tc. a pénzbeli elmarasztalást magokban foglaló bírói ítéletek végrehajtása módjáról.
- 1836/XX.tc. (4.,) — 1836/XX.tc. a szóbeli perek bíróságairól.
- 1840/VI.tc. (4.,) — 1840/VI.tc. a magyar nyelvről.
- 1840/IX.tc. (4.,55.,62.,101.,) — 1840/IX.tc. a mezei rendőrségről.
- 1840/X.tc. (55.,60.,) — 1840/X.tc. a vízokról és csatornákról.
- 1844/II.tc. (4.,) — 1844/II.tc. a magyar nyelv és nemzetiségről.
- 1848/III.tc. (4.,) — 1848/III.tc. a független magyar felelős minisztérium alakításáról.
- 1848/IV.tc. (67.,) — 1848/IV.tc. az országgyűlés évenkénti üléseiről.
- 1848/XVI.tc. (4.,) — 1848/XVI.tc. a megyei hatóság ideiglenes gyakorlatáról.
- 1848/XXII.tc. (4.,67.,80.,) — 1848/XXII.tc. a nemzeti őrseregről.
- 1848/XXIII.tc. (4.,107.,) — 1848/XXIII.tc. a szabad királyi városokról.
- 1867/II.tc. (75.,) — 1867/II.tc. az Ő Királyi Felsége által szerencsés felavattatása és megkoronáztatása előtt az ország részére kiadott királyi hitlevél és koronáztatásakor letett királyi eskü az ország törvényei közé iktattatnak.
- 1867/VI.tc. (76.,) — 1867/VI.tc. az ország Szent Koronája őreinek megválasztásáról.
- 1867/VIII.tc. (9.,) — 1867/VIII.tc. a minisztérium alakítására vonatkozó 1847-1848. évi III.tc. 12. § módosításáról.
- 1867/XI.tc. (67.,79.,80.,) — 1867/XI.tc. a nemzetőrségről szóló 1847-1848/XXII.tc. felfüggesztetik.
- 1867/XII.tc. (5.,) — 1867/XII.tc. a Magyar Korona országai és az Ő Felsége uralkodása alatt álló többi országok között fennforgó közös érdekű viszonyokról, s ezek elintézésének módjáról.
- 1867/XVI.tc. (92.,144.,) — 1867/XVI.tc. a Magyar Korona országai és Ő Felsége többi királyságai és országai közt kötött vám- és kereskedelmi szövetségről.
- 1868/XXI.tc. (88.,) — 1868/XXI.tc. a közdók kivezetése, befizetése, biztosítása, behajtása és pénzügyi törvényszékek felállítása iránt.
- 1868/XLI.tc. (80.,) — 1868/XLI.tc. a honvédségről.
- 1869/IV.tc. (10.,17.,) — 1869/IV.tc. a bírói hatalom gyakorlásáról.
- 1869/XVI.tc. (134.,) — 1869/XVI.tc. a pénzintézetek, részvénytársulatok és egyletek üzletére vonatkozó bélyeg- s illeték szabályozásáról.

1870/XLII.tc. (13.,97.,105.,)	—	1870/XLII.tc. a köztörvényhatóságok rendezéséről.
1870/XLV.tc. (38.,)	—	1870/XLV.tc. a közbiztonság helyreállítása végett tett rendkívüli intézkedések befejezéséhez megkívántató póthitelről.
1871/XVIII.tc. (13.,98.,)	—	1871/XVIII.tc. a községek rendezéséről.
1871/XXIII.tc. (38.,)	—	1871/XXIII.tc. a közbiztonság helyreállítása végett tett rendkívüli intézkedésekre szükséges póthitelről.
1871/XXXI.tc. (29.,)	—	1871/XXXI.tc. az első folyamodású bíróságok rendezéséről.
1871/XXXII.tc. (29.,)	—	1871/XXXII.tc. az első folyamodású kir. törvényszékek é járásbíróságok életbe léptetéséről.
1871/XXXIII.tc. (11.,29.,)	—	1871/XXXIII.tc. a Királyi Ügyészségről.
1871/XL.tc. (24.,61.,62.,)	—	1871/XL.tc. a gátrendőrségről.
1871/LII.tc. (14.,)	—	1871/LII.tc. a büntetőtörvénykönyvekről és némely intézkedésekről.
1872/VI.tc. (57.,)	—	1872/VI.tc. a vadászatról.
1872/XXXVII.tc. (109.,)	—	1872/XXXII.tc. Buda-Pest fővárosi törvényhatóság alakításáról és rendezéséről.
1873/X.tc. (76.,)	—	1873/X.tc. az ország Szent Koronája őreinek megválasztásáról.
1874/XXXIV.tc. (12.,)	—	1874/XXXIV.tc. az ügyvédi rendtartás tárgyában.
1876/VI.tc. (29.,85.,)	—	1876/VI.tc. a közigazgatási bizottságról.
1876/VIII.tc. (38.,)	—	1876/VIII.tc. az ország némely részeiben megzavart közbiztonság helyreállítása végett az 1869., 1870., 1871. és 1872. években tett rendkívüli intézkedések folytán utólag felmerült költségekre szükséges póthitelről.
1876/XX.tc. (107.,)	—	1876/XX.tc. némely városi törvényhatóságok megszüntetéséről.
1878/V.tc. (14.,32.,141.,148.,150.,)	—	1878/V.tc. a magyar büntetőtörvénykönyv a büntettekről és vétségekről.
1879/XXXI.tc. (54.,)	—	1879/XXXI.tc. erdőtörvény.
1879/XL.tc. (14.,34.,)	—	1879/XL.tc. a magyar büntetőtörvénykönyv a kihágásokról.
1881/II.tc. (39.,)	—	1881/II.tc. a csendőrség legénységi állományának kiegészítéséről.
1881/III.tc. (40.,44.,46.,)	—	1881/III.tc. a közbiztonsági szolgálat szervezéséről.
1881/XXI.tc. (16.,100.,110.,)	—	1881/XXI.tc. a Budapest-fővárosi rendőrségről.
1881/LXVI.tc. (6.,)	—	1881/LXVI.tc. a törvények kihirdetéséről.



- 1881/LXXII.tc. (42.,) — 1881/LXXII.tc. a Magyar Királyi Csendőrség nyugdíjigényeire nézve.
- 1882/X.tc. (41.,47.,) — 1882/X.tc. a Magyar Királyi Csendőrség által, a törvényhatósági joggal felruházott városok kül- és belterületein való teljesítendőkről.
- 1883/I.tc. (118.,) — 1883/I.tc. a köztisztviselők minősítéséről.
- 1883/XIV.tc. (67.,) — 1883/XIV.tc. az ország Szent Koronája őreinek megválasztásáról.
- 1883/XX.tc. (57.,) — 1883/XX.tc. a vadászatról.
- 1883/XXVII.tc. (40.,) — 1883/XXVII.tc. az V. és VI. csendőrkerületi parancsnokság felállítása céljából, a csendőrség legénységi állományának ideiglenes kiegészítéséről.
- 1885/XXIII.tc. (24.,64.,65.,) — 1885/XXIII.tc. a vízjogról.
- 1886/XV.tc. (112.,) — 1886/XV.tc. a Budapest fővárosi Magyar Királyi Állami Rendőrség részére Budapesten építendő laktanyáról.
- 1886/XXII.tc. (98.,134.,) — 1886/XXII.tc. a községekről.
- 1887/V.tc. (112.,) — 1887/V.tc. a Budapest fővárosi Magyar Királyi Állami Rendőrség főkapitányi hivatala részére Budapesten megveendő házról, valamint annak megvételére, átalakítására és berendezésére szükséges kölcsön felvételének engedélyezéséről.
- 1888/XXXI.tc. (140.,141.,) — 1888/XXXI.tc. a távírda, a távbeszélő és egyéb villamos berendezésekről.
- 1889/XXVIII.tc. (85.,86.,87.,) — 1889/XXVIII.tc. a pénzügyi közigazgatás szervezetének változtatásáról.
- 1893/XXXVI.tc. (39.,) — 1893/XXXVI.tc. a csendőrtiszti állomány kiegészítéséről.
- 1894/XII.tc. (63.,103.,104.,) — 1894/XII.tc. a mezőgazdaságról és mezőrendőrségről.
- 1886/XXI.tc. (17.,) — 1886/XXI.tc. a törvényhatóságokról.
- 1881/XLVI.tc. (111.,) — 1889/XLVI.tc. a Budapest-fővárosi rendőrség hatáskörének kiterjesztéséről Új-Pest és Rákos-Palota községek területére.
- 1896/XXXIII.tc. (14.,) — 1896/XXXIII.tc. a bűnvádi perrendtartásról.
- 1899/XXIX.tc. (43.,) — 1899/XXIX.tc. a budapesti Magyar Királyi Csendőrség egy részének elhelyezési céljából létesítendő laktanya és lovarda építési költségeinek fedezéséről.
- 1901/XXIII.tc. (76.,) — 1901/XXIII.tc. az ország Szent Koronája őreinek megválasztásáról.
- 1903/VII.tc. (40.,) — 1903/VII.tc. három új csendőrkerület felállításáról.
- 1903/VIII.tc. (116.,) — 1903/VIII.tc. a határrendőrségről.
- 1907/XLIX.tc. (146.,) — 1907/XLIX. a vasúti szolgálati rendtartásról.

- 1908/XXXVI.tc. (35.) — 1908/XXXVI.tc. a büntető törvénykönyvek és a bűnvádi perrendtartás kiegészítéséről és módosításáról.
- 1912/LXIII.tc. (56.) — 1912/LXIII.tc. a háború esetére szóló kivételes intézkedésekről.
- 1912/LX.tc. (111.) — 1912/LX.tc. a Budapest székesfővárosi Magyar Királyi Állami Rendőrség hatáskörének Erzsébetfalva, Kispest és Pestszentlőrinc községek területére való kiterjesztéséről.
- 1912/LXVII.tc. (68.) — 1912/LXVIII.tc. képviselőházi őrség felállításáról.
- 1913/VII.tc. (36.) — 1913/VII.tc. a fiatakorúak bíróságáról.
- 1913/XXI.tc. (37.) — 1913/XXI.tc. a közveszélyes munkakerülésről.
- 1914/XVII.tc. (146.) — 1914/XVII.tc. a vasúti szolgálati rendtartásról.
- 1914/XXXII.tc. (112.) — 1914/XXXII.tc. a Budapest fővárosi Magyar Királyi Állami Rendőrség főkapitánysági hivatalainak kibővítéséhez szükséges ingatlanok megszerzéséről.
- 1914/XL.tc. (63., 148.) — 1914/XL.tc. a hatóságok büntetőjogi védelméről.
- 1916/XXXVII.tc. (127.) — 1916/XXXVII.tc. a Fiumei Magyar Királyi Állami Rendőrségről.
- 1916/XXXVIII.tc. (111.) — 1916/XXXVIII.tc. a Budapest székesfővárosi Magyar Királyi Állami Rendőrség hatáskörének Csepel község területére való kiterjesztéséről.
- 1918/VI.tc. (76.) — 1918/VI.tc. az ország Szent Koronája őreinek megválasztásáról.
- 1993/CX.tv. (20.) — 1993/CX.tv. a honvédelemről.
- 1994/XXXIV.tv. (20.) — 1994/XXXIV.tv. a rendőrségről.
- 1995/LXV.tv. (20.) — 1995/LXV.tv. az államtitokról és a szolgálati titokról.
- 1995/CVII.tv. (20.) — 1995/CVII.tv. a büntetés-végrehajtási szervezetről.
- 1995/CXXXV.tv. (20.) — 1995/CXXXV.tv. a nemzetbiztonsági szolgálatokról.
- 1996/XXXVII.tv. (20.) — 1996/XXXVII.tv. a polgári védelemről.
- 2006/LVII.tv. (20.) — 2006/LVII.tv. a központi államigazgatási szervekről, valamint a kormány tagjai és az államtitkárok jogállásáról.
- 1586/1872.IM.ut. (29.) — 1586/1872.IM.ut. a királyi ügyészségek számára. *Magyarországi Rendeleték Tára*, VI.évf. (1872) I.füzet. 3-24.p.
- 696/1874.IM.r. (30.) — 696/1874.IM.r. a kir. elsőfolyamodású bíróságok fogházainak és börtöneinek kezelése és az azokban letartóztatottak irányában követendő bánásmód tárgyában. *Magyarországi Rendeleték Tára*, VIII.évf. (1874) I. füzet. 1-115.p.

- 2 106/1880.IM.kr. (33.,) — 2 106/1880.IM.kr. az 1878. év i V. törvénycikkben megállapított büntetések végrehajtás a tárgyában.  
*Magyarországi Rendeletek Tára*, XIV.évf. (1880) I. füzet. 730-738.p.
- 14 737/1882.FM.kr. (58.,) — 14 737/1882.FM.kr. a kincstári erdőőrök és altisztek szolgálati állományának szervezése tárgyában.  
*Magyarországi Rendeletek Tára*, XVI.évf. (1882) I. füzet. 756-758.p.
- 6 830/1887.KKM.r. (146.,) — 6 830/1887.KKM.r. Szolgálati rendtartás a Magyar Királyi Államvasut-i alkalmazottak számára.  
*Magyarországi Rendeletek Tára*, XXI.évf. (1887) I. füzet. 352-392.p.  
(6 830/1887.KKM.r. melléklete *Szabályzat a Magyar Királyi Államvasutak alkalmazottait megillető hivatalos címek és illetményekről*. 393-423.p.)
- 53 888/1888.BM.kr. (134.,) — 53 888/1888.BM.kr. tűzrendészeti kormányrendelet kibocsátása tárgyában.  
*Magyarországi Rendeletek Tára*, XXII.évf. (1888) I. füzet. 1227-1228.p.  
(53 888/1888.BM.kr. melléklete *Tűzrendészeti kormányrendelet*. 1729-1743.p.)
- 2 910/1896.HM.eln.r. szervei határozványok a Magyar Királyi Koronaórség számára. (74.,) — 2 910/1896.HM.eln.r.szervei határozványok a Magyar Királyi Koronaórség számára.  
*Magyarországi Rendeletek Tára*, (1896) I.füzet. 1093-111.p.  
(I.sz. melléklet. A m. kir. koronaórséghez felvételre törekvő és a legénységi állományhoz tartozó egyének előjegyzésére, azoknak a koronaórségi szolgálatra való beidézésére, a koronaórséghez való át-, és attól a csapattestekhez való visszahelyezésére nézve. 1102-1110.p.)
- 130 000/1899.BM.kr. (124.,) — 130 000/1899.BM.kr. a bűnvádi perrendtartásról szóló 1896/XXXIII.tc. életbe léptetése alkalmából a nyomozó rendőri hatóságok és közegek részére kibocsátott Utasítás tárgyában.  
*Magyarországi Rendeletek Tára*, XXXIII.évf. (1899) II.füzet. 2416-2417.  
(130 000/1899.BM.kr. I.sz. melléklet. *Utasítás a nyomozó rendőri hatóságok és közegek részére*. 2418-2509.p.)
- 5 692/1905.ME.r. (116.,) — 5 692/1905.ME.r. a határrendőrségről szóló 1903/VIII.tc. életbe léptetéséről.  
*Magyarországi rendeletek Tára*, XXXIX.évf. (1905) I.füzet. 1455.p.
- 90 000/1905.BM.r. (119.,) — 90 000/1905.BM.r. pályázat határrendőrségi állásokra.  
*Belügyi Közlöny*, X.évf. (1905) 38.sz. 291-292.p.
- 91 000/1905.BM.kr. (117.,) — 91 000/1905.BM.kr. valamennyi törvényhatóságához Fiume város kivételével a határrendőrségről szóló 1903/VIII.tc. életbe léptetésének a végrehajtásáról.  
*Magyarországi rendeletek Tára*, XXXIX.évf. (1905) I.füzet. 1455-1463.p.
- 50 592/1907.BM.r. (125.,) — 50 592/1907.BM.r. a határrendészet kézikönyvnek ajánlása.  
*Belügyi Közlöny*, XII.évf. (1907) 26.sz. 225.p.
- 50 982/1907.BM.kr. (122.,) — 50 982/1907.BM.kr. honosítási ügyek elbírálása alkalmával a határszéli rendőrkapitányság véleményének meghallgatása.  
*Belügyi Közlöny*, XII.évf. (1907) 19.sz. 154.p.

- 128 000/1907.BM.r. (117.,) — 128 000/1906.BM.r. szolgálati fegyelmi szabályzat a Magyar Királyi Határrendőrség legénysége számára. *Belügyi Közlöny*, XII.évf. (1907) 2.sz. 7-22.p.
- 130 200/1907.BM.kr. (123.,) — 130 200/1907.BM.kr. a határrendőrségi pénz- és értékkezelési új utasítás életbe léptetése. (Mellékletként a *Határrendőrségi pénz- és értékkezelési utasítás*.) *Belügyi Közlöny*, XII.évf. (1907) rendkívüli szám. 429-444.p.
- 2 054/1909.HM.eln.r. Legfelsőbb elhatározás. Koronaőr-ségi díszruházat rendszeresítése és egyéb változások a koronaőrség ruházatában. (74.,) — 2 054/1909.HM.eln.r. Legfelsőbb elhatározás. Koronaőr-ségi díszruházat rendszeresítése és egyéb változások a koronaőrség ruházatában. *Rendeleti Közlöny a Magyar Királyi Honvédség számára, (Szabályrendeletek)* XXXVI.évf. (1909) 7.sz. 109.p.
- 7 793/1909.HM.eln.kr. Legfelsőbb elhatározás. Szervi határozványok a Magyar Királyi Koronaőrség számára. Szolgálati utasítás a Magyar Királyi Koronaőrség számára kiadása. (74.,) — 7 793/1909.HM.eln.kr. Legfelsőbb elhatározás. Szervi határozványok a Magyar Királyi Koronaőrség számára. Szolgálati utasítás a Magyar Királyi Koronaőrség számára kiadása. *Rendeleti Közlöny a Magyar Királyi Honvédség számára, (Szabályrendeletek)* XXXVI.évf. (1909) 22.sz. 317.p.
- 76 338/1909.BM.r. (124.,) — 76 338/1909.BM.r. a m. kir. határrendőrségnek bünvádi nyomozásokkal való megbízásáról. *Magyarországi Rendeletek Tára*, XLIII.évf. (1909) I.füzet. 1281-1282.p.
- 124 858/1910.BM.kr. (125.,) — 124 858/1910.BM.kr. Homér Imre: A kivándorlásra vonatkozó törvényes jogszabályok kézikönyve. című művének ajánlása. *Belügyi Közlöny*, XV.évf. (1911) ? .sz. 386.p.
- 38 000/1913.BM.r. (126.,) — 38 000/1913.BM.r. Fiume és a magyar-horvát tengerpart kir. kormányzójához, a határrendőrségről szóló 1903 : VIII. t.-c-nek Fiume városa és kerülete területén való életbeléptetéséről és végrehajtásáról. *Magyarországi Rendeletek Tára*, XLVII.évf. (1913) I.füzet. 1032- 1033.p.  
(38 000/1913.BM.r. melléklete *Utasítás a határrendőrségfői szőlő 1903: VIII. t.-c-nek Fiume város és kerülete területén való végrehajtása tárgyában*. 1037-1072.p.)
- 135 585/1913.BM.kr. (78.,) — 135 585/1913.BM.kr. magánkutató (magándetektív) irodák működésének szabályozásáról. *Magyarországi Rendeletek Tára*, XLVIII.évf. (1914) I. füzet. 45-47.p.
- 4 220/1914.BM.kr. (81.,) — 4 220/1914.BM.kr. a polgári őrségek szervezéséről. *Belügyi Közlöny*, XIX.évf. (1914) rendkívüli szám. 605-613.p.
- 36 448/1917.BM.r. (129.,) — 36 444/1916.BM.r. Pályázati hirdetmény a Fiumei Magyar Királyi Állami Rendőrségről szóló 1916 : XXXVII. t.-c. alapján a Magyar Királyi Határrendőrség személyzeti létszámában egy rendőrorvosi állásra. *Belügyi Közlöny*, XXII.évf. (1917) 16.sz. 431.p.
- 37 000/1917.BM.r. (128.,) — 37 000/1917.BM.r. Fiumei Magyar Királyi Állami Rendőrségről szóló 1916:XXXVII. törvénycikk végrehajtásáról és a hatáskörök körülírásáról. *Magyarországi Rendeletek Tára*, LI.évf. (1917) I.füzet. 654-660.p.

- 38 045/1917.BM.r. (129.,) — 38 045/1917.BM.r. Pályázati hirdetmény a Fiumei Magyar Királyi Állami Rendőrségről szóló 1916 : XXXVII. t.-c. végrehajtásával kapcsolatban a Magyar Királyi Határrendőrség személyzeti létszámába több határrendőri állásra.  
*Belügyi Közlöny*, XXII.évf. (1917) 16.sz. 432.p.
- 69 299/1917.BM.kr. (117.,) — 69 299/1917.BM.kr. a Magyar Királyi Határrendőrség személyzete számára megállapított fegyelmi szabályzat egyes §-ainak módosítása.  
*Belügyi Közlöny*, XXII.évf. (1917) 28.sz. 868-870.p.
- 113 754/1922.PM.r. (91.,) — 113 754/1922.PM.r. Az 1922/VIII. t.-c.-nek a m. kir. pénzügyőrségre vonatkozó rendelkezései végrehajtása.  
*Belügyi Közlöny*, XXVII.évf. (1922) 34.sz. 1520-1530.p.
- ELVIHAT (120.,) — A határrendőrség és a helyi hatóságok közötti viszony.  
*Belügyi Közlöny*, XII.évf. (1907) 19.sz. 154.p.  
(Magyar Királyi Belügyminisztérium, közlemények. 1907. V. 12.)

### URALKODÓI ELHATÁROZÁSOK

- KR.1867. (96.,) — Királyi Rendelet 1867. III. 23. a csendőrség megszüntetése tárgyában.  
*Magyarországi Rendeleték Tára*, I.évf. (1867) I.füzet. 51.p.
- KL.1867. (131.,) — Királyi Leirat 1867. IV. 21. a Magyar Királyi Nemes Testőrség visszaállítása tárgyában.  
*Magyarországi Rendeleték Tára*, I.évf. (1867) I.füzet. 106-107.p.
- LK.1867. (7.,) — LK.1867. legfelsőbb kézirat a Magyar Királyi Helytartótanácsához a Magyar Királyi Helytartótanács működésének megszüntetése tárgyában 1867. II. 17.  
*Magyarországi Törvények és Rendeleték Tára*. I.évf. (1867) I.füzet. 8-9.p.
- ÜJ.1867. (8.,) — ÜJ.1867. a Magyar Királyi Minisztériumhoz beosztott s eddig a Magyar Királyi Helytartótanácsnál tárgyal ügyek jegyzéke.  
*Magyarországi Törvények és Rendeleték Tára*. I.évf. (1867) I.füzet. 16-22.p.

### SZÉPIRODALMI MŰVEK

- LOVAS (151.,) — LOVAS Gyula: *A bakterház*. Budapest, 2003, MÁV Rt. Vezérgazgatósága. 302 p. HU-ISBN 963 70 8582 3. /Vasúthistoriai könyvek./ HU-ISSN 1215-2110.

**LŐRINCZ József**  
**A honi börtönügy a két világháború között**

**S**zakmatörténeti előzmények az I. világháború kitöréséig  
A CSEMEGI-kódex hatályba lépésétől, 1880-tól a börtönügyre vonatkozó szabályok túlnyomó többségét alacsonyabb rendű jogszabályok alkották,<sup>1</sup> amelyek többsége a második világháborúig hatályban maradt.

*A fegyházbüntetésnek az ír fokozatos rendszer szerinti végrehajtása a CSEMEGI-kódex bevezetésétől kezdve legnagyobb akadályát a magánzárkák megfelelő számának hiánya jelentette. A századforduló után ez a gond is lassan megoldódni látszott, egyfelől azért, mert a magánzárkák kialakítása dinamikusan folyt (míg 1890-ben az összes fegyintézetben 1134 magánzárka volt, 1903 végére ezek száma 2260-ra emelkedett), másfelől a fegyencek számának jelentős csökkenése miatt (1900-ban 5300 főről 1907-ra 3878 főre). FINKEY Ferencz adatai a hét fegyház befogadóképességéről, a fegyencek létszámáról és a magánzárkák számáról mindenesetre azt igazolja, hogy a végrehajtás tárgyi feltételei a XX. század elején már biztosítottak voltak.<sup>2</sup> (I.sz. melléklet)*

Az ír fokozatos rendszer következetes végrehajtásához azonban így sem volt elegendő a magánzárkák száma, hiszen a közös munka időszakában is kívánatos lett volna az éjszakai elkülönítés, ezt azonban csupán a fegyencek kevesebb, mint 50%-nak tudták biztosítani. FINKEY Ferencz, aki az individualizációnak, a klasszifikációnak nagy jelentőséget tulajdonított, keserűen állapította meg, hogy ennek a fegyházakban egyedüli megvalósulása a 24 éven aluliak és azt meghaladó életkorúaknak, valamint a visszaesők elkülönítése a közös munka, az istentisztelet és a séta alkalmából.<sup>3</sup> A fegyencek munkáltatása részben vállalkozói, részben házi kezelés rendszerében történt, a bérleti rendszert ebben az időszakban nem alkalmazták. A fegyházakban, — alkalmazkodva a biztonsági követelményekhez — a zárt térben végezhető kisipari jellegű munkanemek honosodtak meg, mint a cipész, a szabó, a kovács, lakatos, asztalos, bodnár, kosárfonó munkák. A hazai rabmunkáltatás előremutató hagyományaként azok a fegyencek, akik hibátlan termékeket állítottak elő, munkájuk tiszta jövedelmének egyötödét, az elfogadható terméket előállítók pedig egyhatodát kapták munkajutalomként kézhez. FINKEY Ferencz arról is tudósított, hogy 1902-ben az összes letartóztató intézet fenntartására az állam 2 425 000 koronát fordított, míg a rabmunkából befolyt bevétel a fenntartásnak mintegy egyötödét, 422 000 koronát tett ki.<sup>4</sup> A fenntartási kiadásoknak ilyen, 20%-os megtérülése a XX. század későbbi megtérülési arányainak ismeretében rendkívül kedvezőnek tekinthető.

*A börtönbüntetés a CSEMEGI-kódex<sup>5</sup> alapján kerületi börtönben, vagy az igazságügyminiszter által e célra kijelölt törvényszéki fogházban volt végrehajtandó. A kódex magalkotásakor a törvényhozás eredeti szándéka az volt, hogy a börtön végrehajtása kerületi börtönökben történjék. Az 1880-as években megkezdődött nagyszabású építkezések a megyeszékhelyeken megépített igazságügyi palotákkal és a járásbíróóságok kiszolgálását ellátó nagyszámú helyi előzetes-házakkal, a járásbíróósági fogházakkal az ország e célra szánt tartalékait kimerítette, ez pedig a XX. század elején — kedvezőtlenebb gazdasági körülmények között — már nem tette lehetővé a tervbe vett kerületi börtönök felépítését is. A kódex hatályba lépését követő 30 év múlva mindössze egy kerületi börtönrel*

rendelkezett az ország Szegeden, ezen kívül a gyűjtőfogháznak volt még önálló börtön-osztálya, a börtönre ítélt női rabok elhelyezése pedig Márianosztrán történt. Így 1907-ben a fogva tartott 6 600 börtönre ítélt rabból mindössze 800 fő elhelyezése történt előírás szerint a fenti intézetekben, míg a börtönre ítélt többség a törvényszéki fogházakban töltötte le büntetését.<sup>6</sup>

Az államfogház büntetést a századforduló időszakában két országos intézetben hajtották végre, Szegeden és Vácott. Mindkét intézetben férfiakat helyeztek el, a nők a törvényszéki fogházakban töltötték ki büntetésüket. Egy 1895-ben kibocsátott miniszteri utasítás<sup>7</sup> értelmében a lakóhelyhez közeli elhelyezés érdekében az államfogházra ítélték — saját kérelmükre — törvényszéki fogházakban is kitölthették büntetésüket, más elítéltektől szigorúan elkülönítve.

A fogház-büntetés végrehajtása a 65 törvényszéki, vagy 315 járásbírósi fogház egyikében történt. A századfordulóra a legtöbb törvényszéki fogházban könnyebb kisipari munkákat, mint kosár- és székfonást, szövést, cipész-, asztalos- és szabómunkákat honosítottak meg, ugyanakkor növekvő mértékben alkalmazták az intézeten kívüli munkáltatást. Különösen szőlészettel, kertészettel foglalkoztatták a foglyokat (a szakirodalom követésre méltó példaként említette a sátoraljaújhelyi és a zalaegerszegi fogházakat, amelyek jelentős haszonnal járó szőlőmunkálatokat végeztek). A járásbírósi fogházakban a munkával foglalkoztatás a helyszűke miatt alig volt megvalósítható, leginkább csak fenntartókarbantartó munkákkal, „házidologgal” foglalkoztatták a foglyokat.<sup>8</sup> A honi szakirodalomban a fogházbüntetés végrehajtásával kapcsolatos ellenvetés az volt, hogy e túlnyomóan rövid tartamú szabadságelvonást csak az egy évnél hosszabb tartam mellett lehetett magánelzárásban tölteni, egyébként pedig a kontágiumnak kitéve közös elzárásban más, a fogházakban elhelyezett fegyencekkel, rabokkal, foglyokkal, vizsgálati foglyokkal.<sup>9</sup>

Az elzárás a kihágási büntető törvénykönyv<sup>10</sup> szerint közigazgatási hatósági fogházban, az ezt módosító 1892. törvénycikk<sup>11</sup> szerint törvényszéki, vagy járásbírósi fogházakban volt végrehajtandó.

A XX. század elejének pönológiai paradigmaváltása a színre lépő új, reform-, vagy pozitivisták kriminálpolitika hatására kiteljesedő „nevelés-gondolat” volt. A társadalmi (rend és) nyugalom megvalósítása érdekében az államok figyelme a kor forradalmian új — antropológiai, pszichiátriai és szociológiai, kutatások hiteles, tudományos eredményeit alkalmazó — büntetéstan felfogása felé fordult. A reformerek a teológiai magyarázatú szabad akarat helyébe a természettudományos alapokon nyugvó determinista felelősséget állították. Korszakos — máig ható — jelentőségű volt az, ahogy átformálták a büntetés cél- és eszközrendszerét. A büntetés célja többé már nem a „megbomlott jogi egyensúly” helyrebillentése, hanem a társadalom cselekvő védelme, a bűnre vezető okok feltárása révén, magának a bűnözésnek a felszámolása: a valóságos megelőzés lett.

A társadalomra veszélyes emberek — állították — a tudomány eszközeivel felismerhetők, majd kiszűrhetők a társadalomból: a halálbüntetéssel véglegesen, a szabadságvesztéssel átmenetileg. Ez a szemlélet lehetővé tette, hogy a századfordulóig több-kevesebb magabiztossággal eljussanak oda, hogy az emberi akarat-elhatározást három szféra: a szocio-, a bio- és a pszichoszféra befolyásolja dialektikus, bonyolult kölcsönhatásban egymással. Ez a büntetéstan területén ahhoz az elvi felfedezéshez vezetett, hogy a defektusos embert e három szférán

keresztül lehet korrigálni, *addig kell őket gyógyítani, vagy nevelni, amíg újabb bűnös cselekedetük elkövetésétől már nem kell tartani.* A reform-büntetéstanak köszönhető az elmebetegek kényszergyógykezelése, vagy az a napjainkig ható újítás, amely Európa-szerte megteremtette a fiatalkorúak különleges, nevelési szempontú, s a felnőttekétől elkülönített büntető igazságszolgáltatási és végrehajtási rendszerét. A nevelés gondolatát a hazai börtönügyben a fiatalkorúak megkülönböztetett büntetőjogi kezelését bevezető törvény<sup>12</sup> (I. büntetőnovella) eszmevilága képviselte, amelynek hatálybalépésével éles — szemléleti és szervezeti — fordulat következett be: a büntetés hagyományos, megtorlásra irányuló formáinak helyébe a tettes jövőbeli magatartásának befolyásolására alkalmas kriminálpedagógiai tartalmú jogkövetkezmények léptek.

Hazánk első kriminálpedagógusának KÁRMÁN Elemérnek a vezetésével 1915-ben megalakult a Kriminálpedagógiai Intézet. Az intézet tevékenységében nagy súlyt helyeztek az ok-kutatásra, mint a diagnosztika fontos láncszemére. KÁRMÁN Elemér — korát megelőzve — a bűnelkövető fiatalkorúak kriminálpedagógiai kezelésének az igazságszolgáltatás egész folyamatára (letartóztatás, kihallgatás, tárgyalás, ítélet, büntetés-végrehajtás) kiterjedő szemléletét képviselte.<sup>13</sup>

A dologház intézménye Európában a XX. század elején alakult ki a csavargók, munkakerülők, koldusok, prostituáltak ellen alkalmazható eszközként.<sup>14</sup> A pozitivisták reformirányzatok hangsúlyozták, hogy a munkakerülő csavargók, koldusok, prostituáltak prekriminális tömegei és a bűnözés között a kapcsolat rendkívül szoros; erre, de különösen a visszaeső bűnözés megelőzésére tekintettel indokolt az említett kategóriákat is a büntetőjog körébe vonni. A csavargók száma a századforduló óta jelentősen növekedett és ezek „egy része kint ögyeleg, lop és rabol, más része pedig évenként sok ezerszámra a rendőri fogházakban és tolonházakban fűtött, meleg szobában viszonyainkhoz mérten elég jól élvelemzve, restségben, tétlenségben és tunyaságban tölti napjait, rossz példát mutatva társainak is”.<sup>15</sup> Ez a jelenség felkeltette a büntető jogalkotás figyelmét is.

A *dologház intézményét hazánkban* az 1913-ban vezették be, mint a közveszélyes munkakerülő csavargókkal szemben alkalmazandó biztonsági rendszabályt.<sup>16</sup> A közveszélyes munkakerülést a törvény vétségnek, vagy kihágásnak minősítette, amelyet a keresetre utalt munkaképes egyén a munkában való részvétel kötelezettségével szembeni passzív magatartásával valósíthatott meg. Ennélfogva — mint ezt a korabeli szakirodalom kiemelte — a közveszélyes munkakerülővel szemben nem megtorlás, hanem szabadságának olyan fokú korlátozása szükséges, amilyent a társadalom érdekében, a munkához szoktatás és az ártalmatlanná tétel célja követel. A végrehajtás vezető elve a beutaltak munkára szorítása volt, amelyet havonkénti minősítéssel és ez alapján adható jutalmazási rendszerrel kívántak elősegíteni. A törvény úgy rendelkezett, hogy amíg a speciális dologházak nem jönnek létre, addig a dologházba utalást az igazságügyi miniszter által kijelölt bírósági fogházban vagy országos büntető intézetben kell végrehajtani. Ez a megközelítés is mutatja, hogy a dologházaknak speciális funkciót szeretett volna adni a jogalkotó.

Az országos büntetőintézetekben az I. világháború előtti években a férőhelyek száma 5 000, a fogvatartottak átlagos létszáma 4 800 volt, a törvényszéki és



járásbírószági fogházak befogadási kapacitása 12 000 főt tett ki, az átlagos fogvatartotti létszám ezekben az intézetekben 7 000 - 8 000 elítélt között mozgott. SZÖLLŐSY Oszkár adatai szerint 1913-ban az országos büntető-intézetek-ben 5 362 fő, a bírósági fogházakban 7 549 fő, összesen tehát 12 911 fő volt a fogvatartotti létszám. A börtönügyi tisztviselők engedélyezett létszáma — a tiszteletdíjas lelkészen, tanítókon, orvosokon kívül — 180 fő, a szerződéses ipari alkalmazottaké 25 fő, az őrszemélyzeté 2 576 fő volt (ebből 108 fő fegyőr és börtönőrmester, 724 fő fegyőr és börtönőr, 129 fő fogházőrmester és 1 615 fő fogházőr volt).<sup>17</sup>

### **A háború és forradalmak hatása a hazai börtönügyre**

A világháború, a forradalom és a román megszállás következtében a börtönügyi intézmények is nagymértékben romlottak. A háború alatti évek szakirodalma ugyan szűkös, azonban SZÖLLŐSY Oszkár visszaemlékezése jól érzékeltette a kialakult helyzetet: „Amikor a tisztviselők egy része hadba vonult, pótlásukra részben nyugdíjazott, elaggott emberek reaktiválása, részben pedig újonnan kinevezett, járatlan egyéneknek a börtönügy szolgálatába állítása útján lehetett csak gondoskodni. Nyersanyag és munkaeszközök hiányában az ételmezés, fűtés, világítás stb. egyre rosszabbodott. A háború esetére szóló kivételes törvény az 1914: L. tc. 8. §-a<sup>18</sup> alapján a letartóztatottak egy részét kiadták külső munkára, nemcsak közintézmények, hanem magánosok számára is, többnyire mezőgazdaságokba, ahol egy-két ór felügyelete alatt dolgoztak hónapokon át, együtt háltak pajtákbán és istállóknban és ételmezésükről a munkáltatók gondoskodtak. A hadiszolgálatra alkalmas elítéltek büntetését pedig tömegestül halasztották el és szakították félbe a háború folyamán.”<sup>19</sup>

A háború a század elején bevezetett reformintézkedésekre, így a fiatalkorúak büntetés-végrehajtására is kedvezőtlen hatással volt. 1914 év végére pedig már jól érzékelhető volt — a várakozásokkal és a tudományos előrejelzésekkel ellentétben — a fiatalkorúak bűnözésének riasztó emelkedése. A bűnözés növekedésének közvetlen kiváltó okai között szerepelt, hogy az iskolai oktatás javarészt szünetelt, a gyerekek csavarogtak, a családfő hadba vonulása — amellet, hogy anyagilag is hátrányosan érintette az otthonmaradókat — egyszeriben elerőtlenítette a családok érzelmi, fegyelmező funkcióját.<sup>20</sup> De a bűnözés növekedését táplálta a háború nyomasztó, pszichikai hatása is.

A háborús helyzetben természetesen lehetetlenné vált a növekvő kriminalitással együtt járó intézethálózati bővítés. A rendkívüli helyzetben megvalósíthatatlannak tűntek azok a korábbi célkitűzések, amelyek a fiatalkorúak elkülönített, szisztematikus nevelésére irányultak. Mindenütt a helyi lehetőségek és szükségletek diktálták a végrehajtás módozatait. Jellemző, hogy ezekben az években a fiatalkorúak legnagyobb része a felnőtt elítéltekkel együtt mezőgazdasági munkán vett részt. A háború felzárkította a pártfogó munkát is. A patronázs-mozgalom fő ereje a háború káros hatásainak és következményeinek — mint a rokkantak, sebesültek, árvák, özvegyek támogatása, segélyezése — felszámolására irányult. De az is kiderült e szorult helyzetben, hogy a lelkes agitációval létrehozott egyesületek jó része csupán „a papíroson fest igen szépen”.<sup>21</sup>

A fiatalkorúak büntetés-végrehajtásához hasonlóan a háború jelentős szerepet játszott a dologház intézmény-fejlődésének megtorpanásában is. Az 1913-as törvény kiállításba helyezte önálló dologházak létesítését ugyan, azonban 1916-ban — ide-

iglenes jelleggel — a férfiak számára a jászberényi járásbírószéki fogházat, nők számára a kalocsai törvényszéki fogházat jelölték ki a dologház végrehajtására. Az I. világháború után pedig speciális dologházak nem létesültek, amely előhívta e szankció elvi vitathatóságát, valamint a végrehajtás területén mutatkozó akadályokat. A javítási koncepció megvalósítását a gyakorlatban — mint erre a korabeli szakirodalom rámutatott — elsősorban az akadályozta, hogy a főképpen városi, tehát ipari környezetből beutalt munkakerülőket nem a visszailleszkedésüket elősegítő munkanemekben foglalkoztatták. A megfelelő munkakörnyezet kialakítását — a többféle munkanem bevezetését, képzett munkavezetők alkalmazását, megfelelő munkaeszközök és anyagok beszerzését — anyagi és szemléleti okok egyaránt hátráltatták. Ezek a körülmények azután tovább erősítették a bíróságok tartózkodását, azt az elutasító magatartásukat, amely a fegyház, börtön, fogház végrehajtásának keretein belül alkalmazott munkáltatási formák mellett szükségtelennek ítélte egy hasonló rendeltetésű intézmény működését. Ennek következtében a dologházba utalások száma rendkívül alacsony maradt (1935-ben mindössze 17 férfi és 24 nő volt dologházi őrizetben).<sup>22</sup>

A vesztes háború után kialakult forradalmi helyzetben a belpolitikailag különösen exponált honi börtönügy válsága tovább súlyosbodott. SZÖLLŐSY Oszkár feljegyzései alapján már az októberi forradalom kitörését követő napon – 1918. X. 31-én – a megalakult Nemzeti Tanács a fegyházakból távirati utasítással szabadította a közbiztonságot nem veszélyeztető elítélteket, továbbá utasította a Magyar Királyi Ügyészséget a politikai bűntettek miatt elítéltek szabadítására is. Számos helyen a forradalmi tömegek hatoltak be a börtönökbe és szabadították ki a foglyokat. Az 1919. III. 21-én megalakult Tanácsköztársaság az őrszemélyzetet a Vörös Őrségbe sorolta, a munkásokból alakított „likvidáló bizottságok” pedig szabadon bocsátottak mindenkit, akit a „kapitalizmus áldozatainak” tekintettek, ennek következtében a fegyencek kétharmad része szabadlábra került. A helyüket jórészt újabb politikai foglyok „ellenforradalmárok” foglalták el. A fővárosi törvényszéki fogházban négy hónap alatt 21 461 főre nőtt a politikai letartóztatottak száma. Egyébként az élelmezés rendkívül silány volt. a foglyok, örök egyaránt koplaltak, a munkáltatás nyersanyag hiányában jóformán teljesen megszűnt, az általános szénhiány miatt áramkimaradás miatt, kőolajlámpással (petróleum lámpa) világították meg a folyosókat.<sup>23</sup>

A Tanácsköztársaság bukását követő román megszállás sem kímélte az igazságügyi intézményeket, a rekviráló katonák tömegesen hurcolták el a fogházi szerelvényeket. A nagyszámú büntetőügy következtében a letartóztatottak száma messze túlhaladta az intézetek befogadóképességét. A zsúfoltság miatt Budapesten férőhelybővítésről kellett gondoskodni, a Budapesti és Pestvidéki Törvényszék foglyainak elhelyezésére a Szerb utcai régi zálogházat alakították át fogházzá. A vörös terror vádlottjait a Margit körüti katonai fogház két emeletén helyezték el, a női letartóztatottak ideiglenes elhelyezésére a Conti utcai katonai fogházat engedte át a honvédelmi tárca.<sup>24</sup>

### **A börtönügy intézményrendszere a két világháború között**

A hazai börtönügy korábban kialakított feltételrendszere a trianoni diktátumot követően jelentősen meggyengült. A gondot nem feltétlenül az intézetek hiánya jelentette, hanem a dualizmus idején kialakított, a századforduló táján már szisz-

tematikussá tett *fegyház-börtön-fogház hálózat megbomlása*. A háború utáni rendezés következtében a magyar büntetés-végrehajtás elveszítette a lipótvári, az illavai és a nagyenyedi fegyintézetet (33 %), továbbá 42 törvényszéki (64,4 %) és 200 járásbírósi fogházat (63,9 %). Ily módon a háborút megelőző intézeti állományból mindössze 6 fegyintézet, 23 törvényszéki és 113 járásbírósi fogház maradt az igazságügyi kormányzat birtokában. (Ez utóbbiak közül is kis forgalmuk miatt a húszas évek második felére további 25-öt megszüntettek.)<sup>25</sup>

Tekintettel a Tanácsköztársaságot követő megtorlásra és a háborút követő elnyomorodásra válaszul ugrásszerűen megnövekvő kriminalitásra és a börtönügyi igazgatásban a szerkezetváltozás miatt bekövetkezett átmeneti zavarodottságra, a büntetés-végrehajtás rendkívüli feladatokkal volt kénytelen szembenézni. A megkisebbitett országterületre eső letartóztatottak száma megduplázódott és az intézetek túlszűfoltakká váltak (az új határok között 1920 májusában a rablétszám meghaladta a 14 000 főt, holott a háború előtt 7 700 körül mozgott az ugyanezen területre vetített mutató). A túlszűfolttság természetes velejárója volt az ellátási körülmények jelentős minőségromlása, az ételmezési problémák, a ruha- és munkaanyag hiánya, a fűtetlenség, s nem kevésbé a büntetés-végrehajtási őrség végletes kimerülése.<sup>26</sup> A börtönügyi jogi környezete a világháború után lényegesen nem változott. A rezsím — a jogfolytonosság eszményének megfelelően — e területen sem törekedett valamiféle újraszabályozásra, csupán kisebb korrekciós kiegészítéseket eszközölt. A leglényegesebb változásokra a rabmunkáltatás, az ételmezés és a szigorított dologház bevezetése terén került sor.

*A rabmunkáltatás* fő vonása az első világháborút követően az ipari jellegűről a mezőgazdasági termelésre való áttérés volt. Minthogy a korábban működő, döntően ipari üzemek nem váltották be a hozzájuk fűzött jövedelmezőségi reményeket (sőt inkább problémákat okoztak az igazságügynek), a börtönügyi vezetői a mezőgazdasági termelés felé fordultak. Növelte az agrárgazdaságok esélyeit az is, hogy a háborút követően rendkívüli nehézségekkel kellett a kormánynak szembenéznie a nyersanyag-ellátás terén általában is, nemcsak a börtönügyi vállalatok esetében. Az ipari központjainak jelentős részét veszített Magyarország gazdasága is agrárjellegűvé formálódott. Az érvek között jelentősen nyomott a latban, hogy a letartóztatott népesség közel negyven százaléka a mezőgazdasággal foglalkozók köréből került ki.

1919-ben az igazságügyi kormányzat a hartai közvetítő intézetet országos közvetítő intézetté alakította át és földműves munkára alkalmas fegyház- és börtönbüntetésre ítélteteket helyezett ide. A termőterület növelése érdekében a hartai 233 kat. hold terjedelmű kincstári ingatlant kiegészítették a haszonbérbe vett — hozzá közel eső — miklapusztai 2 406 kat. holdnyi mezőgazdasági ingatlannal.<sup>27</sup> Az igazságügyi tárcánál a börtönügyi gazdasági részének intézésére 1919. év végén külön ügyosztály is alakult, amely — az állam súlyos pénzügyi helyzetére tekintettel — főként a rabmunka-jövedelem fokozására törekedett. Az 1920-as évek végéig a rabgazdaságok kincstári és bérelt földterületekből már összesen 7 100 kat. holddal rendelkeztek.<sup>28</sup> A törvényszéki fogházak ételmezését 1921. év X. 1-től — az addigi vállalkozói rendszer megszüntetésével, az országos büntetőintézetekéhez hasonlóan — házi kezelésbe vették és a nyersanyagszükséglet biztosítására a törvényszéki fogházak mellett rabkertészetek létesültek.

A határozatlan tartamú *biztonsági őrizet* témája először az 1900. évi brüsszeli börtönügyi napirendjén szerepelt, azonban a kongresszusi határozat a túlzó irányzatokkal szemben csupán a közveszélyes munkakerülőkre, csavargókra és prostituáltakra javasolta bevezetését. Így került a dologház intézménye az európai törvényhozók látókörébe. Az 1925. évi londoni börtönügyi kongresszus már nem zárkózott el a biztonsági őrizet szigorúbb válfajának bevezetésétől sem, amikor a közveszélyesnek nevezett visszaesőkkel, a megrögzött és szokásos bűnelkövetőkkel szemben külön intézmény létesítését támogatta.

Magyarországon az 1928-ban bevezetett *szigorított dologház* elméleti megalapozását azok a korabeli nézetek szolgáltatták, hogy az úgynevezett megrögzött büntettekkel szemben nem elegendő a szabadságvesztés, hanem határozatlan tartamú fizikai elszigetelésre, biztonsági intézkedésre van szükség. A szigorított dologház tartama ennek megfelelően — a törvény szerint — három évnél nem lehetett kevesebb és elvileg életfogytiglan is terjedhetett. Végrehajtási rendszerére a legsúlyosabb szabadságvesztési nemnek, a fegyháznak szabályai voltak irányadók, kombinálva a dologház néhány előírásával. Nem érvényesültek azonban a fegyház végrehajtására vonatkozó progresszív intézmények. A törvény a végrehajtás vezető elvének a munkára nevelést és a munkaszorgalomra szoktatást tekintete, ennek érdekében szigorú munkakényszert írt elő.<sup>29</sup>

A gyakorlatban hamarosan nyilvánvalóvá vált, hogy a szigorított dologház többre, mint a közveszélyes bűnözők ártalmatlanná tétele, a társadalomtól való elszigetelésük, nem vállalkozhat. A beutaltaknak a törvényhozó szándéka szerint „munkás emberré nevelése” az ehhez vezető feltételek és módszerek teljes hiánya folytán csupán jószándékú törekvés maradt. A törvény – mint a dologházaknál – itt is különálló intézetek létesítését irányozta elő, ez azonban nem valósult meg, ezért a férfiakat a soproni fegyházban a nőket a márianosztrai fegyházban helyezték el „ideiglenesen”. Mindenesetre a dologházzal ellentétben a bírói gyakorlat szívesen élt ezzel a kemény büntetőjogi eszközzel (1935-ben 466 férfi és 75 nő volt szigorított dologházi őrizetben).<sup>30</sup>

A *fiatalkorúak büntetés-végrehajtása* területén a két világháború között az 1908-as novella elvi céljaitól messze eltávolodott bírósági gyakorlat évente átlagosan mintegy 600-700 esetben mondott ki fogházbüntetést fiatalkorúakra, ennek is mintegy 80 %-a egy hónapon aluli tartamú volt. A tartósan alacsony létszámú fiatalkorú elítélt állomány (amely nem haladta meg országosan a 150 főt) különleges kezelési feltételeinek kialakítására a korabeli büntetőpolitika nem bizonyult érzékenynek. A 1920-as évektől *három törvényszéki fogházat* jelöltek ki: Nyíregyházán a hosszabb ítéletű fiúk, míg az úgynevezett pestvidéki és a pécsi fogházakban a lányok és a fél évnél rövidebb ítéletű fiúk nyertek elhelyezést. A nyíregyházi intézet zárt részében tartózkodó mintegy 40 fő elítéltet kezdetleges körülmények között kézműipari (asztalos, szabó-, cipész és kefekötő-ipari) munkáltatásban, míg mintegy 50 főt a város határában elterülő 750 holdnyi mezőgazdasági területen foglalkoztatták. A tanoncképzés, az iskolai oktatás feltételei a felnőttek elhelyezését is szolgáló intézetben csupán rövid időszakokban voltak megteremthetők.<sup>31</sup>

Az intézetek zsúfoltsága időközben megszűnt, 1930. I. 1-ig a rablétszám 7 629 főre apadt, a gazdasági világválság hatására azonban a létszám ismét emelkedni kezdett, 1935. január végén a fogvatartottak száma 8 794 fő volt. Ebből az országos

büntetőintézetekre 3 012 fő, a szigorított férfi dologházra 466 fő, a szigorított női dologházra 75 fő, a törvényszéki fogházakra 4 187 fő, a járásbírói fogházakra 1 013 fő, a férfi dologházra 17 fő, és a női dologházra 24 fő esett.

*A progresszív végrehajtási rendszert*, a CSEMEGI-kódex a két világháború között változatlanul fenntartotta. Ez azt jelentette, hogy az egy évnél hosszabb szabadságvesztés büntetés esetén a büntetés első harmada alatt — legfeljebb egy évig — az elítéltet éjjel és nappal magánzárkába helyezték. A második harmad alatt csak éjszaka helyezték magánzárkába, de nappal közös foglalkoztatásban vett részt, majd ezt követte a közvetítő intézet a csak a börtönben vagy fogházban letöltendő, három évnél hosszabb büntetés esetén, ha a büntetés kétharmadát az elítélt már letöltötte. Végül, az utolsó fokozat minden büntetés esetén, beleértve a fogházban letöltendő, egy évnél hosszabb büntetést is, a büntetés háromnegyedének letöltése után (a 15 év időtartamú, fogházban letöltendő büntetéstől az életfogytig tartó büntetésig) a feltételes szabadlábra helyezés volt. Ha a büntetés időtartama nem haladta meg az egy évet, sem a magánelzárást, sem a feltételes szabadlábra helyezést nem alkalmazták, ebben az esetben kizárólag az éjszakai elzárásra és nappali közös foglalkoztatásra kerülhetett sor.<sup>32</sup>

*Az elítéltek elhelyezésében* a férfi elítélteket szigorúan elkülönítették a női elítéltektől.<sup>33</sup> További szabály volt a 24 éven aluliak, az idősebbek és a visszaesők egymástól elkülönített részlegekben való elhelyezése. Az intézet vezetése további elkülönítéseket is végezhetett, pl. az elítéltek közötti műveltség, iskolázottság szerint. A 1920-as évektől fokozott gonddal fordultak a beteg elítéltek, különösen a jelentős veszélyt jelentő tüdőbetegek gondozására. 1929-ben felépült a váci fegyintézet országos jellegű új rabkórháza, 18 kórteremmel, 100 ágygal, laboratóriummal, gyógyszerházzal, műtő- és röntgenhelyiséggel, a tüdőbetegek számára nyitott fekvőcsarnokokkal. A tüdőbeteg letartóztatottak számára emelkedése szükségessé tette a gyűjtőfogház kórházában, annak többi részétől elkülönített tüdőbeteg osztályának létesítését is.

Az elmebeteggyanús illetve az elmebetegség vagy speciális kezelést igénylő nyugtalanság (hisztéria, epilepszia) jeleit mutató elítélteket az igazságügyi miniszter engedélyével az Országos Igazságügyi Elme Megfigyelőbe szállították.<sup>34</sup> Ha az elítélt itt végzett megfigyelésére és kezelésére már nem volt szükség és az elítélt még nem töltötte le a büntetését, visszaküldték a börtönbe, ha pedig az elítélt büntetése lejártakor még nem gyógyult meg, a rendőrség elszállította az Állami Tébolydába.<sup>35</sup>

Speciális elkülönítési és rezsimszabályok vonatkoztak a visszaeső- és a politikai elítéltekre. A visszaesők magánzárkában töltendő büntetésük elején négy hétig csak az előírt ételmennyiség kétharmadát kapták meg és nem dolgozhattak, hat hónapig nem kaphattak munkajutalmat és nem vásárolhattak saját szükségleteikre élelmiszert. A politikai elítéltekre enyhébb rezsimszabályokat alkalmaztak, nem helyezték őket magánzárkába, zárkájukat maguk rendezhették be, a zárkaajtajuk nappal nyitva állt, viselhették saját ruhájukat, élelmezhatték magukat (napi fél liter bort, vagy sört is fogyaszthattak), dohányozhattak. Munkakötelezettségük nem volt, levelezésük ellenőrzött, de korlátlan volt, naponta fogadhattak látogatót.<sup>36</sup>

A két világháború között a korrekcionista irányzat jelentősen veszített a korábbi dinamizmusából. FINKEY Ferencz lankadatlan kitartását jelzi, hogy

megkísérelte a rabnevelés (általános, felnőtt korúakra is vonatkozó) rendszertani helyét kijelölni és fontosságát hangsúlyozni. Mint írta: „A XIX. század első felének javítási elmélete, melyet e század végén s a XX. századnak az elején általában, mint naiv, gyakorlatiatlan követelést igyekeztek feltüntetni és eliminálni a börtönügyből, ma új név alatt, de ugyanazon nemes és most már gyakorlatias törekvés gyanánt áll a szakemberek többségének a szeme előtt...A rabnevelés jelszóval fejezhetjük ki azt a célt legerőteljesebben, hogy a börtönbe beutalt büntetett ne úgy kerüljön ki onnan, mint ahogy bement, hanem a börtönben átélt szigorú fegyelem által megtisztulva, s akinek szüksége volt rá, testileg, szellemileg és erkölcsileg megerősödve, a helyes erkölcsi úton maradás szilárd elhatározásával.”<sup>37</sup> Ebben az időszakban a kriminálpedagógia elméleti műveléséről nincs tudomásunk, az akkor hatályos hárszabályok azonban rendelkeztek az elítéltek erkölcsi támogatásáról (tulajdonképpen vallás-erkölcsi, lelki gondozásukról), kiemelték az elítéltek szellemi gondozása körében az oktatásnak és a börtönkönyvtár használatának fontosságát.<sup>38</sup> Minden 30 év alatti elítéltet köteleztek az oktatásban való részvételre, a 30 évnél idősebbeket egyéni elbírálás alapján is kötelezhette erre az igazgató, egyébként részvételük önkéntes volt. Az oktatás kezdő és haladó osztályokban történt, szükség esetén harmadik osztály létrehozására is lehetőséget nyitottak.<sup>39</sup> A mezőgazdasági munkát végző elítéltek számára télen tartották az oktatást. Vasárnap és ünnepnapokon, a délutáni istentisztelet után az igazgató, a börtönlelkész, a nevelő vagy a vezetőség által meghívott személy tartott előadást, néha vetítéssel kísérve. A börtönlelkészek hetente egyszer oktatást tartottak a hívőknek. A büntetés-végrehajtási intézetekben a nevelők vezették az elítéltek által használható könyvtárakat. A könyvtárban általában – az iskolai tankönyveken és imakönyveken kívül – tudományos és szépirodalmi művek voltak találhatóak. Kölcsönzésre egyszer egy héten került sor. Az elítéltek nem csak a létesítmény könyvtárát használhatták, hanem – saját költségükön vagy a családjuk közvetítésével – is beszerezhettek olyan könyveket és előfizethettek folyóiratokra.<sup>40</sup>

A *munkáltatást* — a lelki gondozás és az oktatás mellett — a javítás fontos feltételének tekintették. A korabeli szerzők — amellet, hogy az elítéltek haszonelvű foglalkoztatását kritika nélkül elfogadták és támogatták — elsősorban a munkáltatás erkölcsnemesítő, javító hatását hangsúlyozták. HACKER Ervin szerint: „Ha sikerül az elítéltnél azt a tudatot ébreszteni, hogy a munka nemcsak életszükségleteink kielégítésre szolgál eszközzel, hanem hogy azért dolgozunk, mert a munkálkodás maga is életszükséglet, úgy az elítélt megjavítása befejezettnek mondható”.<sup>41</sup> KARAY Pál megfogalmazásában a munkáltatás „fő célja, hogy a henye, dologtalan büntetett munkakedvét és szorgalmát felébressze, a munkát vele megkedveltesse s őt a munkás élethez szoktassa. Az egyes iparágakban való szakszerű kiképzés pedig lehetővé kívánja tenni, hogy a rab a szabadulása után munkájának keresményével magát és hozzátartozóit fenntarthassa”.<sup>42</sup>

A rabmunkáltatás szerepét, funkcióját több szempontból közelítették meg. Gazdasági értelemben azért tekintették fontosnak, mert a nagyszámú rab munkakerelijének kihasználatlansága gazdaságilag komoly veszteséggel járt volna az állam számára, ugyanakkor, ha sikerül a rabot munkaszerető, dolgozó emberré formálni, munkája szabadulása után is hozzájárul a nemzeti vagyoni növekedéséhez. Jelentőségét továbbá abban is látták, hogy a rabok munkája által a büntetés-

végrehajtási költségek egy része megtérül, az államnak ugyanis egyre jelentősebb kiadást jelentett a büntetés-végrehajtási intézetek létesítése és fenntartása. A hazai börtönügyi irodalom azt is korán feltárta, hogy a rabok munkával foglalkoztatása a büntetés tartama alatt testi és szellemi egészségük megőrzésében is meghatározó jelentőségű, elsősorban mozgásra és az izmok tevékenységére van szükség a testi erő fenntartásához, de ugyanígy nélkülözhetetlen a munka a szellemi képességek megővésében is. Végül meggyőződéssé vált, hogy a rendszeres munka a munkaerő kölcsön megőzéséhez vezet, ez pedig tartós helyet biztosít a munkaerőpiacon, ezáltal csökkenthető a visszaesések száma.

A *munkakényszer elve* uralkodott az elítéltek munkáltatása terén a hazai börtönügyben a kezdettől fogva. E vonatkozásban a CSEMEGI-kódex a különböző szabadságvesztési nemek között differenciált, ami azt jelentette, hogy míg a fegyházban kizárta a választási lehetőséget, a börtönben és a fogházban az elítéltek választhattak a munkanemek között. A rabmunka természetének elvi meghatározásánál figyelembe vették, hogy annak elsősorban hasznosnak, javakat termelőnek kell lennie, kijelölésénél figyelembe kellett venni az egyén hajlamait, képességeit, életkorát, testi erejét, egészségi állapotát. A kézműipari munkát általában alkalmasabbnak tartották a munkaerőpiaci felkészítéshez, mint a gyáripari jellegű munkát, ahol többnyire részmunkát végezhettek a fogvatartottak.<sup>43</sup>

A munkáltatás megszervezését tekintve a fogvatartottakat elsősorban állami szervezésű ipari vagy mezőgazdasági munkahelyekre irányították, és csak azokat foglalkoztathatták magánvállalkozók, akiknek a számára nem volt munka az állami munkahelyeken. A közmunkákat előnyben részesítették az egyéni igényekkel szemben. A fogvatartottak foglalkoztatása keretében belső munkavégzésre a lakózárkában,<sup>44</sup> műhelyekben, az intézet udvarán vagy a börtöngazdaságban kertészeti és mezőgazdasági munkákra kerülhetett sor.<sup>45</sup> A büntetés-végrehajtási intézeten kívül az állami fogházak csak közmunkákon dolgozhattak, azaz közintézmények és hatóságok részére. A munkára beosztást a börtönvezető vagy az irányítással megbízott hatóság látta el.<sup>46</sup>

A munkát végző fogvatartottakat három csoportba osztották: az elsőbe tartoztak azok, akik jó magaviseletűek voltak és már rendelkeztek valamilyen szakmával, a másodikba azok, akik jó magaviseletűek, de még gyakorlatlanak bizonyultak a szakmájukban, bár kielégítően dolgoztak, a harmadikba pedig az összes többiek tartoztak a fogvatartásuk első három hónapjában (a visszaesőknél ez hat hónap volt) és azok a személyek, akik csak belekezdték a szakmájuk gyakorlásába, de nem voltak a második csoportba sorolhatók gyakorlatlanságuk vagy szorgalmuk hiánya miatt.<sup>47</sup> A munka napi javadalmazása is e csoportba sorolástól függően különbözött: az első csoportban 6 fillér, a másodikban 4 fillér, a harmadikban 2 fillér járt. Azok az elítéltek, akik kivételes szorgalomról tettek tanúbizonyságot, külön jutalmat kaphattak. A harmadik csoportba tartozó elítéltek keresményét és a másik két csoportba tartozó elítéltek javadalmazásának kamatait a „pártfogói alapba” kellett befizetni.<sup>48</sup>

A munkát végző elítélteket biztosították a munkahelyi balesetek esetére. A biztosítási díjat a börtönön belül dolgozó elítéltekért az állam, a magánembereknél dolgozó elítéltekért a vállalkozó fizette be a büntetés-végrehajtási intézet pénztárába. Ez az összeg átutalásra került az „Elítéltek segélyalapja” elnevezésű banki folyószámlára. Baleset esetén a biztosított megkapta a baleseti vizsgálobi-

zottság által megállapított összeget, vagy ha elvesztette a munkaképességét, a járadékot. Halálos kimenetelű baleset esetén a járadékot az elítélt családja kapta. A segély, illetve a járadék kifizetéséről az igazságügyi miniszter gondoskodott.<sup>49</sup>

Az intézetek rendjének és fegyelmének betartatását biztonsági intézkedésekkel, fegyelmi büntetésekkel és jutalmakkal segítették elő. A fegyelem súlyos megsértése esetén a cselekmény folytatásának megakadályozására a bilincset, a kényszerzubbonyt, a láncolást és a lőfegyvereket alkalmazták. Bilincs használatára akkor került sor, ha az elítélt tartósan nyugtalan volt, ha ellenállt, ha átszállítás során meg akart szökni, ha a szökés veszélye fennállt. Kényszerzubbonyt és láncokat csak a dühöngők esetében alkalmazták megnyugvásukig. Lőfegyvert önvédelem, szökés megakadályozása és lázadás leverése esetén alkalmazhattak.

A fegyelmi büntetések voltak: megrovás, kedvezmények (munkáért járó jutalom, levélírás engedélyezése, látogatók fogadása, olvasás, stb.) megvonása, sétaidő lerövidítése, magán- vagy szigorított zárka (sötétzárka), kéz- és lábbilincs, kurtavas. A testi fenytést a szabályok tilalmazták, azonban ezzel csaknem egyenértékű volt a kéz- és lábbilincs és az úgynevezett kurtavas.<sup>50</sup>

A munkáért kapható jutalom, a szabad levegőn végezhető munka, az olvasás, az átmeneti intézetbe történő kihelyezésen és a feltételes szabadlábra helyezésen kívül egyéb kedvezmények (jutalmak) voltak: az elítéltnak az a joga, hogy büntetése egyharmadának letöltése után maga gondoskodhatott az ellátásáról, hogy kivételes alkalmakkor (karácsony, az államfő születésnapja, stb.) vásárolhatott magának 3 liter bort és hogy jó magaviselet esetén legfeljebb havi 6 pengőt fordíthatott élelmiszer vásárlásra.<sup>51</sup>

A fogvatartottak higiéniájának, egészségének fenntartására a korabeli börtönviszonyok feltételei szűkös és differenciált lehetőségeket biztosítottak. Befogadáskor minden elítélt köteles volt megfürödni. Nyáron a fegyházak legalább havonta egyszer, a börtönösök és a fogházak hetente egyszer fürödtek hideg vízben, a többi évszakban a fegyházak háromhavonként legalább egyszer, a börtönösök és a fogházak kéthetente fürödtek meleg vízben. A piszkos munkát végző elítéltek télen is hetente fürödtek. Borotválkozásra hetente egyszer, hajvágásra kéthavonta került sor. A fehérneműt hetente, az ágyneműt havonta kétszer cserélték. A fegyházak és a börtönösök naponta két órát, a fogházak naponta egy órát tölthettek szabad levegőn. Ünnepeken délelőtt az örök a 30 év alatti elítéltekkel tornagyakorlatokat végeztek.

Az orvos a befogadáskor minden elítéltet gondosan megvizsgált, a vizsgálat eredményéről pontos nyilvántartást vezetett. Előírás szerint hetente egyszer ellenőrizte a létesítmény minden helyiségét: ellenőrizte a tisztaságot, a szellőztetést és a fürdőket. Megvizsgálta a betegeket és szükség esetén intézkedett kórházban elhelyezésükről. Kontrollálta az étkezés minőségét és mennyiségét.<sup>52</sup>

A szabaduló elítéltek utógondozását társadalmi szervezetek, rabsegélyező egyletek<sup>53</sup> látták el, amelyek rendszerint egy-egy börtönnel álltak kapcsolatban. Az egyletek tagjai lehetőséget kaphattak arra, hogy meglátogassák a börtönökben a szabadulás előtt álló elítélteket, megismerhessék életkörülményeiket és segítségeket nyújtsanak nekik vagy a családjaiknak. A büntetés-végrehajtási intézet az elítélt szabadulása előtt értesítette az egyletet, amely pártfogót jelölt ki az elítélt utógondozására. A szabaduló elítéltek a létesítmény segélykeretéből kaptak ruhát, vonatjegyet és legfeljebb 50 pengőt. A feltételesen szabadlábra helyezett szemé-



lyeknek meghatározott időközönként jelentkezniük kellett az illetékes rendőri szervezetnél, amely rendszeresen ellenőrizte magaviseletüket és életvitelüket. Ezek az elítéltek csak a hatóság engedélyével változtathattak lakhelyet.<sup>54</sup>

*Letartóztató intézeteknek* nevezték az intézeti infrastruktúrát a két világháború között gyűjtőfogalommal. Ezek bírósági (törvényszéki és járásbírósági), fogházak és országos büntetőintézetek (fegyintézet, börtön, államfogház, közvetítőintézet) és dologházak voltak. **(II.sz. + III.sz. + IV.sz. melléklet)** A két világháború között funkcionáló úgynevezett országos büntetőintézet volt a budapesti Magyar Királyi Országos Gyűjtőfogház, a váci Magyar Királyi Országos Fegyintézet és Közvetítőintézet, a soproni Magyar Királyi Országos Fegyintézet és Szigorított Férfi Dologház, a hartai Magyar Királyi Országos Büntetőintézet (Állampuszta), a márianosztrai Magyar Királyi Országos Büntetőintézet és Szigorított Női Dologház, a szegedi Magyar Királyi Kerületi Börtön és Államfogház. Az antropológiai reformirányzat hatására, bűnügyi embertani laboratórium is működött a Magyar Királyi Országos Gyűjtőfogházban, az elkövetők embertani és lélektani sajátosságainak tanulmányozására. Vácott és a budapesti gyűjtőfogházban üzemeltettek jól felszerelt rabkórházakat. 1922-ben állították fel — még 1910-es előzmények után — az Országos Börtönügyi Múzeumot. 1925-től a Magyar Királyi Igazságügyi Minisztériumban — TAUFFER Emil örökösének felajánlásaiból — nyílhatott meg a Börtönügyi TAUFFER-könyvtár. Az 1920-as évek végén rabmunkaerővel épült fel Állampusztán egy emeletes iskolaépület, ebben lakások is az intézeti tanító és a lelkész számára, Vácott fegyőri lakás és Márianosztrán új munkatermek, Hartán az 1930-1931 évben új zárka- és munkatermi épület, valamint őri lakások létesültek. A hartai kiskápolnát kibővítették és mintegy 300 személy befogadására tették alkalmassá. A szegedi börtön nagyfai bér gazdaságában 100 rabmunkás számára zárkaépületet és 7 őri lakást létesítettek.<sup>55</sup>

*A személyi állomány megfelelő kiválasztása és felkészítése* a büntetés-végrehajtás egyik kulcskérdése volt. A személyi állománnyal szembeni korabeli szakmai, etikai követelményeket SZÖLLÖSY Oszkár az alábbiakban foglalta össze: „A börtönügyi tisztviselőnek az államhivatalnokok általános kötelességein: a haza és az államfő iránti hűségen, az erkölcsös életmódon, a törvények, rendeletek és fellebbvalók iránti tiszteleten és engedelmességen, a hivatalos órák megtartásán, a hivatali tennivalók lelkiismeretes és szorgalmas elvégzésén és a hivatali titkok megőrzésén felül kötelessége még, hogy minden körülmények között bátor, semmi veszélytől vissza nem riadó magatartást tanúsítson. A letartóztatottak ellenszegülését, rakoncátlanságát, vagy zendülését a többi alkalmazottakkal együtt, életük veszélyeztetésével is kötelesek megfékezni, szökésüket pedig megakadályozni. A letartóztató intézet gazdasági ügyeivel foglalkozó tisztviselők a királyi kincstár érdekeinek képviselőjében a rendes kereskedő gondosságával kötelesek eljárni.”<sup>56</sup>

Az 1930-1931. évi kimutatás szerint a fegyintézetekben és a törvényszéki fogházakban a főállású börtönügyi tisztviselők - igazgató, titkár, főtiszt, orvos, lelkész, tanító, őrsparancsnok, fogalmazó, fogházgondnok — létszáma 94 fő volt, a tiszteletdíjas alkalmazottak — orvos, lelkész, tanító létszáma 88 fő volt, az őrszemélyzet 1 460 főből állt.<sup>57</sup> A törvényszéki fogházakban, csupán egy rendszeresített tisztviselői állás volt: a fogházvezető tiszté (fogházfelügyelő, vagy fogházgondnok), aki a Magyar Királyi Ügyészség vezetőjének, vagy helyettesének felügyelete alatt vezette a fogházat és akinek az őrszemélyzet közvetlenül volt alárendelve.

A börtönügyben magasabb szakmai képezést, kvalitásokat és alaposabb felkészülést, tájékozottságot igénylő tulajdonságokat a XX. század elejétől követelték meg a személyzet tagjaitól, ekkortól vált ugyanis a szakma bonyolulttá, váltotta fel Európa-szerte, így hazánkban is a büntetés megtorlási célját a megelőzési cél. Több előzmény után az első átfogó és rendszeres miniszteri előírás a börtönszemélyzet képezéséről 1926-ban jelent meg. A képezési előírások az általános erkölcsi és jogi követelményeken túl már iskolai végzettséget is meghatároztak az alkalmazás előfeltételeként, így igazgatónál és fogalmazónál jogi végzettséget, főtisztteknél, tisztteknél érettségit, őrszemélyzetnél fegyverforgatásban, írásban, olvasásban, elemi számolásban való jártasságot, nőfelügyelőknél további követelményként a házi és női ipari munkában való jártasságot. A tisztviselői kar folyamatos szakmai tájékozottságáért az irányítást ellátó ügyészek voltak felelősek.<sup>58</sup>

A *lelkész, a tanító és az orvos* tiszteletdíjas alkalmazottként dolgozott. Római katolikus lelkészi álláshoz áldozópapságról szóló bizonyítvány, a református és az evangélikus lelkészi álláshoz lelkészi és beavatási oklevél volt kötelező. A tanítói álláshoz elemi iskolai tanítói oklevelet, orvosi állásra „egyetemes orvostudori” oklevelet és törvényszéki orvosi vizsga letételét követelték meg. A fogházi lelkész és tanító ügykörét a helyi viszonyok figyelembe vételével a főügyész állapította meg. A fogházorvos a letartóztatottak gyógyításán és a fogház egészségügyi viszonyainak ellenőrzésén felül az örök és azok családtagjainak gyógykezelésére külön díjazás nélkül is kötelezve volt. A gyógyszereket vénykönyvbe kellett beírnia. Magángyakorlatában csak annyiban volt korlátozva, hogy jogerősen elítélt számára magánúton, vagyis az elítélt, vagy a hozzátartozó kérelmére nem állíthatott ki a büntetés-végrehajtás elhalasztását, vagy félbeszakítását célzó orvosi bizonyítványt.

A fogvatartottak közvetlen felügyelete és őrzése az őrszemélyzet feladata volt (meghatározott esetben a börtönügyi hatóságok a honvédséget és a csendőrséget is igénybe vehették).<sup>59</sup> A törvényszéki fogházaknál alkalmazott *őrszemélyzet tagjai a fogházőrmesterek, a fogházőrök és a nőfelügyelők voltak*. A fogházőrmesterek a fogházőrök és a nőfelügyelők közvetlen előljárói voltak. Egyikük a fogházvezető tiszt rendelkezéseinek megfelelően az örök szolgálatát szervezte, gondoskodott a befogadott letartóztatottak motozásáról elhelyezéséről és kellő őrizetéről, valamint ellenőrizte az őrszemélyzetet, a másikuk felügyelt a napi rend, a házszabályok pontos betartására, a rend, a tisztaság fenntartására, vezette a munkakeresményi és élelmezési naplót, felügyelt az épület szerelvényeire, biztonsági berendezéseire. A fogházőrök feltétlen engedelmességgel tartoztak a tisztviselőknek. A napi rendes őrzési és felügyeleti feladatokon kívül tűzvész, vagy az intézetet fenyegető más elemi csapás, zendülés, kitörési kísérlet, szökés esetén bármikor kötelesek voltak szolgálati helyükre sietni. A nőfelügyelők a fogházőrök feladatait végezték a női letartóztatottakkal szemben. Ha valamely fogháznál a női letartóztatottak száma csekély volt, a fogházőrmesterek házas-társukkal végeztethették el a nőfelügyelők feladatait.<sup>60</sup>

*Őri tanfolyamon* történt az őrszemélyzet kiképzése. A törvényszéki fogházakban évenként egyszer a Magyar Királyi Ügyészség vezetője által meghatározott időben négyheti fogházőri tanfolyamot kellett tartani. A hétköznaponként két-két órán át tartandó előadások tárgyai a büntetőtörvénykönyv elemi szintű és

a fogházrendtartás alapos ismertetése voltak. Előadók a Magyar Királyi Ügyészség által kijelölt ügyész, illetve a fogházvezető tiszt voltak. A tanfolyam tartama alatt az őrszemélyzet tagjai hetenként két, vagy három órán át fegyverhasználati és alaki gyakorlatokat voltak kötelesek végezni. A tanfolyam vizsgával záródott, melyet az ügyészség vezetője, vagy helyettese, mint elnök és az előadók előtt kellett a vizsgázónak letennie. A vizsga eredményéről a bizottsági tagok meghallgatása után az elnök határozott. Az eredmény lehetett kiváló, vagy egyszerű minősítésű, vagy sikertelen vizsga esetén visszautasítás.<sup>61</sup>

A börtönalkalmazottak fizetése az állami alkalmazottak bérezési rendszerének a részét alkotta. Az igazságügyi miniszter igénybe vehette a fogva tartottak nettó jövedelmének 10 %-át abból a célból, hogy jutalékot fizessen azon alkalmazottaknak, akik a fogva tartottak ipari vagy mezőgazdasági tevékenysége érdekében túlteljesítették előírt feladataikat. Az igazgatónak, az örök vezetőjének és a börtönvezetőnek a létesítményben kellett laknia. A személyzet más tagjai számára a bentlakás nem volt kötelező, de ha a körülmények lehetővé tették, ők is lakhattak a börtönön belül.<sup>62</sup>

A börtönügyi tisztviselők — az orvosok és a lelkészek kivételével — szolgálat közben egyenruhát voltak kötelesek viselni s azt a karddal együtt saját költségen kellett beszerezniük. Az egyenruha viselés célja az volt, „hogy a tisztviselő szolgálata teljesítése közben felismerhető legyen, tekintélye a fegyveres őrszemélyzettel és a letartóztatottakkal szemben emeltessék és személyi biztonsága az egyenruhához tartozó oldalfegyver viselése által fokoztassék”.<sup>63</sup>

### **A vizsgált korszak fontosabb szakmatörténeti jellemzői**

Az ország általános politikai, gazdasági helyzetét tekintve a világháborús vereség és a nyomában bekövetkezett összeomlás, a forradalmak és az ország csonkítások mélyreható és általános válságba sodorták a magyar társadalmat. A depresszióba sodródott ország minden területén megmutatkoztak a válságjelek, így átmenetileg az igazságszolgáltatás területén is, azonban sokkal tartósabban a börtönügyi szférában, amelynek anyagi és szellemi támogatottsága a két világháború közötti korszakban már nem nyerte vissza korábbi preferenciáit. Tény, hogy sem az ország gazdasági helyzete, sem pedig az uralkodó kriminálpolitikai szemlélet már nem kínált lehetőséget a mégoly szolid börtönreformálásra sem, a két világháború között a börtönügy az igazságszolgáltatás perifériájára szorult, anyagi és szellemi támogatottsága a korábbi évtizedekhez viszonyítva tragikusan visszaesett. Ennek egyik szemléleti oka feltehetően abban keresendő, hogy a trianoni békediktátum után — a nemzeti kultúrfölény erényeit kihangsúlyozó politika — a hazai bűnözést és az azzal összefüggő intézményi problémákat szégyenlősen szőnyeg alá sepette. A honi börtönügy szakmai fejlődését ráadásul még az is nehezítette, hogy a leszerelt hadsereg számos tisztjét a börtönök élére reaktiváltak, amelynek következményeként a börtönélet erőteljes militáris vonásokat öltött. Többek között ezekre az okokra is visszavezethető, hogy a század eleji, a nyugat-európai igazságszolgáltatásra termékenyítő hatású, a humán tudományokat segítségül hívó reformista kriminálpolitika a hazai büntetés-végrehajtásunk gyakorlatában alig érzékelhető.

Áttekintve a pozitivistá büntetőpolitika „tettes-felelősségi rendszerének” hazai érvényesülését, a bevezetett intézményeknek hatékony gyakorlati működésé-

ről aligha lehet beszélni. Honi büntető törvényhozásunk korabeli reformszándékai a fiataikorú, a dolog-kerülő és a krónikus visszaesők reszocializálását illetően ugyan vitathatatlanul előremutatóak voltak, — de a megelőzés célzatával létrehozott intézkedések a végrehajtás szférájában — megfelelő tárgyi és szellemi feltételek híján csupán az ártalmatlanná tételt, a fizikai elszigetelést, az elrettentést szolgálták. A nevelés gondolata már az intézmények törvényi szabályozásában is háttérbe szorult, a végrehajtás gyakorlatában pedig egyáltalán nem érvényesült. Megkérdőjelezhetővé vált az a törekvés, hogy kényszerkörülmények között lehetséges-e az addigi dologkerülőkből, konok bűnelkövetőkből munkaszerető embereket nevelni. A korabeli felfogás ezt a lehetőséget nem zárta ki, de nem is tett semmit a megvalósítás érdekében. Ezt jelzi, hogy mind a dologház, mind a szigorított dologház — az erre irányuló tervekkel ellentétben — sosem rendelkezett speciális, erre a célra létrehozott létesítményekkel. A megvalósítás akadályát képezte azonban az is, hogy az ország növekvő gazdasági nehézségei már nem tették lehetővé az egyre inkább maradékelven finanszírozott büntetőintézetek létesítését.

Honi börtönügyünk elméleti művelése a XIX. század végi fellendülése ellenére lényegében az első világháború után visszaesett, elszigetelt maradt, amely sem a büntetőpolitikára, sem a büntetés-végrehajtás gyakorlatára nem fejtett ki termékenyítő hatását. Megfelelő börtönügyi elméleti iskola híján a századforduló utáni pozitivistákról a kriminálpolitika nevelő- és biztonsági intézkedéseinek börtönügyi elméleti előkészítése nem történt meg. A két világháború között a büntetőpolitika és a börtönügy direkt irányítási kapcsolata pedig már szükségtelemmé tette az elmélet művelését.

A két világháború között a honi börtönügy erkölcsi és anyagi támogatottságának jelentős csökkenése a patronázs mozgalmat is perifériára sodorta. Az egyletek forrásai kiapadtak, utánpótlás nem érkezett, működésük szünetelt. A rabtámogatásnak addig kialakult két formája a fogvatartottak szabadulásáig tartó fogházmissziós tevékenység és a szabadulás utáni rabsegélyezés intézményei jórészt kiüresedtek. A mozgalom elsősorban az anyagi bajokkal nem küzdő, „értelmileg és erkölcsileg magasabb színvonalon álló” néposztályok karitatív támogatására igyekezett koncentrálni. A tehetősek adományozási kedve azonban — a háború és a forradalom után kialakult társadalmi feszültségek, osztályellentétek miatt — erőteljesen megcsappant, az állam a rendelkezésére álló eszközöket a trianoni békediktátum okozta sebek gyógyítására fordította.

Jegyzetek:

<sup>1</sup> 2106/1880.IM.r. ; 2205/1894.IM.r. ; 1140/1895.IM.r. ; 27 300/1909.IM.r. ; 62 000/1916.IM.r. ; 696/1874.IM.r.

<sup>2</sup> FINKEY: *A magyar büntetőjog tankönyve*. 383.p.

<sup>3</sup> Loc.cit. 384.p.

<sup>4</sup> Loc.cit.

<sup>5</sup> 1878/V.tc. 36. § ; 1879/XL.tc. ; 1880/XXXVII.tc.

<sup>6</sup> FINKEY: *A magyar büntetőjog tankönyve*. op.cit. 388.p.

<sup>7</sup> 1140/1895.IM.r. op.cit.

<sup>8</sup> FINKEY: *A magyar büntetőjog tankönyve*. op.cit. 392.p.

<sup>9</sup> Loc.cit.

<sup>10</sup> 1879/XL.tc. op.cit.

<sup>11</sup> 1892/XXVII.tc.

<sup>12</sup> 1908/XXXVI.tc.

<sup>13</sup> KÁRMÁN

<sup>14</sup> KABODI — LÖRINCZ — MEZEY

<sup>15</sup> PEKÁRY: 254.p.

<sup>16</sup> 1913/XXI.tc.

<sup>17</sup> SZÖLLÖSY: *Magyar börtönügy. A büntetések és biztonsági intézkedések végrehajtása*. 48.p.

<sup>18</sup> A Magyar Királyságban a háború esetére szóló kivételes hatalmat az 1912/LXIII.tc. szabályozta. Az 1914/L.tc. kiegészítette a törvényt.

1912/LXIII.tc. ; 1914/L.tc.

<sup>19</sup> SZÖLLÖSY: *Magyar börtönügy. A büntetések és biztonsági intézkedések végrehajtása*. op.cit. 48-49.p.

<sup>20</sup> VÁMBÉRY: 25.p.

<sup>21</sup> FINKEY: *A patronage a háború alatt és a háború után*.

<sup>22</sup> BALOGH — HORVÁTH: 69.p.

<sup>23</sup> SZÖLLÖSY: *Magyar börtönügy. A büntetések és biztonsági intézkedések végrehajtása*. op.cit. 49-50.p.

<sup>24</sup> Loc.cit. 51.p.

<sup>25</sup> MEZEY: 98.p.

<sup>26</sup> Loc.cit. 99.p.

<sup>27</sup> FINKEY: *Büntetéstan problémák*. 150.p.

<sup>28</sup> 1922-ben a Balassagyarmati Fogház számára 250 kat. holdnyi szügyi, 1923-ban a nyíregyházi fogház számára 1034 kat. holdnyi nyíregyházi, 1926-ban a budapesti Gyűjtőfogház számára 1520 kat. holdnyi, a besnyői és a hartai intézet számára 647 holdnyi bojárpusztai birtokot béreltek. Az Országos Földbirtokrendező Bíróság 1926-ban a gyulai törvényszéki fogház részére 65, a szolnokinak 15, a kaposváriaknak 20, a nagykanizsainak 25, a pécsi és veszprémi fogháznak 8-8 kataszteri holdat 1929-ben pedig a szegedi börtönnek 746 holdat és 442 négyszögöl (Nagyfa) juttatott kincstári tulajdonul.

<sup>29</sup> 1928/X.tc.

<sup>30</sup> BALOGH — HORVÁTH: 69-70.p.

<sup>31</sup> SZÖLLÖSY: *Magyar börtönügy. A büntetések és biztonsági intézkedések végrehajtása*. op.cit. 143.p.

<sup>32</sup> SZÖLLÖSY: *Magyarország büntetés-végrehajtási rendszerének áttekintése*. 14-15.p.

<sup>33</sup> A nők fegyintézete és dologháza Márianosztrán, dologháza Kalocsán volt. Nők elhelyezése továbbá törvényszéki fogházakban is a férfiaktól elkülönítve történt.

<sup>34</sup> Az intézet 1896. XI. 1-én kezdte meg működését a Budapesti Királyi Törvényszék Lőportár dűlői fogháza mellett (a jelenlegi Budapesti Fegyház és Börtön területén). Az intézet vezetésével MORAVCSIK Ernő egyetemi tanárt bízták meg. Az intézetbe a letartóztatottak elmeállapotuk megfigyelésére, a fogságban, a javító intézeti nevelésben lévők és az elmebeteggé váltak kezelés céljából voltak felvehetők. Kezdetben a Belügyminisztérium bérelt az intézettől ágyat, olyan betegek számára, akik súlyosabb fokú közveszélyesség miatt nem voltak a „többiek közé valók”. Később ezt az elkülönítést átmenetileg megszüntették, majd az intézetet a 1906-ban rendelettel újjá szervezték, elnevezése pedig Igazságügyi Országos Megfigyelő és Elmeógyógyító Intézetre változott.

9052/1906.IM.r.

<sup>35</sup> PALLÓ: 25-26.p.

<sup>36</sup> SZÖLLÖSY: *Magyarország büntetés-végrehajtási rendszerének áttekintése*. op.cit. 18-19.p.

<sup>37</sup> FINKEY: *Büntetéstan problémák*. op.cit. 139.p.

<sup>38</sup> SZÖLLÖSY: *Magyar börtönügy. A büntetések és biztonsági intézkedések végrehajtása*. op.cit. 180-237.p.

<sup>39</sup> Az oktatás az első osztályban az olvasást, írást és számolást; a második osztályban Magyarország földrajzát és történelmét valamint mezőgazdasági alapfogalmakat; a harmadik osztályban általános földrajzot, természetrajzot, nyelvtant, jogi és állampolgári alapfogalmakat foglalt magába.

<sup>40</sup> A letartóztatottak erkölcsi nevelésére és fontosabb napi eseményekről tájékoztatására 1929. végén „Fogházújság” létesült, melyet kéthetenként a váci fegyház nyomdájából küldtek meg a többi országos büntetőintézet és a törvényszéki fogházak számára.

<sup>41</sup> HACKER: 58.p.

<sup>42</sup> KARAY: 1.p.

<sup>43</sup> SZÖLLÖSY: *Magyar börtönügy. A büntetések és biztonsági intézkedések végrehajtása*. op.cit. 192-194.p.

<sup>44</sup> Az elítéltek a lakózárkában elsősorban kefégyártással, könyvkötéssel, kosárfonással, varrással, szövéssel és üvegezéssel foglalkoztak.

<sup>45</sup> Kertészeti vagy mezőgazdasági munkát csak az az elítélt végezhetett, aki 1) letartóztatása előtt már végzett ilyen munkát illetve hajlama és egészségi állapota alapján alkalmas ilyen munkára; 2) aki zárkában már letöltötte az előírt időt és a magaviselete erre alkalmassá teszi; 3) akinek a személyisége nem rejti magában a szökés veszélyét.

<sup>46</sup> SZÖLLÖSY: *Magyarország büntetés-végrehajtási rendszerének áttekintése*. op.cit. 15.p.

<sup>47</sup> Loc.cit.

<sup>48</sup> A büntetés-végrehajtási intézetekben „pártfogói alapot” hoznak létre, amely az elítéltek munkáért kapott keresményéből, magánemberek adományaiból és az intézmény szabályait megszegő elítélteknél talált tárgyak és pénzeszközök elkobzásából jön létre. Az így összegyűlt összeget a rászoruló szabadulók megsegítésére, ruhanemük vásárlására, utazási költségeik megfizetésére és segélyezésre fordítják.

<sup>49</sup> SZÖLLÖSY: *Magyarország büntetés-végrehajtási rendszerének áttekintése*. op.cit. 19.p.

<sup>50</sup> BALOGH — HORVÁTH: 189.p.

<sup>51</sup> SZÖLLÖSY: *Magyarország büntetés-végrehajtási rendszerének áttekintése*. op.cit. 17.p.

<sup>52</sup> A büntetés-végrehajtási intézetek étkezési alapszabályja az alábbi volt: naponta 650 gr kenyér; hetente kétszer hús. Húsos napokon: reggeli: 52 cl lisztleves; ebéd: 52 cl húsleves, 87,5 g főtt marhahús vagy gulyás, 52 cl főzelék; vacsora: 52 cl leves. Húsmentes napokon: az étrend változatlan, csak a húst főtt tészta vagy főzelék helyettesíti. A nehéz fizikai munkát végző elítéltek kaptak még 150 g kenyeret és dupla adagot a főzelékből vagy a főtt tésztából. A jó magaviseletű elítéltek a saját pénzükön vehettek maguknak élelmiszereket.

<sup>53</sup> Az egyletek tevékenységének anyagi alapját zömében jótékonyági adományok képezték, az állami költségvetés csupán alkalmilag és csekély összegekkel támogatta az egyletek munkáját.

<sup>54</sup> BALOGH — HORVÁTH: op.cit. 183.p.

<sup>55</sup> SZÖLLÖSSY: *Magyar börtönügy. A büntetések és biztonsági intézkedések végrehajtása*. op.cit. 99.p.

<sup>56</sup> Loc.cit. 381.p.

<sup>57</sup> Loc.cit. 415.p.

<sup>58</sup> SZÖLLÖSSY: *Magyar börtönügy. A büntetések és biztonsági intézkedések végrehajtása*. op.cit. 390-391.p.

<sup>59</sup> Az őrszemélyzet és a fogvatartottak számának aránya általában hat fogva tartottra kellett egy őrre számítani. Figyelembe véve azonban azt a tényt, hogy az őrök a szoroson vett felügyelet mellett egyéb munkákat is végeztek (portásslátszólat, kocsis munka, munkavezetői feladatok), s tekintve az éjszakai szolgálatot, a betegségeket és a nyári szabadságot, egy őrnek általában 10-15 elítéltet kellett szemmel tartania.

<sup>60</sup> SZÖLLÖSSY: *Magyar börtönügy. A büntetések és biztonsági intézkedések végrehajtása*. op.cit. 398-401.p.

<sup>61</sup> Loc.cit. 405.p.

<sup>62</sup> Loc.cit. 383.p.

<sup>63</sup> Loc.cit. 401-403.p.

Jegyzetekben alkalmazott rövidítések:**MONOGRÁFIÁK, KISMONOGRÁFIÁK ÉS HASONLÓ JELLEGŰ KÖTETEK**

- FINKEY: *A patronage a háború alatt és a háború után.* — FINKEY Ferencz: *A patronage a háború alatt és a háború után.* Pécs, 1915, Wessely és Horváth. 15 p.
- FINKEY: *Büntetéstani problémák.* — FINKEY Ferencz: *Büntetéstani problémák.* Budapest, 1933, Magyar Tudományos Akadémia. 312 p.
- HACKER — HACKER Ervin: *A rabmunka. Tanulmány a börtönügy köréből.* Pécs, 1916, Wessely és Horváth. 239 p.
- KARAY — KARAY Pál: *A rabmunka.* Budapest, 1927, Váci Fegyintézet. 367 p.
- KÁRMÁN — KÁRMÁN Elemér: *A budapesti Kriminálpedagógiai Intézet.* Budapest, 1918, Kármán Elemér. 23 p. /A budapesti Kriminálpedagógiai Intézet közleményei, 1./
- KABODI — LÖRINCZ — MEZEY — KABODI Csaba — LÖRINCZ József — MEZEY Barna (szerk.): *Büntetéstani alapfogalmak.* Budapest, 2005, Rejtjel Kiadó. 223 p. HU-ISBN 963 72 5511 7.
- SZÖLLÖSSY: *Magyar börtönügy. A büntetések és biztonsági intézkedések végrehajtása.* — SZÖLLÖSSY Oszkár: *Magyar börtönügy. A büntetések és biztonsági intézkedések végrehajtása.* Budapest, 1935<sup>2</sup>, Révai Testvérek Irodalmi Intézet Részvénytársaság. 608 p.
- SZÖLLÖSSY: *Magyarország büntetés-végrehajtási rendszerének áttekintése.* — SZÖLLÖSSY Oszkár: *Magyarország büntetés-végrehajtási rendszerének áttekintése.* Budapest, 1935, Nemzetközi Büntetés- és Büntetés-végrehajtási Bizottság. 21 p.
- VÁMBÉRY — VÁMBÉRY Rusztem: *A fiatalok bírósága a háború alatt és a háború után.* Budapest, 1917, Jogállam Könyvtára. 89 p. /A jogállam könyvtára, 1./

**TANKÖNYVEK**

- BALOGH — HORVÁTH — BALOGH László — HORVÁTH Tibor: *Büntetés-végrehajtási jog.* I.köt. Budapest, 1983, BM Oktatási és Közművelődési Csoportfőnökség - IM Büntetés-végrehajtás Országos Parancsnoksága. 213 p. HU-ISBN 963 03 1543 1.
- FINKEY: *A magyar büntetőjog tankönyve.* — FINKEY Ferencz: *A magyar büntetőjog tankönyve.* Budapest, 1909<sup>3</sup>, Politzer Zsigmond és fia. 569 p.

**TANULMÁNYOK**

- MEZEY — MEZEY Barna: *Új határok között : büntetés-végrehajtás a két világháború közötti Magyarországon. Börtönügyi Szemle, XIV.évf. (1995) 3.sz. 95-102.p. HU-ISSN 1417-4758.*
- PALLÓ — PALLÓ József: *A gyógyító jellegű büntetőjogi kényszerintézkedések végrehajtásának jellegzetességei. Börtönügyi Szemle, XXV.évf. (2006) 3.sz. 21-34.p. HU-ISSN 1417-4758.*
- PEKÁRI — PEKÁRI Ferenc: *A csavargásról. In Nemzetközi Büntetőjogi Egyesület magyar csoportja (szerk.): Büntetőjogi dolgozatok Wlasics Gyula születése 60. évfordulójának ünnepére.* Budapest, 1912, Franklin. 312 p.

**JOGSZABÁLYOK**

- 1878/V.tc. — 1878/V.tc. a magyar büntető törvénykönyv a büntettek-ről és a vétségekről.
- 1879/XL.tc. — 1879/XL.tc. a magyar büntető törvénykönyv a kihágásokról.
- 1880/XXXVII.tc. — 1880/XXXVII.tc. a magyar büntető törvénykönyvek (1878/V.tc. és 1879/XL.tc.) életbeléptetéséről.

- 1892/XXVII.tc. — 1892/XXVII.tc. a fogház- és elzárás- büntetés végrehajtása és a pénzbüntetésekből befolyó összegek felhasználása tárgyában.
- 1908/XXXVI.tc. — 1908/XXXVI.tc. a büntetőtörvénykönyvek és a bűnvádi perrrendtartás kiegészítéséről és módosításáról.
- 1912/LXIII.tc. — 1912/LXIII.tc. a háború esetére szóló kivételes intézkedésekről.
- 1913/XXI.tc. — 1913/XXI.tc. a közveszélyes munkakerülőkről.
- 1914/L.tc. — 1914/L.tc. a háború esetére szóló kivételes intézkedésekről alkotott 1912/LXIII.tc. és a hadiszolgálatosokról szóló 1912/LXVIII.tc. kiegészítéséről.
- 1928/X.tc. — 1928/X.tc. a büntető igazságszolgáltatás egyes kérdéseinek szabályozásáról.
- 696/1874.IM.r. — 696/1874.IM.r. a kir. elsőfolyamodású bíróságok fogházainak és börtöneinek kezelése és az azokban letartóztatottak irányában követendő bánásmód tárgyában.  
*Magyarországi Rendeleték Tára*, VIII.évf. (1874) I. füzet. 1-115.p.
- 2106/1880.IM.kr. — 2106/1880.IM.kr. az 1878. év i V. törvénycikkben megállapított büntetések végrehajtása tárgyában.  
*Magyarországi Rendeleték Tára*, XIV.évf. (1880) I. füzet. 730-738.p.
- 2205/1894.IM.r. — 2205/1894.IM.r. az 1890. évi 2106/I. M. E. számú rendelet 5. mellékletét képező fogházi rendtartás kiegészítése tárgyában, tekintettel a polgári bíróságok által elrendelt letartóztatásokra és szabadságvesztés-büntetésekre is.  
*Magyarországi Rendeleték Tára*, XXVIII.évf. (1894) I. füzet. 870-876.p.
- 1140/1895.IM.r. — 1140/1895.IM.r. az államfogházbüntetés végrehajtása tárgyában új utasítás kibocsátása iránt.  
*Magyarországi Rendeleték Tára*, XXIX.évf. (1895) I. füzet. 391-868.p.
- 9052/1906.IM.r. — 9052/1906.IM.r. a budapesti kir. orsz. gyűjtőfogház mellett létesített igazságügyi országos megfigyelő és elmeorvosító intézet szervezetéről.  
*Magyarországi Rendeleték Tára*, XL.évf. (1906) I. füzet. 495-504.p.
- 27 300/1909.IM.r. — 27 300/1909.IM.r. a fiatalkorúak fogház-, államfogház és elzárásbüntetésének végrehajtásáról.  
*Magyarországi Rendeleték Tára*, XLIII.évf. (1909) I. füzet. 2421-2443.p.
- 62 000/1916.IM.r. — 62 000/1916.IM.r. a dologházak szervezetének és rendtartásának, valamint a dologházi felügyelő-hatóságnak ideiglenes szabályozásáról.  
*Magyarországi Rendeleték Tára*, L.évf. (1916) I. füzet. 1998-2010.p.



Mellékletek jegyzéke:

I.sz. melléklet

*A fegyintézeti befogadóképesség és fegyenclétszám a Magyar Királyságban 1907-ben.*

II.sz. melléklet

*Törvényszéki fogházak férőhelyei a Magyar Királyságban a két világháború között.*

III.sz. melléklet

*Országos büntetőintézeti férőhelyek a Magyar Királyságban a két világháború között.*

IV.sz. melléklet

*Járásbírói fogházak férőhelyei a Magyar Királyságban a két világháború között.*

I.sz. melléklet

***A fegyintézeti befogadóképesség és fegyenclétszám a Magyar Királyságban 1907-ben.***

Fegyintézet	Magánzárkák	Befogadási képesség	Fegyenclétszám
Illava	203	670	504
Lipótvár	254	900	578
Nagyenyed	377	700	670
Sopron	686	700	527
Vác	227	1025	714
Gyűjtőfogház	300	300	250
Márianosztra	183	500	369
<b>Összesen</b>	<b>2230</b>	<b>4795</b>	<b>3612</b>

**Forrás !** FINKEY Ferencz: *A magyar büntetőjog tankönyve.* Buda-pest, 1909<sup>3</sup>, Politzer Zsigmond és fia. 569 p.

II.sz. melléklet

***Törvényszéki fogházak férőhelyei a Magyar Királyságban a két világháború között.***

Fogház	férőhely
Budapesti Magyar Királyi Törvényszéki Fogház	350
Pestvidéki Magyar Királyi Törvényszéki Fogház	507
Bajai Magyar Királyi Törvényszéki Fogház	40
Balassagyarmati Magyar Királyi Törvényszéki Fogház	336
Debreceni Magyar Királyi Törvényszéki Fogház	207
Egri Magyar Királyi Törvényszéki Fogház	134
Győri Magyar Királyi Törvényszéki Fogház	200
Gyulai Magyar Királyi Törvényszéki Fogház	100
Kalocsai Magyar Királyi Törvényszéki Fogház	221
Kaposvári Magyar Királyi Törvényszéki Fogház	90
Kecskeméti Magyar Királyi Törvényszéki Fogház	200
Miskolci Magyar Királyi Törvényszéki Fogház	160
Nagykanizsai Magyar Királyi Törvényszéki Fogház	108
Nyíregyházi Magyar Királyi Törvényszéki Fogház	258
Pécsi Magyar Királyi Törvényszéki Fogház	140
Sátoraljaújhelyi Magyar Királyi Törvényszéki Fogház	420
Soproni Magyar Királyi Törvényszéki Fogház	94
Szegedi Magyar Királyi Törvényszéki Fogház	220
Szekszárdi Magyar Királyi Törvényszéki Fogház	144
Székesfehérvári Magyar Királyi Törvényszéki Fogház	127
Szolnoki Magyar Királyi Törvényszéki Fogház	140
Szombathelyi Magyar Királyi Törvényszéki Fogház	219
Veszprémi Magyar Királyi Törvényszéki Fogház	114
Zalaegerszegi Magyar Királyi Törvényszéki Fogház	80
<b>Összesen</b>	<b>4609</b>

**Forrás !** SZÖLLÖSSY Oszkár: *Magyar börtönügy. A büntetések és biztonsági intézkedések végrehajtása.* Budapest, 1935<sup>2</sup>, Ré-vai Testvérek Irodalmi Intézet Részvénytársaság. 608 p.



## IV.sz. melléklet

**Járásbíróági fogházak férőhelyei a Magyar Királyságban a két világháború között.**

Járásbíróági fogház	Férőhely	Járásbíróági fogház	Férőhely
Abaujszántói Magyar Királyi Járásbíróági Fogház	25	Kunszentmiklósi Magyar Királyi Járásbíróági Fogház	17
Abádszalóki Magyar Királyi Járásbíróági Fogház	11	Lengyeltóti Magyar Királyi Járásbíróági Fogház	12
Batonyai Magyar Királyi Járásbíróági Fogház	9	Letenyei Magyar Királyi Járásbíróági Fogház	7
Bácsalmási Magyar Királyi Járásbíróági Fogház	22	Magyaróvári Magyar Királyi Járásbíróági Fogház	12
Berettyóújfalui Magyar Királyi Járásbíróági Fogház	20	Makói Magyar Királyi Járásbíróági Fogház	25
Békési Magyar Királyi Járásbíróági Fogház	12	Marcali Magyar Királyi Járásbíróági Fogház	26
Békéscsabai Magyar Királyi Járásbíróági Fogház	18	Mátészalkai Magyar Királyi Járásbíróági Fogház	16
Bicskei Magyar Királyi Járásbíróági Fogház	13	Mezőcsáti Magyar Királyi Járásbíróági Fogház	22
Ceglédi Magyar Királyi Járásbíróági Fogház	40	Mezőkövesdi Magyar Királyi Járásbíróági Fogház	25
Celldömölki Magyar Királyi Járásbíróági Fogház	12	Mezőtúri Magyar Királyi Járásbíróági Fogház	5
Csepregi Magyar Királyi Járásbíróági Fogház	12	Mohácsi Magyar Királyi Járásbíróági Fogház	17
Csongrádi Magyar Királyi Járásbíróági Fogház	8	Móri Magyar Királyi Járásbíróági Fogház	20
Csornai Magyar Királyi Járásbíróági Fogház	25	Nagyatádi Magyar Királyi Járásbíróági Fogház	12
Derecskei Magyar Királyi Járásbíróági Fogház	12	Nagykátai Magyar Királyi Járásbíróági Fogház	14
Devecseri Magyar Királyi Járásbíróági Fogház	12	Nagykőrösi Magyar Királyi Járásbíróági Fogház	20
Dombóvári Magyar Királyi Járásbíróági Fogház	10	Nyírbátori Magyar Királyi Járásbíróági Fogház	16
Dunaföldvári Magyar Királyi Járásbíróági Fogház	14	Orosházi Magyar Királyi Járásbíróági Fogház	14
Dunavecsei Magyar Királyi Járásbíróági Fogház	10	Paksi Magyar Királyi Járásbíróági Fogház	12
Edelényi Magyar Királyi Járásbíróági Fogház	23	Pápai Magyar Királyi Járásbíróági Fogház	13
Enyingi Magyar Királyi Járásbíróági Fogház	9	Pestszenterzsébeti Magyar Királyi Járásbíróági Fogház	30
Esztergomi Magyar Királyi Járásbíróági Fogház	29	Püspökladányi Magyar Királyi Járásbíróági Fogház	9
Gödöllői Magyar Királyi Járásbíróági Fogház	42	Sajószentpéteri Magyar Királyi Járásbíróági Fogház	12
Gyöngyösi Magyar Királyi Járásbíróági Fogház	26	Salgótarjáni Magyar Királyi Járásbíróági Fogház	16
Hajdúbosszorményi Magyar Királyi Járásbíróági Fogház	27	Sárospataki Magyar Királyi Járásbíróági Fogház	12
Hajdúnánási Magyar Királyi Járásbíróági Fogház	10	Sárvári Magyar Királyi Járásbíróági Fogház	12
Hajdúszoboszlói Magyar Királyi Járásbíróági Fogház	10	Sáski Magyar Királyi Járásbíróági Fogház	8
Hatvani Magyar Királyi Járásbíróági Fogház	22	Siklósi Magyar Királyi Járásbíróági Fogház	17
Hevesi Magyar Királyi Járásbíróági Fogház	25	Sümegi Magyar Királyi Járásbíróági Fogház	14
Hódmezővásárhelyi Magyar Királyi Járásbíróági Fogház	20	Szarvasi Magyar Királyi Járásbíróági Fogház	16
Igali Magyar Királyi Járásbíróági Fogház	5	Szeghalmi Magyar Királyi Járásbíróági Fogház	24
Jászapáti Magyar Királyi Járásbíróági Fogház	16	Szentesi Magyar Királyi Járásbíróági Fogház	17
Jászberényi Magyar Királyi Járásbíróági Fogház	120	Szerencsi Magyar Királyi Járásbíróági Fogház	11
Kapuvári Magyar Királyi Járásbíróági Fogház	4	Szigetvári Magyar Királyi Járásbíróági Fogház	13
Karcagi Magyar Királyi Járásbíróági Fogház	38	Szikszoói Magyar Királyi Járásbíróági Fogház	16
Keszthelyi Magyar Királyi Járásbíróági Fogház	13	Sziráki Magyar Királyi Járásbíróági Fogház	14
Kiskőrösi Magyar Királyi Járásbíróági Fogház	16	Tabi Magyar Királyi Járásbíróági Fogház	14
Kiskunfélegyházi Magyar Királyi Járásbíróági Fogház	30	Tamási Magyar Királyi Járásbíróági Fogház	24
Kiskunhalasi Magyar Királyi Járásbíróági Fogház	20	Tapolcai Magyar Királyi Járásbíróági Fogház	15
Kispesti Magyar Királyi Járásbíróági Fogház	15	Tatai Magyar Királyi Járásbíróági Fogház	14
Kisújszállási Magyar Királyi Járásbíróági Fogház	18	Tiszaletti Magyar Királyi Járásbíróági Fogház	11
Kisvárdai Magyar Királyi Járásbíróági Fogház	24	Törökszentmiklósi Magyar Királyi Járásbíróági Fogház	13
Komáromi Magyar Királyi Járásbíróági Fogház	16	Újpesti Magyar Királyi Járásbíróági Fogház	12
Körmendi Magyar Királyi Járásbíróági Fogház	12	Vasvári Magyar Királyi Járásbíróági Fogház	10
Kőszegi Magyar Királyi Járásbíróági Fogház	8	Váci Magyar Királyi Járásbíróági Fogház	23
Kunszentmártoni Magyar Királyi Járásbíróági Fogház	48	Zirci Magyar Királyi Járásbíróági Fogház	8
<b>Ö s s z e s e n</b>			<b>1621</b>

**Forrás !** SZÖLLÖSSY Oszkár: *Magyar börtönügy. A büntetések és biztonsági intézkedések végrehajtása.* Budapest, 1935<sup>2</sup>, Révai Testvérek Irodalmi Intézet Részvénytársaság, 608 p.

## MEZEY Barna A kora újkor tömlőce

**A** középkor végén Európában a mindennapi életet az erőszak, a rablás és útonállás, a háborúk, az inség, a nyomor és a járványok jellemezték. A társadalom többségét kitevő szegényeknek mindennapi kemény harcot kellett vívniuk a megélhetésért, a természettel és a társadalmi környezettel. *„A nép számára a korabeli történelem lényegében rossz kormányzást, uzsorát, a gazdagok fennhéjzását és erőszakoskodásait, háborút és útonállást, inséget, nyomort és járványokat jelentett. Szinte állandóvá vált a háborúskodás, a veszedelmes csöcselék állandó nyugtalanságot okozott, nem bíztak az igazságszolgáltatásban. Vegyük hozzá a közelgő világvégét, a pokoltól, a boszorkányoktól és ördögöktől való szorongást, s megértjük az egyetemes bizonytalanság érzését, mely feketére festette az élet alapszínét.”*<sup>1</sup> A békés életkörülmények is kemények és egyszerűek voltak, a bűnre válaszul adandó „rossz”, melyet a büntetésnek kellett kifejeznie, ehhez képest nem lehetett „humánus”. A büntetés lényegi eleme, hogy a bűnt elkövetőt hátrányos helyzetbe hozza, rosszabb és kellemetlenebb körülmények közé jutassa, mint ahol addig volt. A büntetési rendszer keménysége valamennyi európai országban a hétköznapi élet gyötrő kiméletlenségéhez, a testi szenvedéssel járó nyomorúsághoz igazodott.

A poena ordinaria, a rendes főbüntetés a középkorban a halálbüntetés volt, melyet csupán kiegészítettek a nyilvános végrehajtás keretében szervezett testi büntetések, a csonkítások, megbélyegzések, verések. A vagyonbüntetés évszázadokon át csak a vagyonosok büntetése lehetett és volt, a nincsteleneket nem érinthette. A becsületbüntetések csak a korabeli zárt közösségekben (falvakban, városokban) élőket illették, a kitaszítottak, az országutakon vándorlók, a „becsületlenek” tömegeit nem lehetett megszégyenítéssel büntetni.

A szabadsággal büntetés is csak erős korlátok között érvényesülhetett. Az elkelőket nemesi előjogaik óvták a tömlőctől (legfeljebb a felségsértés, hűtlenség elkövetőiként juthattak a hírhedt politikai börtönök egyikébe, a Towerba, a Bastilleba vagy Kufstein, esetleg Munkács várába). A jobbágyokat a földesúri törvényszékek nem szívesen vonták el bezárással a robottól és egyéb járadékok teljesítésétől, inkább más megoldásokat (főleg testi büntetéseket) kerestek. Így a carcer elsősorban az ítéletre váró rablók, útonállók, latrok és egyéb törvényen kívüli gonosztevők otthonává lett.

Mindezek közös eredőjeként a börtönbüntetés, bár tagadhatatlanul jelen volt a büntetőgyakorlatban, évszázadokig csak különleges szankció-nemként bukkant fel a büntetőpraxisban. (Ez azonban mit sem változtat azon a tényen, hogy a tömlőc mintegy előképe lett a XVI-XVII. századtól kibontakozó és diadalra jutó szabadságvesztés-büntetésnek.)

Fennmaradása és elfogadása érdekében a tömlőc hasonulni volt kénytelen a büntetés-végrehajtás barbár gyakorlatához, a verpadok elborzasztó látványához. A kezüket, fülüket, orrukat, ajkukat vesztített, netán félholtra vert elítéltek szenvedéseikhez igazodva maga a börtön is sanyargatóvá lett. A középkorban Európa tömlőcei a kontinens minden táján hasonlóak voltak. A börtönök földalatti vermek vagy vártornyok cellái, erődítmények kazamatái voltak, ahol férőhelyre tekintet nélkül zsúfolták össze a befogott, ítéletre váró vagy már megszentenciá-

zott rabokat; nőket, férfiakat, gyermekeket vegyesen, alkalmanként még a meg-tébolyodottakkal is összezárva őket. A bilincsbbe vert, vagy falhoz láncolt foglyok néha évekig nem láthattak napfényt. A carcer sötét volt és levegőtlen; mocskos és bűzös. Deklarált célja a biztonságos őrzés mellett a bezártak fizikai gyötrése is. S miután a legsúlyosabb bűnökkel vádolt vagy azokért elítélt gonosztevők a kor filozófiája szerint a törvényen kívülre kerültek, s továbbá ezek a közösségből kiteszítettak lakták a tömlöcöket, becstelenségük megfertőzött mindenkit, akit közéjük vetettek. A tömlöc becstelenséget hordozott, a belőle kikerültek már soha nem állhattak a társadalomban erényes emberei közé, soha többé nem tekintették őket igaznak és erkölcsösnek.

### A tömlöc születése

Különösebb börtöntörténeti fejtegetések nélkül is belátható, hogy a legősibb korokban is létezett a szabadságfosztás, akár az igazságszolgáltatásban, akár annak rokonjelenségeiben. Bizonyosra vehető, hogy az ősi közösség nem engedte a tabukat, szellemeket, istenségeket megsértő tagjainak a törzs, a nemzetség szállásterületéről való akadálytalan távozását, hogy kivonják magukat a büntetés, a felelősségre vonás alól. Még kevésbé a foglyul ejtett idegennek, akin bosszúrituálét kívántak végrehajtani. A processzus sikere érdekében az érintettet meg kellett akadályozni távozásában: vagyis meg kellett gátolni mozgásában, megkötözve tartani, esetleg fához, cölöphöz, sziklához kötni, leláncolni. Az oszlophoz kötözés későbbi utóda a pellengér, s egyes szerzők feltételezik, hogy a tönkhöz láncolás, a kaloda ugyancsak e szokásból fejlődött ki. A megkötözésből ered a bilincselés is. Az ókorban a megbilincselés, mint biztonsági intézkedés már általánosan elterjedt volt, sőt jellegzetességeiben már ekkor körvonalazódik egyfajta gyötrésre, kínzásra irányuló törekvés is. Ezeknek a biztonsági intézkedéseknek még nincsen saját arculata: rövid ideig tartó, mozgást gátló funkciójuk nem teremtett szimbolikus tartalmat sem. A korszak vége felé azonban már kibontakozott a bilincsek és láncok allegorikus kapcsolata a rabsággal. A rabszolgatartás történetében természetes jelenséggé vált a bilincshasználat.<sup>2</sup>

Mivel a fogvatartás egyetlen követelménye ekkor még a biztonságos őrzés, az ezzel megbízottak folyamatosan keresték a mind célravezetőbb megoldásokat. Míg az építészet nem nyújtott megfelelő kereteket, a foglyok őrzésére szolgáló külön építmény emelésének gondolata föl sem merült. A bibliai József történetéből ismert megoldás nem volt egyedülálló. A kiszáradt kutakat, ciszternákat gyakran használták ilyen célokra az ókori népek: kézenfekvő, egyszerű és praktikus megoldás volt arra, hogy a szökés különösebb veszélye nélkül őrizzenek benne valakit.<sup>3</sup> A börtönkút modellje a XIX. századig fennmaradt.<sup>4</sup> A kútból bontakozott ki lassan a tömlöcök veremszerűsége. Jeremiás tömlöce egy földalatti üreg volt. A gödrök, lyukak, barlangok, vermek, természetes módon alakultak börtönökké. Philopoimén börtöne olyan föld alatti helyiség volt, amelynek egyetlen nyílását egy nagy kő zárta el, és így „nem kapott sem levegőt, sem világosságot”.<sup>5</sup> A kutak, vermek „szellemének” hatását évszázadokig érezni lehet a tömlöcök föld alá telepítésénél, mert ez az elhelyezés az újkorig szinte kötelező előírás volt. A középkorban Európa-szerte (sőt Magyarországon még a reformkorban is) „tömlöclyuknak” vagy egyszerűen csak „lyuknak” nevezték a tömlöcöket.<sup>6</sup> Kezdetben pusztán biztonsági okokból, utóbb már a sanyargatás

eszközéként. Sötétség, de legalább homály, hideg, nedvesség és persze biztonság, ez a kutak és vermek sajátja, s ez lett a tömlöcöké is.

Az állatfogás- és őrzés asszociációjából intézményesült a vermek és barlangok igénybevétele mellett a ketrec, melyet többfelé alkalmaztak fogva tartásra. (A Zwinger börtön jelentését jóval megelőzte „állati ketrec” értelme, akárcsak a franciában a basteille-ét). Ez már egy határozott lépés volt a börtönépítés irányában. A rabok őrzésére szolgáló ketrec már kifejezetten fogva tartási funkcióval létrejött, emberi kéz által emelt építmény volt. A ketrec, majd később az épített börtönök korában a rács a fogság szimbólumává érett. A ketrec és a rács évszázadokon átívelő metaforája a rabságnak a szégyenketrecektől a kivégzőkalitkákig.

Az őrzési feladatokat hosszú ideig a közösség szabad tagjai, harcosok később katonák, örök, törvényszolgák látták el. A hivatásos fogolytartó — ki már egyben az üzemmé váló börtön megjelenését szimbolizálta — csak évszázadokkal később jelent meg. E korai időszak jellemzőinek sajátja még, hogy nem valamiféle egységesen ható büntetőjogi (büntetési) megfontolás, központi ideológia, mesterséges elmélet alakította azokat, hanem a kezdetek kényszerű gyakorlata, az őrzés közben felhalmozódott tapasztalatok.

A börtönnek ez a természeti modellje elsősorban, mint őrzési technika épült be a büntetőpraxis történetébe. Központi eleme a biztonságos őrzés volt, s bár használták szabadságfosztó büntetések végrehajtására is, annak elenyésző súlya azonban nem gyakorolt érzékelhető hatást sem szerkezetére, sem arculatára.

### **A korai szabadságbüntetések fajai**

A büntetőjogi büntetés felbukkanásával a börtön funkciója tovább szélesedett. A magánjogias jelleget mindinkább háttérbe szorító állami büntetőigény már áthelyezte a hangsúlyokat a büntetési célokban a közjogi szankciókra. Immáron nem a bosszú dominált, így elhalványult a sértett vérbosszú-kötelezettsége, a magánvégrehajtás, az elégtételadási kötelezettség, s ezzel egy időben fölerősödött a nyilvános büntetések szerepe, melyek között — igaz, nem domináló — helyet kapott a börtön is.

Wolfgang SCHILD szerint „*a szabadságkorlátozás, mint büntetésfajta szinte minden egyes büntetéssel, vagy szankció-nemmel összekapcsolódik. Tulajdonképpen értelmében »szabadságvesztés-büntetésként« azt a szankciót ismerjük, amelyik, mint »rossz« a mozgás szabadságát a térbeli kapcsolatokban csorbítani akarja.*”<sup>7</sup> A szabadságkorlátozások közé sorolja a száműzést, a kitiltást, a kikorbácsolást, a katonai szolgálatot, a lakóhely-korlátozást, a házi fogságot, az opus publicumot, a gályarabságot, a tömlöcöt, és a mai értelemben vett börtönt.

A szabadság korlátozásának ősi formája volt az életfogytiglan tartó száműzés, melyet különösen az antik büntetőpraxisban előszeretettel alkalmaztak politikai bűnök elkövetőjére. Előfordult, hogy a szabadságfosztást a halálbüntetés kegyelem útján történő megváltoztatása esetén vették igénybe szubszidiárius megoldásként. Állandósult formája lett a középkorban a városból, tartományból meghatározott időre történő kitiltás. Az ítéletek csak rögzített idő elteltével, — emberölésnél a meggyilkolt rokonságának, barátainak hozzájárulásával — engedték meg a visszatérést. Nem volt ritka, hogy tanácsurak határozatától függött a lehetőség. Sok esetben a városból való kitiltás vesszőzéssel köttetett össze.

A száműzés könnyebb formáinak tekinthető a középkori bíraskodási gyakorlatban kifejlesztett zarándoklat és katonai szolgálat. A zarándoklat emberölésért, közbéketörésért, istenkáromlásért, felsőbbség megsértéséért járhatott. A katonai szolgálat elsősorban a török elleni harcok idején jelent meg, s német területen főként vallási vétkek megtorlására használták.

Pontos ellentétje volt a száműzésnek a kényszerlakhely kijelölése, melynek értelmében az elítéltnak meghatározott, kijelölt körzetben (településen) kellett tartózkodnia, és azon belül is bizonyos határokat nem léphetett át. Ez országrészre, tartományra, városra szólt, majd kifejlődött belőle a praxisban meglehetősen népszerű házi fogság. Mindezek mellett a XVI. századtól arbitrarius büntetésként jelent meg a közösség javára végzett munka, az opus publicium. Létezett végül a szabadságvesztés-büntetés legklasszikusabb formája a börtönbüntetés is, a tömlöcben végrehajtott, meghatározott időre szóló vagy örökös fogság. A büntetőjog-történeti szakirodalom a börtönbüntetés európai meglétének korai bizonyítottóságához szokásszerűen megidézi *Liutprand* idevágó rendelkezéseit (726),<sup>8</sup> *Kis Pippin* kapituláréit (754–755),<sup>9</sup> *Nagy Károly* 813. évi rendeletét a börtönökről,<sup>10</sup> a *Capitula Remediit*, *REMEDIUS*nak, Chur püspökének rendeleteit a IX. század végéről<sup>11</sup> és a X. századi *Ranshofer Dekretent*,<sup>12</sup> amelyekben törvényes büntetőeszközként jelent meg a börtön.<sup>13</sup> A bezárásként foganatosított szabadságvesztés-büntetés elterjedésért sokat tett az egyház, amikor kolostoraiban egyházi büntetésként meghonosította a később világiakra is kiterjesztett tömlöcböt, a kolostorfogságot.

A munkával és testi büntetésekkel összekötött carcertől a mai értelemben vett szabadságvesztés büntetés azonban csak a XVII-XVIII. századra formálódott ki.<sup>14</sup>

HENTIG szerint a szabadságelvonás egyik funkciója a középkorban, hogy alternatív formája a halál- és testi büntetéseknek. A tömlöc a középkorban „*szociális származás szerint rétegződő, másodlagos intézkedésnek tekinthető, amely kiváltható volt pénzbüntetéssel vagy más teljesítéssel. A tömlöcbüntetés ott található meg, ahol a halálbüntetés foganatosítása túl soknak, a számkivetés pedig túl kevésnek látszik.*”<sup>15</sup> A középkori szabadságvesztés-büntetés egy lépcső volt tehát a büntetések sorában. Valahol a sor vége felé, de létező modell volt azok ellen, akik ellenében a hagyományos büntetés (kiutasítás, megszégyenítés, verés) már nem igazán foganatosítható, mert nem hatott büntetésként (például a csavargóvilág tagjai, a hullámzó lakosság ellenében) vagy a saját közösségből, a városi polgári társadalomból valók büntetése, akikre a halál- vagy csonkító büntetés általános vélekedés szerint túl súlyos lett volna.

### **A carcer szimbolikus üzenete a középkorban**

Karl KRAUB etimológiai fejtegetései szerint a carcer szó, melyből a német Kerker is származik, a sémi népek nyelvében fellelhető 'kar', illetőleg 'kir' kifejezésből ered, mely eredeti értelmében ketrecet, falat, erődítményt, várat, megerősített várost jelent. Karthágó például, amit a punok Karadtának mondtak, a latinok Carthagónak, a görögök pedig Karhadeonnak neveztek egyszerű fordításban „új vár”, „új város”. A görög nyelvben ebből fejlődött tovább a szóhasználat. A Karkaron, illetve Karkaros DIODOROSznál, SOPHRONOSznál már börtön értelemben szerepelt.<sup>16</sup> Az ókor nagy állami építkezései (templomok és várak,

majd városok) kézenfekvő megoldást kínáltak a börtönök elhelyezésére. A carcer hivatalos épületek valamely — ritkábban teljesen önálló — épületbe került. Pált a segítségére siető ezredes a várba vitette, hogy ott tömlöcöztessék meg, míg ügyét ki nem vizsgálja. PLUTARKHOSZ leírása nyomán tudjuk, hogy Athénben, a dekhasz, a börtön külön épület volt.<sup>17</sup> Rómában a Carcer Mamertinus és a Tullianum úgyszintén e speciális célt szolgáló önálló építmény volt.<sup>18</sup> Valamennyi tömlőce jellemző, hogy annak többnyire nincsen vizuális üzenete a külvilághoz. Feladatuk teljesíteni a biztonsági őrzést, de rezsimjükben egyre inkább nyomatékosá lett a társadalom negatív megítélése a bűnelkövetőkről.

A társadalom rétegződése, az osztályok kialakulása, a rabszolgák pária sorsa a bűnelkövetők többségét is a társadalom perifériájára tolt. Ettől kezdve a fogva tartás már nemcsak őrzés, hanem gyakran büntetés is a még ítéletre várók vonatkozásában is. A fogságra vetett immáron nemcsak szabadságát veszítette el, de jogát és lehetőségét is az egészséges életmódhoz. A fogva tartás céljává lett a testi szenvedés előidézése. Ez a funkcionális szerep csupán a többnyire föld alatti, bűzös, levegőtlen, sötét, nyirkos hideg tömlőcök elhelyezési körülményein látszott. Igaz, sok esetben a rabok jajgatása, a bűzös levegő kiáramlása tudomására hozta a környékbelieknek is a feltehetően borzalmas körülményeket.

A tömlőc föld alatti valóságának jellegzetes tükre volt a vár- és várostornyokban kialakított börtönök modellje, mely korántsem volt kellemesebb a föld alatti helyiségeknél. A tornyok, erődítmények méteres falai, az ablak nélküli helyiségek, a mennyezetten kialakított ajtó, a felfelé nyíló rácsozat pontosan ugyanazt a helyzetet idézte, mint a föld alá telepített börtön.

A középkor architektúrális fejlődésének irányait alapvetően meghatározta az egyházi építészet alakulása, mely mögött a világi messze elmaradt mind időben, mind pedig technikában. A kolostorok carcerei és ergastulumai mintát adtak a hozzájuk sok szállal kötődő világi építészet számára is. A tiszteletlen, engedetlen szerzetesek és apácák, a csavargó barátok megfegyelmezésének igénye hívta életre mindenfelé a tömlőcöket.<sup>19</sup> A súlyos bűnök elkövetői, a javíthatatlanok számára a föld alatti carcert, a többiek részére pedig a zárkafogságot vagy a munkavégzéssel operáló ergastulumot használták. Utóbb a világi hatalom is utalt be (világi) elítélteket a kolostorok börtöneibe.

A kolostorbörtönök egy része építészetileg nem függetlenedett a rendház vagy zárda egyéb épületeitől. Eredetileg a carcer nem volt egyéb, mint egy ilyen célra kijelölt cella. Monte Casino kolostorának rendszabályai (529) a saját célkban rendelték végrehajtani a büntetést. A börtönbüntetés elterjedtével differenciálódtak a kolostorok carcerei is, fokozatok alakultak ki: volt már enyhébb és súlyosabb végrehajtást biztosító helyiség is. A galíciai palladius arról számolt be, hogy a szentségeket gyalázó szerzeteseket egy év fogságra ítélték, láncokkal terhelt, külön épületben. Columban Bobbio kolostorának börtönéről készített leírást.<sup>20</sup> CLIMACUS apát (VI.sz.) a Sinai-hegyen álló kolostorról jegyezte fel, hogy annak börtöne a kolostorépületen kívül található, ezer lépésre a kolostortól.<sup>21</sup> A kolostortömlőcök egyik nagy hozzájárulása a börtöneszme fejlesztéséhez a bűnhődés és ez által a jobbítás gondolatának bevezetése volt a büntetés-végrehajtás világába. Ez a tétel ugyanakkor konzerválta is az embertelen tömlőállapotokat. A szentek szenvedéseikhez hasonlatos kínok útján el lehet jutni a megtisztuláshoz, vagyis a verembe zárással elrabolható fény, levegő, testmeleg,



tehát az emberi lélettől idegen, sötét, nedves közeg kedvezhet az önvizsgálatnak, a bűnbánatnak. HENTIG említi még, hogy nemcsak a kereszténység tömlőceiben, de valamennyi nép világképében a bűnhődés vallásos színhelye a másvilág, a pokol, s az a sötétséggel, sok esetben a föld mélyében rejlő gonosz erővel kapcsolatos.<sup>22</sup> Így nyert teoretikus értelmezést a föld alá telepített tömlőc. A carcer erős egyházi kötődése pedig magától értetődővé tette, hogy később, a tervezett büntetés-végrehajtási intézetek korában a kolostorépítéssel hagyományain indultak el az építőmesterek.

A középkor világi tömlőce ott állandósult (ott állandósulhatott), ahol azt az építészeti feltételek lehetővé tették, vagyis várakban és városokban. A feudális nagybirtok börtöne már csak akkor jelent meg, amikor kialakultak a birtokközpontok állandó épületei. A grófságok, körzetek, kerületek, vármegyék rabjaikat évszázadokig a hadsereg végrehajtása alá, várakba küldték. Ilyen módon a vár szerves kapcsolatba került a büntetés-végrehajtással. Hosszú századokon át a vár(torony) valamiféle szinonimája volt a tömlőcnek. Vár nem létezhetett carcer nélkül s fordítva: tömlőc alig akadt várak falain túl. Idővel a várbörtönök intézményesültek, beépültek a büntetés-végrehajtás gyakorlatába. A Tower, a Bastille, a római Angyalvár, Kufstein, Brünn, Munkács, Szamosújvár és a többi erődítmény funkciójában az idők folyamán felülkerekedett a büntetés-végrehajtási jelleg. Ahogyan csökkent katonai jelentőségük, ahogyan a haditechnika fejlődésével eljelentéktelenedett háborús funkciójuk, úgy erősítették büntetőjogi szerepvállalásukat.

Ezek a várbörtönök építészetiileg olyannyira különböztek egymástól, amennyire csak lehetett. Ami közös vonást kölcsönözött nekik: az a kettős ellenséggel szembeni védekezés volt. Vagyis védekeztek a kintiekkel szemben, megakadályozandó a behatolást, továbbá őrizték a bent elzártakat a szökéstől. Egyaránt tartottak ki- és betöréstől. A primer feladat persze a külső támadás elhárítása volt (hiszen e célból épültek a várak és erődítmények), a rabokkal történő foglalkozásra csak ezek után kerülhetett sor. Az összefonódó funkciók az erős várfalakat és a bástyákat a börtön szimbólumává tették.

Amikor a XIII. században, átmeneti „csipkerózsika-álom” után Európa jogtörténetében újra életre kapott a tömlőc, az mégsem elsősorban a feudális-rendi jog intézménye volt, hanem jórészt a városi jog jelensége. Az, hogy a tömlőcök elszaporodására leginkább a városi joggyakorlatban figyelhetünk fel, két tényezőnek köszönhető. A városi építészeti sajátosságoknak, melyek jelentősen eltértek a feudális vidék arculatától; struktúrája folytán a városfalakban, tornyokban, kapukban, de még a hivatali épületekben is könnyedén találtak helyet a carcer-funkcióknak. (Schweinfurt például szabad királyi városként kilenc börtönlétesítményt működtetett. A Rote Kappe, a Blaue Kappe, a Weißer Turm, a Sammet- és a Faulturm egyaránt fogadott be rabokat. Zártak elítélteket a Rathausban kialakított Studentenstubéba a Rathaus pincéibe, a városi szolgák házába és a Rathaus mellett emelt Dragonergefängniss falai közé. De börtönként funkcionált a Triller, a Narrenhaus, vagyis a tébolyda s végül az árvaház is. Akadt közöttük eleve börtönnek épített, vagy csak annak használt épület is. A teljesség kedvéért meg kell említeni az ezek mellé később felsorakozó fenyítőházat [Zuchthaus] is és az olcsósága miatt igen népszerű házi fogságot. A választék nem mondható csekélynek.)

A városnak a feudális társadalomban betöltött szigetszerepe is inkább kedvezett a saját polgárait, lakosait, azok életét kímélő szolidáris konfliktusfeloldó megoldásoknak, mint a csonkításoknak, kiközösítéseknek, könnyen kiszabott halálos ítéleteknek.

A középkori város közéletének központi eleme volt az ítélkezés. A rend fenntartása, a polgárok közötti viták eldöntése, a várost veszélyeztető cselekmények elhárítása, sőt a jogalkotás is e tevékenység keretében folyt. A nyilvános procedúra fejezte ki leghívebben a városi tanács hatalmát és tekintélyét. Ez tette azután fontossá az ítélkezést segítő intézményeket is. A városi börtön a település legkülönbözőbb épületeiben, sokszor mint önálló építmény foglalt helyet, de alapvető követelménnyé vált, hogy az ítélkezés és kihallgatás helye meg a vizsgálat alatt álló személy tömlöce egymás közelében legyen. A törvénykezés igényt tartott a városházák különféle melléképületeire és pincéire. A biztonság nem jelentett problémát: a városházán a carcer mellett (vagy felett) volt az őrszoba, a tanácstagokat pedig szolgálk, fegyveresek őrizték. Ez a jelenség teremtette meg a törvénykezési épületek egységének sokfelé máig tartó gyakorlatát: a törvénytalot, a börtön, az őrszoba tervezett együttesét. A hatalom koncentrációját szimbolizáló épülettömb vagy épületcsoport a városok vezetőinek figyelmeztető üzenete volt a lakosság számára.

A középkori városi fejlődés börtönügyre gyakorolt hatásának harmadik tényezője a differenciálás eszméjének kialakulása volt. A patríciusok igényelték a közrendűektől s különösen a tömlöcbe vetett gonosztevéktől elkülönített elhelyezést. Ezért azután a városok tömlöcöztetési gyakorlata a differenciált elhelyezéssel nyugodott, melynek egyik pólusán a föld alatti carcer, a becstelen bűnözők fogva tartásának helye, a másikon a polgárházak minőségét idéző, s valóban csak a szabad mozgást korlátozó, „becsületes karakterrel” rendelkező arestum körvonalazódott. Az arestum a városi őrség szobájának közelében, a városi törvénytalot lakása mellett, talán éppen abból nyílván a városháza valamely félre-eső szobájában volt. A föld színe felett, bútorozott helyiségben az ablakokon friss levegőt és fényt eresztettek be, esetleg még fűtés is volt. Semmi sem utalt a foglyokkal való kemény bánásmódra. Ez utóbbi az épület látványában is megjelenő szimbolikus nyitottságával, közvetlenségével és becsületes vonásával egy új börtöntípus irányába jelölte ki a fejlődés útját. A középkori börtönök elhelyezésének és építésének viszonyairól nem tartható fenn tehát az a leegyszerűsítő álláspont, mely azokat valamely verem mélyén, illetve sötét bűzös helyeken leli föl. A városi börtönök létesítésekor következetesség tapasztalható az arestum és a carcer szétválasztásában. Nyugat felé közeledve ezek további fokozatokra bomlottak. Határozott differenciálási szándék öltött testet a városi tömlöcökben is. Majd mindenütt kialakul az enyhébb és a súlyosabb börtönváltozat. Az előbbi a polgári lakás körülményeihez igazodott, az utóbbi pedig az ókor börtön szokásaihoz nyúlt vissza.<sup>23</sup>

### **Végrehajtási viszonyok a középkori tömlöcben**

A középkorban a börtön fő feladata volt az ítélet meghozatala előtti őrizet. Ezt pedig már meglévő, egyéb célú, arra alkalmas épületekben hajtották végre, amik elsősorban a büntetőprocesszus tereihez kapcsolódtak. Kifejezetten börtönépületet tehát hosszú ideig nem építettek (Leslie Fairweather). Jellemét tekintve ez a börtön nem

lehetett más, mint szennyes odú, sanyargatásra alkalmas hely, hiszen a társadalom magából kivetett bűnelkövetőjétől a lehető legolcsóbban kellett megszabadulni. Nem tudtak és nem is akartak figyelemmel lenni az életminőségre a börtönben. Források a XVI. századból arról számolnak be, hogy a börtönök éveken keresztül nincsenek kitisztítva, ez által a szemét, a szenny, a fekália bokányi magasságban fedi a földet, a foglyokat élősködők, patkányok és denevérek kínozzák.

A tömlöcnek használt helyeket a polgárok különféle nevekkkel illették, melyek már utaltak a nyomorúságos belső állapotokra. Így: Loch (lyuk), Verlies (verem), Ghorsam (szörnyűség). Párizsban volt olyan börtön, melyet Puis-nek (kútnak), egy másik, melyet Fosse-nak (veremnek) neveztek el. Létezett „Cercueil” (koporsó) is.<sup>24</sup> Az erfurti jog a carcert „temenitze”-nek hívja (a szláv temnyica [sötétség]) után.<sup>25</sup>

„Mivel hosszú ideig a büntetőjognak nem volt más alapja, mint az Istenek és emberek bosszúja, ...és a büntetőeszközök a megsemmisítésre korlátozódtak... a középkorban a börtön, amelyben és a mód, ahogyan végrehajtották, a megsemmisítés karakterét, vagy a lelki-testi gyötrelmek jellemzőjét hordozta.”<sup>26</sup> Szabály szerint tehát a végrehajtási körülményeknek olyanná kellett tenniük a bezárást, hogy az testen végrehajtott büntetést jelentsen. Mivel a feudális-rendi korszakban a pénz és a termelés csekélyebb szerepet játszott, a fizikai szabadságot pedig a földesúri hatalom erősen korlátozta (lásd röghöz kötés), jellemzőek voltak tehát a testre irányuló büntetések. A társadalom nagy többségének egyetlen java a teste.<sup>27</sup> Nem véletlen tehát, hogy a büntetés lényegét a fizikai való, a test fájdalom és sanyargatása képezte egészen a halálbüntetésig (a verés és korbácsolás mellett népszerű lett a testcsontkítás a maga lehetséges válfajaival).<sup>28</sup> A börtönök elhelyezési jellemzői a szűk férőhely, a homály vagy teljes sötétség, levegőtlenység, nyirok és mocskok. Ezeknek a körülményeknek a következtében a fogoly rövid időn belül olyan egészségromlásra ment át, mely siettette a halálát.<sup>29</sup> A XIV. században vált általános gyakorlattá, hogy a foglyokat kenyéren és vízen tartották.<sup>30</sup> A gyakorlatban tehát a tömlöc is egyfajta testi büntetésnek számított. (KÜNßBERG, a középkori német jogra hivatkozva írja, hogy a testi- és megszégyenítő büntetésként meghatározott „köhordozás” [szégyenkő] helyett egyre gyakrabban szabtak ki börtönbüntetést, vagy a már kiszabott köhordozást változtatták át tömlöcre.)<sup>31</sup> A magától értetődő alternativitás világosan jelölte ki a tömlöc helyét a testi büntetések terepében.

A büntetőprocessusból származó biztonsági szemléletet a tömlöc szabadságvesztés-büntetési feladata csak megerősítette. A középkor architekturális válasza az őrzésbiztonsági kihívásra a verem-forma építészeti megoldás leképezése lett. A várbörtönök jellemző ábrázolása a XII. század egyik metszete, mely azt a zárkát ábrázolja, ahol IV. Henrik tartotta fogságban ROGERIUS Andrie grófot. Ennek a tömlöcnek csupán a mennyezetén volt egy nyílás, amin keresztül egy szolga a lábain megvasalt grófnak kenyeret és vizet bocsátott le. Ezen túl gyakran még megláncolva, esetleg kézi-, illetve lábkalodába rögzítve láthatjuk a metszeteken a rabokat. A börtönben használatos és eredetileg biztonsági célokat szolgáló kalodákat később alkalmazták nyilvános büntetés-végrehajtásra is. A kalodába rögzített bűnözőknek napokig kellett ülniük állniuk vagy térdelniük az időjárás hatásainak, a nép gúnyolódásának és gonoszkodásának kitéve.

A tömlőcben elképzelhetetlen volt a fogvatartottak közötti differenciálás, nők és férfiak, gyermekek, serdültek és nagykorúak elkülönítse. Csak a Nyugat nagyvárosaiban alakult ki nyoma a széttelepítésnek, főként az építészeti lehetőségek kínálta megoldások miatt. A városokban rendszerint több börtön is működött, ez a rabok különféle típusai között bizonyos elkülönítést megengedett de kevésbé a vizsgálati foglyok és megítéltek vagy a veszélyesség különféle osztályai közötti elkülönítést, inkább a rang és állás szerinti szétválasztást jelentette.<sup>31</sup> HENTIG számos város tornyának elnevezését hozza példaként, mely többnyire utalt a rabok elhelyezésére, a minőségre is. A Katze (macska) elnevezés a kezelhetetlen nők fogvatartását szimbolizálta (Stuttgart, Feldkirch), a Schantterloch (fecsegőlyuk) a kínzásoknál kivett vallomásokról vallott (Miltenberg). Basel Eselturmja (szamár vagy tökfilkótorony) a megszegyenítő büntetések számárállványát idézte meg, A Diebsturm (tolvajtorony), Diebesloch (tolvajtömlőc) aligha hagy kétséget az ott raboskodók elkövetett bűncselekményei iránt (Michelstadt, Heilbronn, Braunau), akárcsak a Hexenturm (boszorkánytorony), mely számos városban hirdette a sátán cimborái elleni fellépés szükségességét (Gelnhausen, Schweinsberg, Marburg, Idstein, Walberg, Rheinbach, Unkel, Bonn). A Rote Turm (vörös torony) elnevezés HENTIG értelmezése szerint a benne folyó véres tevékenység emlékét őrizte meg (Bécs, Halle), amiként a Henkersturm (hóhértorony) vagy a Schinderturm (sintértorony) máig élő elnevezése is (Rothenburg, Ochsenfurt). HENTIG úgy gondolja, hogy például a Fröschturn (békatorony) a benn uralkodó nedves, vizes körülményekre utal (Nürnberg).<sup>32</sup> A különféle városok „Loch” elnevezésű (lyuk, gödör, verem) tömlőcei a középkor föld alatti börtöneit idézi. Bornheimer Loch (Frankfurt am Main), Lästerloch, Diebsloch (Braunau), Schnatterloch (Maintal), Lochgefängnis (Nürnberg), Petersloch (Köln).<sup>33</sup>

A végrehajtási körülményekre nagy hatással volt a jogsértő megítélésének mindenkorai értelmezése. KAISER rögzíti a középkor általánosnak tekinthető felfogását az elkövetőről, mely komoly következményekkel járt az elítélt jogi státuszára nézve is. Az elkövetőt a közösség (állam, király, felsőbbtség) megsértőjének tekintették, aki cselekménye következtében, mint a köz javával szembe forduló, annak szabályait semmibe vevő gonosztevő, a közösségen kívülre helyezte magát. Elveszítette a közösség védelmi funkciójából folyó jogait, s elítéltként törvényen kívüli jogvesztett lett. Ez a megközelítés lényegében a fizikai (testi) és polgári egzisztenciális feltételeket vont a bűnöstől. Vagyonát a sértett vagy családja és a közösség javára megvonták, munkaerejét a sértett és a közösség érdekében igénybe vették.<sup>34</sup> ESEINHARDT csatlakozva e nézethez, KRAUBT idézte. *„Az antik büntetőpraxis a bűnelkövetőben a közösség ellenségét látta, akivel szemben minden eszközzel fel kell venni a harcot. Az elítéltek így jogfosztottá váltak, s személyükkel, vagyonukkal feleltek a bosszúálló hatalomnak.”*<sup>35</sup> Ebből fakadóan a célzott eredmény a közösségi normák és a hatóság tekintélyének helyreállítása, a sértett igazságossági igényeinek kielégítése (megtorlás), valamint az okozott károk kompenzálása (kártérítés). A fő büntetési eszközök: halál, csonkítás, verés, kínzás, kompozíció (vagyon) megoldások, száműzés, pénz-büntetése, fogság és büntető rabszolgaság.

A képlet tehát a következő:

Az elkövető	A közösség ellensége
Az elítélt	jogvesztett személy, vagyoni, polgári, fizikai minőségében
Az elítélt vagyona	a sértett kielégítésére szolgáló összeg
Az elítélt munkaereje	a közösségé, melynek igénybevétele a sértett és a közösség kárpótlásához szükséges
A tömlöc pedig	a jogvesztett, törvényen kívüli, a közösség ellenségeként nyilvántartott páriák őrző helye. <sup>36</sup>

Az elítélt jogvesztett lett, eljátszotta jogait a közösséggel szemben, eldobta annak védelmét, így nem tarthatott igényt semmiféle jogvédelemre, jogra a végrehajtás idején sem. Ez a feudális-rendi társadalom test-és egészség-gyötrő büntetés-végrehajtásának egyik legfőbb alapelve.

#### Jegyzetek:

- <sup>1</sup> HUIZINGA: 28.p.
- <sup>2</sup> MOMMSEN: 300.p.
- <sup>3</sup> KAISER — KERNER — SCHÖCH: 17.p.
- <sup>4</sup> HENTIG: 166.p.
- <sup>5</sup> PLUTARKHOSZ: 1158–1159.p.
- <sup>6</sup> KNAPP
- <sup>7</sup> SCHILD: 208.p.
- <sup>8</sup> CONRAD: 171.p. ; FUMASOLI: 7.p.
- <sup>9</sup> BRUNNER: 875.p.
- <sup>10</sup> KRAUB: 128.p. ; DOLSPERG: 25.p.
- <sup>11</sup> BRUNNER: 852.p.
- <sup>12</sup> HIPPEL: 9.p.
- <sup>13</sup> LIEBERWIRTH: 1239.p.
- <sup>14</sup> SCHILD: op.cit. 208.p.
- <sup>15</sup> HENTIG: op.cit. 172.p.
- <sup>16</sup> KRAUB: op.cit. 2-3.p.
- <sup>17</sup> PLUTARKHOSZ: op.cit. 1274.p.
- <sup>18</sup> MOMMSEN: op.cit. 303.p.
- <sup>19</sup> EISENHARDT: *Strafvollzug*. 20.p.
- <sup>20</sup> KRAUB: op.cit. 211.p.
- <sup>21</sup> Loc.cit. 212-213.p.
- <sup>22</sup> HENTIG: op.cit. 165.p.
- <sup>23</sup> KNAPP: op.cit. 64.p.
- <sup>24</sup> *La Justice et les tribunaux. Impôts, monnaies et finances*. 92.p.
- <sup>25</sup> HIS: 560.p.
- <sup>26</sup> EISENHARDT: *Deutsche Rechtsgeschichte*. 12.p.
- <sup>27</sup> REEBS: 3.p.
- <sup>28</sup> Loc.cit.
- <sup>29</sup> FUMASOLI: op.cit. 8.p.
- <sup>30</sup> LAUBENTHAL: 26.p. ; PAULTRE: 26.p.
- <sup>31</sup> KÜNBERG: 45.p.
- <sup>32</sup> HENTIG: op.cit. 180.p.
- <sup>33</sup> Loc.cit. 163.p.
- <sup>34</sup> KAISER — KERNER — SCHÖCH: op.cit. 43.p.
- <sup>35</sup> EISENHARDT: op.cit. 12.p.
- <sup>36</sup> Loc.cit. 13.p.

Jegyzetekben alkalmazott rövidítések:**MONOGRÁFIÁK, KISMONOGRÁFIÁK ÉS HASONLÓ JELLEGŰ KÖTETEK**

- BRUNNER — BRUNNER, Heinrich: *Deutsche Rechtsgeschichte*. [Német jogtörténet.] I-II.köt. Berlin, 1958, Verlag von Duncker & Humblot. 934 p.
- DOLSPERG — Doleisch von DOLSPERG, Franz: *Die Entstehung der Freiheitstrafe unter besauberer Berücksichtigung des Aufiretens moderner Freiheitsstrafe in England*. [A szabadságvesztés büntetés megjelenése különös figyelemmel a modernkori angliai szabadságvesztés büntetésre.] Breslau, 1928, Schletter'sche Buchhandlung.
- EISENHARDT: *Strafvollzug*. — EISENHARDT, Tilo: *Strafvollzug*. [Börtön.] Stuttgart – Berlin – Köln – Mainz, 1978, Verlag W. Kohlhammer. 278 p. DE-ISBN 978 317 00 4910 9.
- EISENHARDT: *Deutsche Rechtsgeschichte*. — EISENHARDT, Ulrich: *Deutsche Rechtsgeschichte*. [Német jogtörténet.] München, 1984, C. H. Beck'sche Verlagsbuchhandlung. 424 p. DE-ISBN 978 340 60 9730 0. 12.p.
- FUMASOLI — FUMASOLI, Georg: *Ursprünge und Anfänge der Schellenwerke. Ein Beitrag zur Frühgeschichte des Zuchthauswesens*. [A bilincselés eredete és kezdetei. Hozzájárulás a büntetés-végrehajtás korai történetéhez.] Zürich, 1981, Schulthess Polygraphischer Verlag. 201 p. CH-ISBN 978 372 55 2130 2.
- HENTIG — HENTIG, Hans von: *Die Strafe II. Die modernen Erscheinungsformen*. [A büntetés. A modern megjelenési forma.] Berlin – Göttingen – Heidelberg, 1955, Springer Verlag. 415 p.
- HIS — HIS, Rudolf: *Das Strafrecht des deutschen Mittelalters*. [Börtön a német középkorban.] I.köt. *Die Verbrechen und ihre Folgen im allgemeinen*. [A bűncselekmények és következményeik általánoságban.] 671 p. II.köt. *Die einzelnen Verbrechen*. [Az egyes bűncselekmények.] 362 p. Weimar, 1964<sup>2</sup>, Scientia Verlag.
- HUIZINGA — HUIZINGA, Johann: *A középkor alkonya. Az élet, a gondolkodás és a művészet formái Franciaországban és Németalföldön a XIV. és XV. században*. [Studien über Lebens- und Geistesformen des 14. und 15. Jahrhunderts in Frankreich und in den Niederlanden.] Ford.: SZERB Antal. Budapest, 1979<sup>2</sup>, Európa Könyvkiadó. 372 p. HU-ISBN 963 07 1446 9. /Pro memoria./ HU-ISSN 0139-133X.
- KNAPP — KNAPP, Hermann: *Das Lochgefängnis. Tortur und Richting in Alt-Nürnberg*. [Börtönlyuk. Kínzás a régi Nürnbergben.] Nürnberg, 1907, Verlag von Heerdegen-Barbeck. 91 p.
- KRAUB — KRAUB, Karl: *Im Kerker vor und nach Christus. Schatten und Licht aus dem profanen und kirchlichen Cultur und Rechtsleben vergangener Zeiten*. [Börtön előtt és Krisztus után. A profán és a keresztény kultúra fény- és árnyoldala elmúlt időkben.] Freiburg – Leipzig, 1895, Akademische Verlagsbuchhandlung von J. C. B. Mohr. 402 p.
- KÜNBERG — KÜNBERG, Eberhard Freiherr von: *Über die Strafe des Steintragens*. [A büntetés mint „kőhordozás“.] Breslau, 1907, Verlag von M & H. Marcus. 65 p. /Deutschen Staats- und Rechtsgeschichte [Német állam- és jogtörténet], 91./
- La Justice et les tribunaux. Impôts, monnaies et finances*. — *La Justice et les tribunaux. Impôts, monnaies et finances*. [Az igazságszolgáltatás és a bíróságok. Adók, devizák és pénzügyőrség.] Párizs, 1888, Firmin-Didot. 342 p.

- LAUBENTHAL — LAUBENTHAL, Klaus: *Strafvollzug*. [Börtön.] Berlin - Heidelberg - New York - Barcelona - Budapest - Hong Kong - London - Mailand - Paris - Tokyo, 1995, Springer. 336 p. DE-ISBN 978 354 05 8633 3.
- MOMMSEN — MOMMSEN, Theodor: *Römisches Strafrecht (Systematisches Handbuch der deutschen Rechtswissenschaft; Abt. I, T. 4)*. [Római büntetőjog. (Német jogtudományi kézikönyv).] XXIII.köt. Lipcse, 1899, Duncker & Humblot. 1078 p.
- PAULTRE — PAULTRE, Christian: *De la Répression de la mendicité et du vagabondage en France sous l'Ancien Régime*. [A koldulás és csavargás elnyomása Franciaországban az Ancien Régime idején.] Párizs, 1906, L. Larose et L. Tenin. 642 p.
- PLUTARKHOSZ — PLUTARKHOSZ Lucius Mestrius: *Párhuzamos életrajzok*. [Bioi paralelloi.] Ford.: MÁTHÉ Elek, utószó Borzsák István. Budapest, 1965, Magyar Helikon. 1699 p. /Helikon klasszikusok./
- REEBS — REEBS, Winifred: *Geschichte der Knastarchitektur. Die Suche nach dem richtigen. Vernichtungsbau*. [A börtönépítészet története. A jobb megoldások keresése.] Grafenau - Döfingen, 1987, Trotzdem Verlag. 40 p. DE-ISBN 978 392 22 0914 0.
- SCHILD — SCHILD, Wolfgang: *Alte Gerichtsbarkeit. Vom Gottesurteil bis zum Beginn der modernen Rechtsprechung*. [Régi ítéletek. Az istenítélettől a modern jogtudományig..] München, 1980, Verlag Callwey. 255 p. DE-ISBN 376 67 0528 8.

## TANKÖNYVEK

- CONRAD — CONRAD, Hermann: *Deutsche Rechtsgeschichte. I.köt. Frühzeit und Mittelalter. II.köt. Neuzeit bis 1806*. Ein Lehrbuch. [Német jogtörténet. I.köt. A korai középkor. II.köt. Újkor 1806-ig. Tankönyv.] Karlsruhe, 1962, Verlag Müller. 552 p.
- KAISER — KERNER — SCHÖCH — KAISER, Günther — KERNER, Hans Jürgen — SCHÖCH, Heinz: *Strafvollzug. Eine Einführung in die Grundlagen*. [Börtönben. Bevezetés az alapokba.] Heidelberg – Karlsruhe, 1978, C.F. Müller Juristischer Verlag. 481 p. DE-ISBN 978 381 14 2677 1.

## TANULMÁNYOK

- HIPPEL — HIPPEL, Robert von: Die geschichtliche Entwicklung der Freiheitsstrafe. In Erwin BUMKE (szerk.): *Deutsche Gefängniswesen. Ein Handbuch*. [Német börtönjelentések. Egy kézikönyv.] Berlin, 1928, Verlag von Franz Vahlen.

## SZÓCIKKEK

- LIEBERWIRTH — LIEBERWIRTH, Rolf: Freiheitsstrafe. [Szabadságvesztés.] In Adalbert ERLER et al. (szerk.): *Handwörterbuch zur deutschen Rechtsgeschichte*. [A német jogtörténet kéziszótára.] Berlin, 1977, Erich Schmidt Verlag. 1239.p.

**OLASZ Lajos**  
**Ballonháború.**  
**A rendvédelmi szervezetek közreműködése**  
**az ellenséges katonai léggömbök leküzdésében**  
**(1941-1944)**

**A**z I. világháború alatt a szembenálló felek elterjedten alkalmazták a gázzal töltött léggömböket különböző katonai célokra. A leggyakoribb felhasználási mód a kötött megfigyelőballon volt, amelyről, az álló háború kialakulásával jól beláthatták az ellenséges arcvonal létesítményeit, a lövészárók-rendszert, a tüzérségi állásokat, és irányíthatták, helyesbíthették a saját ütegek tűzcsapásait. Egy másik alkalmazási módot, a kötött léggömbzárak kialakítása jelentette. Ezzel igyekeztek megakadályozni, hogy az ellenséges repülők szabadon behatolhassanak a nagyvárosok, kikötők, egyéb fontos területek légterébe.<sup>1</sup> A háború során szabadon repülő ballonokat is bevetettek a hadban álló országok, elsősorban propagandacélokra. A franciák már 1914-ben használtak propagandaballonokat, melyek röpcédulát vagy újságokat szórtak az ellenséges állásokra, illetve a hátszagra, 80–100 km mélységben. Francia részről a háború során több tízmillió röplapot juttattak célba ezzel a megoldással. A német haderő 1915-től kezdte alkalmazni a gázzal töltött ballonokat ilyen feladatokra. A britek a propagandaanyagok ledobására 1917-ig a repülőgépeket részesítették előnyben, csak ekkor kezdtek áttérni a léggömbök használatára.<sup>2</sup>

**Romboló és gyújtóballonok a II. világháborúban**

A II. világháborúban ismét megjelent ez a három alkalmazási forma. A háború megváltozott jellege, a mozgóharc igényei miatt a tüzérségi megfigyelőballonokat már csak ritkán, mellékhadszíntereken, egy-egy speciális helyzetben vetették be. A légvédelmi léggömbzárak viszont szinte minden európai harcoló fél fegyvertárában jelen voltak, és széles körben használták azokat a hátszág védelmében. A propagandaanyagot szállító léggömbök szerepe az I. világháborúhoz képest jelentősen csökkent, a röpcédulák millióit mindkét oldalon elsősorban repülőgépekkel juttatták célba. Megjelent azonban a gázzal töltött ballonoknak egy új alkalmazási módja, romboló és gyújtóléggömbök formájában.<sup>3</sup>

Az egyik legismertebb támadó hadművelet, melyet katonai léggömbökkel hajtottak végre, a japán *Fu-Go* ballonok bevetése volt az Egyesült Államok ellen. Mivel a japán bombázógépek a nagy távolság miatt az amerikai kontinenst nem érhették el, a tokiói hadvezetés gázzal töltött léggömbökkel próbált támadásokat végrehajtani az USA területén, hogy zavart keltsen, félelmet okozzon az amerikai lakosság körében. A 10 m átmérőjű, 200–250 kg össztömegű *Fu-Go* ballonok ragasztott papírrétegekből, illetve gumírozott selyemből készültek. Három speciális zászlóaljat állítottak fel (2800 fővel) a hadművelet végrehajtására. Az első léggömböt 1944. XI. 3-án indították útnak, amely 8000 és 10 000 m közötti magasságban, mintegy 9000 km utat megtéve San Pedro (California) térségében ért földet.<sup>4</sup>



A transzóceáni támadásokban felhasznált japán léggömbök fegyverzete többségében 1 db 15 kg-os nagy robbanóerejű repeszbombából és 4 db 5 kg-os gyújtóbombából állt, de egyes ballonok 12 kg-os gyújtóbombát vagy más gyújtóanyagot hordoztak. A bombákat, a célterület fölé érve lassú égésű gyújtószinóros időzítő szerkezet dobta le, egymás után. A japánok folytattak olyan kísérleteket, hogy mérgező vagy fertőző anyagokat (vegyi és biológiai fegyvert) hogyan lehetne léggömbök segítségével célba juttatni. Az Egyesült Államok elleni támadássorozatban azonban csak hagyományos gyújtó és robbanó szerkezeteket alkalmaztak. Az amerikai hadsereg katonai biztonsági szolgálata és az FBI az első ballonok megtalálását követően 1944. XII. 11-én kezdett hivatalos vizsgálatba, hogy megállapítsa a léggömbök eredetét, az indításuk helyét és bevetésük célját.<sup>5</sup>

A *Newsweek* magazin, 1945. I. 1-jei számában cikket közölt a különös repülő szerkezetekről és a titokzatos tüzesetekről, *Balloon Mystery* címmel. 1945. I. 4-én az amerikai kormány megtiltotta a lapoknak, hogy a japán léggömbtámadásokkal kapcsolatban bármilyen hírt is közöljenek. Ezt részben azért tette, hogy a japánok ne értesülhessenek első kézből a ballonok érkezési helyéről és az általuk okozott károkról. Másrészt feltétlenül el akarták kerülni, hogy a magát eddig teljes biztonságban érző amerikai polgárok körében az ellenséges támadások pánikot idézzenek elő. A lakosság tájékoztatásának elmaradása 1945. V. 5-én súlyos balesethez vezetett. Bly (Oregon) közelében egy kiránduló gyermekcsoport egy fán fennakadt japán ballont talált. Amikor megpróbálták lerángatni a földre a különös szerkezetet, az felrobbant, és 5 gyermek meg a kísérő felnőtt életét veszítette. A tragikus eset után az amerikai kormány megszüntette a hírzárlatot, és 1945. V. 22-én figyelmeztették a lakosságot, hogy az idegen repülő szerkezetekhez ne nyúljanak, hanem értesítsék a hatóságokat.<sup>6</sup>

A japánok 1944. november eleje és 1945. április vége között a tervezett 15 000 ballonból 9300 darabot bocsátottak fel. A léggömbök az észak-amerikai kontinens számos pontján felbukkantak. Mexikó és Kanada mellett az Egyesült Államok 17 államában találtak ilyen szerkezeteket. Az USA katonai szervezetei 285 ballonleszállást regisztráltak. Az amerikai légvédelem 20 léggömböt lelőtt (ebből 11 darabot a vadászrepülő). A hivatalos jelentések szerint a *Fu-Go* ballonoknak tulajdonítható tüzek mintegy 180 000 dollár anyagi kárt okoztak.<sup>7</sup>

Európában a II. világháború során elsőként a britek alkalmaztak gázzal töltött szabad léggömböket katonai célra. Az eredetileg meteorológiai kutatásokra gyártott ballonok átalakítása révén, 1939 őszére a brit haderő olyan repülő szerkezetekhez jutott, amelyek 5000 és 7000 m közötti magasságban, 5 kg hasznos teherrel legalább 1000 km repülőtávolság elérésére voltak képesek. Az „M” típusú léggömböt kezdetben csak propagandacélokra szánták. A Lengyelország elleni német támadást követően, Angliából mintegy 100 propagandaballont indítottak útnak Németország felé, hogy a német lakosságot a háború árára, a várható katonai vereség következményeire figyelmeztessék. Az akció végrehajtása arra a meteorológiai tapasztalatra épült, hogy 4900 m feletti magasságban Nagy-Britannia keleti partvidéke felől viszonylag egyenletes nyugati irányú szél fújt

kelet felé, ami minden bonyolult irányító mechanizmus nélkül is lehetővé tette, hogy a ballonok eljussanak Németország fölé. A felengedett léggömböknek azonban csak 60%-a érkezett meg a Harmadik Birodalomba, a többi Franciaországban (25%) vagy Belgiumban (10%) ért földet, de találtak brit propaganda-léggömböket spanyol, olasz és svájci területen is.<sup>8</sup>

1940. IX. 17-én éjszaka egy nagy vihar leszakított több kikötött légvédelmi záróléggömböt a tartójáról. A szél a ballonokat Dánia, Svédország területéig sodorta, sőt 5 léggömböt Finnországban találtak meg. A földközélen szálló ballonokról lelógó kötelek, fémhuzalok elektromos vezetékeket és rádióantennákat tettek tönkre Svédországban. A nemzetközi híreket hallva, az elsodródott ballonok nagy repülési távolságáról és a földön okozott károkról értesülve, 1940. IX. 23-án Winston CHURCHILL, az Egyesült Királyság miniszterelnöke azt javasolta a háborús kabinetnek, hogy vessenek be szabadon szálló léggömböket Németország ellen, rombolási céllal. Ezek az egyszerű és olcsó, nagy tömegben bevethető szerkezetek alkalmasak lennének a német hátszország folyamatos veszélyeztetésére. Hangtalan repülésük megnehezíti az észlelésüket, számottevő anyagi károkat okozhatnak, és jelentős katonai és polgári védelmi erőket kötnének le.<sup>9</sup>

A brit hadügyminisztérium és a Királyi Légierő (Royal Air Force) azonban nem támogatta az elképzelést. Azzal érveltek, hogy az ilyen projektek csak elvonják a figyelmet és az erőforrásokat a fontosabb feladatoktól, mindenekelőtt a repülőerők fejlesztésétől, miközben komolyabb háborús eredményt nem lehet várni tőlük. Az Admirális, a brit haditengerészet viszont támogatta a tervet. Kedvezőnek ítélték, hogy a léggömbök rendkívül kis költséggel előállíthatók (egy ballon mindössze 8,5 dollárba került), kezelésükhöz nincs szükség nagyobb létszámú, különleges szaktudással rendelkező személyzetre, költséges építkezésekre vagy bonyolult technikai berendezésekre. A döntésben valószínűleg az is közrejátszott, hogy hosszú időn át CHURCHILL töltötte be az Admirális Első Lordjának tisztét.<sup>10</sup>

A brit haditengerészet közreműködésével megkezdődött a léggömbök továbbfejlesztése, repülőtávolságuk megnövelése és a különböző támadó fegyverek kipróbálása. A Németország elleni bevetésre szolgáló első bázist a La Manche-csatorna partja közelében, Felixstowe mellett állították fel. A támaszpont személyzete 13 tisztből, 79 haditengerészből és 141 női segédszolgálatosból (Women's Royal Naval Service) állt. Az első komolyabb eredmények után, 1942 júliusában az első támaszponttól délre, a Dover melletti Oldstairs Bay térségében egy második léggömb indítóbázist létesítettek.<sup>11</sup>

Az *Operation Outward* fedőnevű hadművelet, a katonai romboló és gyújtóballonok bevetése 1942. III. 20-án kezdődött. A brit hírszerzés már néhány napon belül olyan információkhoz jutott, hogy Németország több körzetében, Berlin, illetve Tilsit térségében komolyabb erdőtüzek keletkeztek, amelyeket a ballontámadásoknak lehetett tulajdonítani. Az egyik legnagyobb sikert 1942. VII. 12-én könyvelhette el a léggömbhadművelet. Lipcse mellett egy romboló ballon acélhuzala rövidzárlatot okozott a böhleni erőmű egyik nagyfeszültségű távvezetékében, amitől az erőmű központi áramelosztó telepén súlyos tűz keletkezett.

Az anyagi kár és az üzemkiesés értéke megközelítette a 4,3 millió dollárt.<sup>12</sup> Biztonsági okokból, a hasonló támadások elkerülése érdekében a brit háborús kabinet megtiltotta a lapoknak, hogy részleteket közöljenek az *Outward* hadműveletről. Egy-egy konkrét eset kapcsán, amikor külföldön angol ballonokat találtak, London hivatalos álláspontja az volt (és ez jelent meg a sajtóban is), hogy eltévedt meteorológiai ballonról, vagy a földről elszabadult légvédelmi záróléggömbökről van szó.<sup>13</sup>

A ballonhadművelet során számos probléma is jelentkezett. Mivel a léggömböket hidrogénnel töltötték fel, a folyamat közben vízszugárral kellett hűteni a ballontestet, nehogy tűz üssön ki, vagy robbanásra kerüljön sor. Így is történtek balesetek, melyekben a személyzet több tagja komoly sérüléseket szenvedett. A bevetések során előfordult, hogy a váratlanul megváltozó szélirány Nagy-Britannia fölé sodorta vissza a ballonokat, melyek hazai területen okoztak károkat. Ipswich körzetében például saját romboló léggömbök rongáltak meg több távvezetékét. A semleges Svédországban 1944. I. 19-én éjszaka két vonat összeütközött, mert egy rombolóléggömb kiiktatta a vasúti pálya elektromos biztosító berendezéseit.<sup>14</sup>

A támadás sorozat első évében a bevetett romboló léggömbök 520 alkalommal okoztak elektromos zavart Németországban. Ugyanez idő alatt mintegy 25 000 brit ballon repült be a németek által megszállt holland, belga és francia területekre. Franciaországban 4946 olyan áramkimaradás következett be, amelyet kapcsolatba lehetett hozni a brit ballontámadásokkal. Az *Outward* hadművelet eredményei közé számított, hogy a német légvédelem jelentős erőket mozgósított a ballonok megfigyelésére és elfogására. Bevetették a légvédelmi tüzérséget és a vadászrepülő erőket is, hogy a léggömböket lelőjék. Ezzel személyi és anyagi erőket, fegyvereket és üzemanyagot vontak el más területekről. Az utolsó ballonbevetésekre 1944. IX. 4-én került sor. Brit részről 1942 és 1944 között 53 543 gyújtó- és 45 599 acélhuzalos rombolóléggömböt indítottak Németország ellen.<sup>15</sup>

A standard brit ballon 2,4 m átmérőjű fehér vagy csontszínű gumiból, esetenként impregnált selyemből készült szerkezet volt. A hidrogénnel töltött léggömb megfelelő, 4900 és 7600 m közötti repülési magasságát egyszerű megoldásokkal biztosították. Ha a ballon túl magasra emelkedett, a légnyomás csökkenése miatt kitágult. Ekkor a gömb belsejében kifeszített zsinór kinyitotta a burkolatba beépített szelepet, így bizonyos mennyiségű gáz kiáramlott, és a szerkezet ismét a megfelelő magasságba süllyedt. Ha pedig a gáz fokozatos elszivárgása miatt a ballon a célterület elérése előtt túl alacsonyra ereszkedett, akkor működésbe lépett a léggömb alá felfüggesztett magasságszabályozó készülék, ami biztosította az emelkedést és a zavartalan továbbrepülést.<sup>16</sup>

A magasságszabályozó vagy bádogtartályos, vagy fakorongos kivitelű egyszerű szerkezet volt. A rendszerint 16 x 19 cm-es duplafalú bádogtartály 1,5 liter fagyálló folyadékot, kőolajszármazékot tárolt. A süllyedés következtében a folyadék egy része egy csövön át a tartály alján kialakított kisebb tároló rekeszbe került, ahonnan lassan elcsöpögött, ezzel csökkentette a ballaszt súlyát, így a

léggömb feljebb emelkedett. A célterület felett egy hosszú késleltetésű gyújtó-zsinóros időzítő annyi gázt engedett ki, hogy a ballon támadó magasságba ereszkedjen. A tartály alja kinyílt, és a készülék csak annyi folyadékot őrzött meg, hogy a léggömb hosszabb időn keresztül tartani tudja ezt a magasságot. Az időzítést a tartály két fala közé felcsavart lassan égő gyújtó-zsinórral oldották meg. A 30 cm átmérőjű fakorongos szerkezet esetében a magasságszabályzó 10 db egyenként 15-20 dkg-os homokkal töltött zsákokat hordozott, ezek leejtése révén csökkent a ballaszt súly és emelkedett fel újra a léggömb a kívánt magasságba. A zsákok kioldását, késleltetett égésű gyújtó-zsinór biztosította.<sup>17</sup>

A ballonok fegyverzete, feladattól függően általában háromféle volt. A romboló léggömbök egy 200 m hosszú zsinórra erősítve 90–100 m-es 1,8 mm átmérőjű acélhuzalt vittek magukkal. A célterület felett a léggömb 250 m körüli magasságba ereszkedett, és vontatni kezdte a földön az acélhuzalt, ami részben a súlya, részben az elektromos vezetőképessége révén leszakította az útjába kerülő telefon- és távíródrótokat, illetve rövidzárlatot okozott nagyfeszültségű távvezetékekben.<sup>18</sup>

A brit ballonok egy része speciális kazettában 3 db 2,7 kg-os gyújtóbombát vitt magával, és ezeket dobta le a célterület felett. A gyújtóléggömbök másik, egyszerűbb változata egy külön tartályban 5–7 db 3 dl-es gyújtópalackot hordozott. A palackokba 3 rétegben különböző folyadékokat töltöttek, alul 5 cm szénkénegben oldott foszfort, középen 1 cm vastagságban vizet, felül pedig 5 cm vastag benzinnel kevert gyanta vagy nyersgumi oldatot. A palackok nyakára hosszú vászoncsíkot kötöttek, amely kioldás után kormányfelületként működött. Az üveg nyaka fölé egy zsinóron vasgolyót erősítettek, ami a földre érkezésnél biztosította, hogy a palack összetörjön, és a tartalma kifolyjon. A szabadba kerülve a foszfor meggyulladt, a benzin és a nyersgumi pedig fokozta az égést.<sup>19</sup>

Speciális támadó fegyver volt a gyújtózsák. Egy patkó alakban meghajlított 55–60 cm hosszú és 6–8 cm átmérőjű jutazsák, mely paraffinnal átitatott faforgácsot, illetve más éghető anyagot tartalmazott. A zsák belsejében egy meghajlított sárgaréz csövet helyeztek el, elektromos gyújtóként szolgáló rúdelemekkel. A fizikai behatásra vagy a célterület felett földközébe süllyedve időzített indítással a szerkezet felizzította a zsák tartalmát. A tüzet fogó zsákból még repülés közben öklömnyi „gyújtópogácsák” hullottak ki, ezzel nagyobb területen több kisebb tűzfészek is keletkezett.<sup>20</sup>

A brit léggömböfenzívához hasonló méretű támadásokat más európai hadviselő ország nem indított, de szerényebb mértékben más hadseregek is felhasználtak gázzal töltött szabad ballonokat. Szovjet részről több típusú, általában 2–4 m átmérőjű, többségében különböző meteorológiai célra gyártott ballonokat vetettek be, elsősorban gyújtótámadásokra. A szovjet ballonok kelet-európai megjelenéséről először 1942 nyarán érkeztek hírek. A későbbiekben román, magyar, lengyel, finn, sőt svéd területeken is találtak ilyen léggömböket. A szovjet ballonok általában gyújtózsákokat, illetve gyújtókannákat hordoztak, melyek foszfort, benzint és oldott állapotú nyersgumit tartalmaztak. A szovjet ballontámadások egyik indítóbázisa Moszkvától nyugatra Andreapol térségében működött, ahon-

nan elsősorban lengyel és német területekre jutottak el a léggömbök. A másik bázist délen, a Fekete-tenger keleti partvidékén állították fel. Innen a léggömbök a nyugati irányú légmozgást követve Románián és Erdélyen át repültek be Közép-Európa fölé.<sup>21</sup>

### **Ellenséges romboló és gyújtóléggömbök Magyarország felett**

Az európai légi háború kiterjedésével a mezőgazdasági területek elleni gyújtótámadásokra Magyarországon már 1941 májusában figyelmeztették a lakosságot. A kormányzat több lépést is tett a megelőzés érdekében, megfelelő rendelkezéseket adott ki a rendvédelmi szervezetek, illetve a közigazgatási hatóságok számára. A Magyar Királyi Honvédelmi Minisztérium (HM) VI. csoportfőnöksége részletes leírást juttatott el a sajtóhoz, melyben bemutatta a leggyakrabban használt ellenséges gyújtóeszközöket és alkalmazásuk módját, illetve ismertette az ellenük való védekezést. Magyarország ugyan még nem állt háborúban, de a szomszédos államok, mindenekelőtt Németország felett már folyt a légi háború, így nem lehetett kizárni, hogy magyar területre is hullhatnak gyújtóanyagok. 1941 nyarán már számos információ jutott el a magyar katonai vezetéshez a német területek ellen végrehajtott brit gyújtótámadásokról.<sup>22</sup>

Az első tájékoztató híradás Magyarországon a *Légoltalmi Közlemények* című lapban jelent meg. Az anyagot később átvette az országos és helyi sajtó. Az újságok leírást adtak a gyújtólapok, gyújtócsövek szerkezetéről és hatásmechanizmusáról. Kiemelték, hogy a nagy tömegben ledobott, kis súlyú gyújtóeszközök elsősorban a mezőgazdasági területeket veszélyeztetik, különösképpen az aratás időszakában. Felhívták a figyelmet a lakosság minél szélesebb körének megfelelő kioktatására, és a ledobott gyújtóanyagokkal való szakszerű bánásmódra, a balesetek, sérülések elkerülése érdekében. A felvilágosító kampányba bekapcsolódott a rádió is. A tömegkommunikációs eszközök részletes tájékoztatást adtak a vetés- és erdőtüzek elleni védekezéssel, a helyi tűzörség felállításával és a határmegfigyelő szolgálat megszervezésével kapcsolatos tudnivalókról.<sup>23</sup>

1941. VI. 27-én Magyarország hadiállapotba került a Szovjetunióval, és ezzel jelentősen megnőtt a közvetlen légi veszélyeztetettség. A nyári hónapokban a még lábon álló, vagy frissen betakarított termés védelme különösen fontos kérdésnek számított. A honvédelmi tárca a belügy- és a földművelésügyi miniszterrel egyeztetve rendeletet adott ki a kis súlyú gyújtóanyagokkal kapcsolatos eljárás szabályozására, a megelőzés és a védekezés megszervezésére, a honi légvédelmi készütség ideje alatt. Ezt kiegészítve a Magyar Királyi Belügyminisztérium külön rendeletben szabályozta a közigazgatási hatóságok feladatait az ellenséges gyújtóanyagok elleni védekezés területén. Megkezdtek a rendőrség, a csendőrség, a tűzoltóság és a hatósági légoltalmi szolgálat felkészítését az ellenség által ledobott gyújtóanyagokkal kapcsolatos eljárásra, ezek felderítésére és ártalmatlanítására.<sup>24</sup>

A magyar hadba lépés első hónapjaiban az ország területét több elszórt szovjet bombázás érte, gyújtóanyagok ledobására azonban nem került sor. 1941. XII. 7-én Nagy-Britannia hadat üzent Magyarországnak, ami tovább növelte a való-

színúségét, hogy magyar területek ellen is gyújtótámadásokat hajthatnak végre. A HM VI. csoportfőnöksége újabb tájékoztatót adott ki a háborús tapasztalatokról és a legújabban ismertté vált angol és szovjet gyújtóeszközökről. Ismertették többek között a 10 cm hosszú, 8–10 dkg tömegű foszforrudak, a 10–15 cm átmérőjű 1–1,5 kg tömegű foszforforgömbök vagy a 20 l űrtartalmú, foszfort, benzint és oldott állapotú nyersgumit tartalmazó gyújtókannák adatait. Kiemelték a foszfor tartalmú gyújtóanyagok sajátosságait, hogy az általuk okozott tüzek vízzel csak nehezen olthatók, ilyen esetekben a legmegfelelőbb megoldás a földrászórással történő oxigénelvonás. Ugyancsak felhívták a figyelmet a sérülésveszélyre is, az érintés esetén keletkező, nehezen gyógyuló sebekre, illetve az égő foszfor mérgező füstjére.<sup>25</sup>

A magyar hatóságok igyekeztek mindent megtenni a várható légi gyújtótámadások elhárítására, illetve a károk enyhítésére. Németországi jelentésekre támaszkodva 1942. III. 16-án a honvédelmi tárca, részletes tájékoztatót adott ki az angol és orosz gyújtóeszközök elleni védekezéssel kapcsolatos legújabb hírekről és metódusokról. Ennek alapján a későbbiekben az egyes szakminisztériumok, köztük az iparügyi vagy a földművelésügyi tárca a saját hatáskörében szintén megtette a szükséges intézkedéseket. A Magyar Királyi Iparügyi Minisztérium részletes utasítást adott ki az üzemek és ipartelepek számára, melyben ismertette a különféle gyújtóeszközöket, és meghatározta, hogy az egyes ipari létesítményekben hogyan kell megszervezni az ellenük való védekezést. A tűzvédelem alapvetően az üzemi tűzoltóságra és a légoltalmi szolgálatra hárult, de a gyújtótámadások elhárítására speciális felkészítést szerveztek a számukra. A földművelésügyi miniszter a nyár elején külön emlékeztetőt adott ki a betakarítási munkák rendjének szabályozására, szántóföldek, szérűskertek tűzvédelmének biztosítására, a külterületi figyelő- és határbejáró szolgálat felállítására.<sup>26</sup>

Az 1942 márciusában Németország ellen indított brit *Outward* hadművelet, a gyújtó és romboló szabad ballonok tömeges bevetése az akció megindulását követően, néhány nap múlva már Magyarországon is érezte a hatását. A Nagy-Britanniában felbocsátott léggömbök, a keleti irányú légáramlatok segítségével egész Kelet-Európáig eljutottak. A ballonok általában három útvonalon szeltek át a kontinenst. Egyrészt, a Rajna és a Duna vonalát követve, a nyugati határok felől repültek be Magyarország fölé. A másik útvonal a Germán-Lengyel-alföldön át vezetett. Ez esetben Szlovákia felől, északi irányból érték el a léggömbök a magyar területeket. Végezetül, Franciaországon és Észak-Itálián át is érkeztek brit ballonok a Balkánra és Dél-Magyarországra. Egy, a reggeli órákban Dover körzetében felengedett ballon éjszakára elérte Magyarország légterét, másnap délre pedig már több mint 2000-2200 km utat megtéve, a Fekete-tenger térségéig juthatott.<sup>27</sup>

A Nagy-Britanniából bevetett romboló- és gyújtóléggömbök első példányai 1942. III. 22-én jelentek meg Magyarország felett, északkeleti irányból, Szlovákia felől. A Közép-Európa légterét ellenőrző bécsi XVII. német légvédelmi parancsnokság dél körül értesítette a magyar katonai hatóságokat, hogy néhány órán belül ellenséges ballonok érkezése várható, melyek bádogtartályos magas-

ságszabályozóval vannak ellátva, és kisebb robbanószerkezetet vagy gyújtóanyagot hordoznak. Felhívták a figyelmet arra is, hogy a ballonok útvonala kiszámíthatatlan, a változó irányú légmozgás következtében az ország bármelyik pontján felbukkanhatnak.<sup>28</sup>

Az ellenséges léggömbök berepülése elsősorban Észak-Magyarországot és a Tiszántúlt érintette, főként Heves, Gömör, Abaúj, Hajdú, Bihar és Békés vármegye területét. Az első jelentések 15.15 körül futottak be VII. (miskolci) és a VI. (szolnoki) légvédelmi kerületi központhoz. Ettől kezdve 20.58-ig folyamatosan érkeztek a jelzések a légvédelmi figyelő őrsöktől léggömbök észleléséről. Az ellenséges ballonok először Rozsnyó térségében jelentek meg a magyar légtérben. A felsőtökési határvadász őrs lelőtt egy fehér színű léggömböt. A barsai határvadász őrs (Rozsnyó K 10 km) legénysége megpróbált a földre húzni egy ballont, az azonban felrobbant, és kisebb tüzet okozva elégett. Dernő mellett és Kórossziget közelében a lakosság fogott el 1-1 léggömböt. Hárskúton a távíróvezetékre tekeredett rá egy ballon lelógó zsinórzata. A leventék szabadították ki, és bevitték a leventeotthonba. Kassánál a rendőrség, Rudabányán a csendőrség húzott a földre 1-1 léggömböt. Barka és Bakonyszeg mellett 1-1 ballon sértetlenül földre szállt.<sup>29</sup>

Nádudvar, Berettyóújfalu, Érmihályfalva és Egyek határában 1-1, Biharkeresztesnél 2 léggömböt fogott el a csendőrség, illetve a helyi légoltalom. Hajdúszoboszló mellett 4 ballont a lelógó acélhuzal segítségével fához kötöttek, miközben a léggömbök 200 m magasan lebegtek. A területet a csendőrség biztosította. Mezőterem, Székelyhíd, Érsemlyén közelében 1-1 ballon földre szállt. Nagyvárad közelében 1 gyújtóléggömb szállt le, melyet beszállítottak a közforgalmi repülőtérre és az egyik hangárban őrizték. Cséfa mellett (Nagyszalonta É 10 km) egy leszállt gyújtóballont találtak. A nap mérlege 1 lelőtt, 1 felrobban, 7 leszállt és 17 elfogott léggömb volt, és mintegy 30–40 további ballont láttak átrepülni. A beérkező jelentések alapján a vezérkar főnöke utasította a honvédségi és rendvédelmi szervezeteket, valamint a polgári légoltalmat, hogy az elfogott ellenséges ballonokat, különösen, ha még gázzal töltöttek, illetve rajtuk van a gyújtó vagy robbanó szerelvény, feltétlenül a szabad ég alatt őrizzék, ne vigyék be épületekbe, mert tüzet vagy robbanást okozhatnak. Ahol nincs honvéd alakulat, ott a léggömbök őrzését a csendőrség vagy a rendőrség látja el.<sup>30</sup>

A magyar lakosság ekkor találkozott először ezzel a különleges harceszközzel. Az első napokban sok volt a bizonytalanság a léggömbök eredete, és bevetésük célja tekintetében. Két Budapesttől északkeletre leszállt ballont jó szándékú emberek az Országos Meteorológiai Intézethez szállítottak be, hátha ők engedték fel a légkör megfigyelésére. A léggömböket egy ideig szovjet eredetűnek gondolták, mert a keleti széllel, északkelet felől érkeztek a magyar terület fölé. A feliratokból és az egyéb szerkezeti sajátosságokból azonban hamarosan megállapították, hogy brit repülőszerkezetekről van szó. A honvédelmi tárca utasította a Haditechnikai Intézetet az elfogott repülőszerkezetek átvizsgálására, működési mechanizmusuk pontos feltérképezésére, az általuk hordozott támadó eszközök működésének, hatásmechanizmusának leírására. A léggömbök szerelvényeiből

és a tartályaikban talált anyagokból az Élettani Intézet is kapott mintákat, annak megállapítására, hogy a ballonok hordoznak-e valamilyen mérgező vegyi harcanyagot, esetleg veszélyes biológiai ágenszt. Az elfogott szerkezetek végül a katonai felderítő szolgálat, a VKF 2. különleges csoportjához kerültek, eredetük és Magyarországra érkezésük módjának, útvonalának tisztázására, valamint a támadási módszerük tanulmányozására.<sup>31</sup>

1942 április és május folyamán elszórtan, egyenként vagy kisebb csoportokban újabb ellenséges léggömbök érkeztek Magyarország fölé, nyugati és keleti irányból egyaránt. A füzesgyarmati csendőr őrs 1942. IV. 4-én egy csontszínű gumiból készült brit léggömböt talált. Május közepén a német hatóságok tájékoztatták a magyar légvédelmi szervezeteket, hogy keleti irányból szovjet katonai ballonok megjelenése várható, melyek érintésre robbannak. A következő napokban több berepülés is történt. 1942. V. 19-én Somorja közelében, 1942. V. 20-án Pécsej mellett talált a csendőrség leszállt ellenséges léggömböket.<sup>32</sup>

1942 júniusában a honvédelmi és a belügyi tárca közös rendeletet adott ki, amelyben a két minisztérium összefoglaló tájékoztatást nyújtott az ellenséges léggömbökre vonatkozó tudnivalókról és a velük kapcsolatos eljárásról, amit megküldtek minden település első tisztviselőjének, hogy a helyi hatóságok és rendvédelmi szervezetek is ennek megfelelően járhassanak el.<sup>33</sup> A léggömbtámadásokkal szembeni hatékony fellépés biztosítása céljából, az ellenséges ballonokkal és szerelvényeikkel való szakszerű bánásmódhoz szükséges ismeretek közzététele érdekében, 1942. VI. 1-jén a *Légoltalmi Közlemények* hasábjain részletes ismertetés jelent meg a katonai és polgári légoltalmi szervezetek számára, az elmúlt hónapok során Magyarországra berepült katonai léggömbökről, és a velük szemben tanúsítandó magatartásról. Az írás bemutatta a romboló- és gyújtóballonok szerkezetét, repülési mechanizmusát, magasságváltoztatásának módját. Rajzokat és képeket közölt a különböző léggömbökről, a bádogtartályos és fakorongos magasságszabályozóról, az időzítő szerkezetekről, a felhasznált gyújtóanyagokról és az ellenük való hatásos védekezés lehetőségeiről. Hasonló írás jelent meg a *Csendőrségi Lapok* 1942. VII. 1-jei számában is. A rajzokkal és képekkel illusztrált cikk átfogó képet adott az ellenséges léggömbök szerkezeti sajátosságairól, és támadó fegyverzetéről.<sup>34</sup>

A romboló és gyújtóballonokkal kapcsolatos tájékoztatást a HM az MTI útján a többi laphoz is eljuttatta. Szinte az összes jelentősebb újság tárgyalta a témát, informálta a lakosságot a legfontosabb tudnivalókról és aktív közreműködésre, mindenekelőtt az észlelt léggömbök útvonalának, tevékenységének megfigyelésére és bejelentésre szólította fel az embereket. Az országos és helyi sajtó 1942 júniusában széleskörű tájékoztató kampányt folytatott az ellenséges katonai léggömbökkel kapcsolatban, hogy a lakosság tisztában legyen a veszély jellegével, és be tudjon kapcsolódni a ballontámadások elhárításába és az általuk okozott károk minimalizálásába. Részletesen ismertették a támadó katonai léggömbök már Magyarországon is megjelent alaptípusait, az acélhuzalos rombolóballont és a gyújtópalackot vagy gyújtózsákokat hordozó katonai léggömböt.<sup>35</sup>



A nyár folyamán, július-augusztus során fokozódtak a Németország ellen indított brit léggömbtámadások, és ezzel együtt egyre több ballon jelent meg Kelet-Európa légtérében is. Ezekben a hónapokban Magyarország és a szomszédos államok fölé több száz szovjet katonai léggömb is berepült. A magyar hatóságok rádió híradások, illetve az országos és helyi sajtó útján figyelmeztették a lakosságot a megnövekedett veszélyhelyzetre. Kiemelték, hogy aratás időszakában különösen súlyos fenyegetést jelenthetnek a legegyszerűbb gyújtószerkezetek is, ezért különleges éberséggel kell figyelni a berepülő ballonokat, és megakadályozni, hogy nagyobb tüzeket okozzanak.<sup>36</sup>

1942 július utolsó napjaiban különösen nagy számban érkeztek ellenséges katonai léggömbök Magyarország fölé. 1942. VII. 29-én délután a bécsi német légvédelmi központ nyugat felől keleti irányba tartó nagy számú brit ballonról küldött tájékoztatást a magyar katonai szervezeteknek. 1942. VII. 30-án Páli határában, valamint Tallós mellett, a Csallóköz térségében leszállt 1-1 gyújtóballon, amelyek 7 db 3 dl-es gyújtópalackot hordoztak. Komárom megyében, a Vajka-keszölcei útkereszteződésben 3, a Csákvárhoz tartozó Forna-pusztánál 5, Füle község mellett szintén 5 gyújtópalack hullott le. Az eltört palackok komolyabb tüzet sehol sem okoztak, mert nem volt éghető anyag a közelükben. 1942. VII. 30-án Zámoly község határában egy átrepülő léggömb 7 gyújtópalackot dobott le. Három palack összetört, a keletkező tüzet azonban a határellenőrzését végző leventék gyorsan eloltották. Az épen maradt palackokat a csákvári és lovasberényi csendőr őrs járőrei begyűjtötték.<sup>37</sup>

Az abdai vasútállomás közelében 7 db ép gyújtópalackot találtak. Két másik palack a leérkezéskor összetört, de a szántóföldön számottevő kárt nem okozott. Később a közelben 2 leszállt léggömbre bukkantak, az egyik a földet éréskor felrobban. Ez az eset komoly zavart okozott a katonai és rendvédelmi szerveknek, mert időközben ugyanebben a térségben 3 ismeretlen személy bukkant fel, akiket a hatóságok később elfogtak. A honvéd alakulatok és a csendőrség több lakossági bejelentést is kapott, amelyek ellenséges ejtőernyősökről szóltak, akik a földet érés után benzines palackokkal gyújtogatni kezdtek. Csak később tisztázódott, hogy nem leszálló ejtőernyősökről, hanem léggömbökről leszórt gyújtópalackokról van szó, a 3 elfogott személy pedig a götzendorfi táborból szökött bujkáló hadifogoly.<sup>38</sup>

Észak-Magyarországon, 1942. VII. 30-án, a reggeli órákban Kassa és Abaújszántó felett észleltek több léggömböt. Dél előtt Miskolc térségéből jelentettek átrepülő ballonokat. A VII. (miskolci) légvédelmi kerületi központ vadászrepülőgép bevetését kérte a léggömbök lelövésére. A miskolci repülőtérről parancsnoka azonban a Vezérkar főnökének korábbi utasítása alapján nem engedélyezte, hogy vadászrepülőgépek szálljanak fel. Tokaj közelében ép állapotban fogtak el egy ballont, Tunyog mellett gázvesztés miatt magától szállt le egy repülő szerkezet, Szánka közelében pedig 7 db 3 dl-es léggömből ledobott gyújtópalackokat találtak.<sup>39</sup>

1942. július-augusztus folyamán Erdély felől mintegy 100 szovjet gyújtóléggömb érkezett a Dél-Alföld fölé. A száraz időjárás különösen veszélyessé tet-

te a gyújtószerkezeteket, szerencsétlen esetben akár egy egészen kicsi tűzfészekből kiindulva nehezen megfékezhető súlyos tüzek keletkezhetnek. Az agrár vidékek lakosságának teherbíró képességét a betakarításkor megnövekedő munkamennyiség mellett az állandó készenlét, a tűzország ellátása, a határ ellenőrzése is próbára tette. 1942. VIII. 26-án Kolozsvár térségében több gyújtóléggömböt találtak. Az egyik leereszkedő ballon kigyulladt. A környékbeli földművesek próbálták eloltani, de vízzel nem sikerült, csak vastag földréteg rászórásával. Két másik léggömböt a csendőrség hatástalanított.<sup>40</sup>

A külterületek tűzvédelmére, a termésgyűjtogatás elhárítására országszerte határfigyelő- és járőrszolgálatot szerveztek, elsősorban leventék bevonásával, akiket a közérdekű honvédelmi szolgálat címén vették igénybe. A leventék egyrészt a terület magasabb pontjain felállított figyelőhelyeken teljesítettek szolgálatot, másrészt pedig a terepviszonyoktól függően lovas vagy kerékpáros járőrtvékenységet folytattak a mezőgazdasági és erdőterületek szemmel tartására. A külterületek biztosításába bevont leventék egyúttal az ellenséges ejtőernyősök megfigyelését is feladatuk kapták, így lőfegyverrel is ellátták őket. A gyors besorozás azonban nem mindenütt járt kellő felkészítéssel. Nemeskéren, amikor a helyi tűzoltóparancsnok egy alkalommal sötétedés után ellenőrizte a levente őrséget, az egyik 15 éves fiú ijedtében rálőtt a váratlanul felbukkanó idegenre. A tűzoltó-parancsnokot haslövéllel szállították a soproni kórházba.<sup>41</sup>

A fokozódó ballonveszély gyakran járt együtt bizonytalan, kapkodva leadott lakossági bejelentésekkel. 1942. VIII. 8-án a honvédelmi tárca külön felhívta az alsóbb szintű közigazgatási hatóságok, illetve a lakosság figyelmét arra, hogy az ellenséges léggömbökkel kapcsolatos beszámolók során nagyobb figyelemmel járjanak el, mert a gyakori tévedések, a pontatlan vagy valótlan információk sok zavart okoznak, feleslegesen lekötik a hatóságok figyelmét, eszközeit.<sup>42</sup> Ezzel összhangban a belügyi tárca is intézkedett a polgári lakosság szélesebb körű felvilágosítása érdekében. Emlékeztetett rá, hogy az előző hetekben a bejelentők feltételezéseit vagy felületese megfigyeléseit számtalan téves riasztáshoz vezettek. Különösen gyakori tévedés volt, hogy a magasban lebegő, lassan repülő ellenséges léggömböket sokan ejtőernyősnek nézték. A Magyar Királyi Belügyminisztérium felhívta a lakosság figyelmét, hogy a jövőben pontosabb megfigyelésekkel, átgondoltabb jelentésekkel segítsék a hatóságok munkáját. Felhívását több alkalommal is közreadták az országos és helyi lapok.<sup>43</sup>

A következő alkalommal, 1942. IX. 17. és 20-a között repült be nagyobb mennyiségű ellenséges léggömb Magyarország fölé. Az egész háború időszakát tekintve a legtöbb ballon 1942. IX. 17-én érkezett. Ezekben a napokban egyszerre tartózkodtak az ország légterében brit és szovjet katonai léggömbök. Az első jelentések beérkezése nyomán, a HM 35. (légoltalmi) osztálya a rádió útján felhívta a lakosság figyelmét a várhatóan nagy számú ballon megjelenésére, és kérte, hogy mindenki figyelje és jelentse a hatóságoknak a repülő szerkezetek mozgását, a földet érés helyét. A leszálló léggömbök szerelvényeit vízzel hűtsék, és földdel, homokkal takarják le, de ne bolygassák, ne próbálják meg szétszerelni, mert ezzel komoly veszélybe sodorják magukat.<sup>44</sup>

Az első hullámban, a déli országhatárokon át több tucat gyújtóléggömb érkezett magyar területekre. Észak-Erdély egyes körzeteiben nagy számban figyeltek meg átrepülő ballonokat. A legtöbb jelentés Dés, Zsibó, Déda Sepsiszentgyörgy és Marosvásárhely térségéből futott be. Biharpüspöki határában a szovjet léggömbök gyújtópalackokat, illetve gyújtózsákokból gyújtópogácsákat szórtak le. Kovászna térségében egy földet érő léggömb kisebb tüzet okozott.<sup>45</sup> A honvédség és a polgári légoltalom szervei Gyula (4), Mezőhegyes (3), Kevermes (2), Kunágota (1), Kaszaper (1), Mezőkovácsháza (5), Battonya (5), Békéscsaba (1), körzetéből jelentettek átrepülő ballonokat. Gádoros mellett 1, Báránd és Kaba között szintén 1 gyújtóléggömb szállt le. Mezőkovácsháza határában 3 gyújtópalack hullott le egy átrepülő ballonról, 1 épen maradt, 2 összetört és kisebb tüzet okozott. Leégett egy szalmakazal, és tűz keletkezett egy cirokföldön. Az ép palack 3 dl-es zöld üveg volt, ami foszfort, nyersgumit és benzint tartalmazott. Kaszaperen egy csutkakúp gyulladt ki egy gyújtópalack hatására. Békés légterében 8 léggömböt észleltek. A település közelében 3 ballon a földre ereszkedett, 1 további ballon Kamutkert, 1 pedig Békéscsaba területén szállt le. A ballonok kisebb tüzeket idéztek elő, de számottevő kár sehol sem keletkezett.<sup>46</sup>

A reggeli órákban 10–12 ballon haladt át kisebb csoportban Hajdúszoboszló és Debrecen légterén. Debrecenben riasztották a katonai légvédelmet, de lövegek végül nem nyitottak tüzet a lassan továbblebegő repülő szerkezetekre. Szentes felett 4–5 léggömb repült át, délkelet felől, északnyugati irányban, 2000–3000 m magasságban. A határ ellenőrzése során több leszállt ballont találtak, de jelentősebb tüzet egyik sem okozott. A nap folyamán délkeleti irányból érkező ellenséges gyújtóléggömbök tűntek fel Szolnok felett. A helyi légvédelmi ütegek tüzet nyitottak a város felett elhaladó ballonokra, erről a szándékról azonban előzetesen nem tájékoztatták a közigazgatási vezetést vagy a hatósági légoltalmat. A polgármester azonnal légi riadót rendeltetett el, nehogy a visszahulló lövedékek személyi sérülést okozzanak. A riadó miatt (alig egy héttel a Budapest ellen végrehajtott szovjet légitámadások után) nagy riadalom támadt a városban. Sokan arra gondoltak, hogy Szolnokot ellenséges bombatámadás érte.<sup>47</sup>

A Szabadkához tartozó deszkási erdő szélén kialakított lőtérrel szeptember 17-én reggel rendőrségi lögyakorlatot tartottak. A gyakorlatra kivonuló rendőrök 5 ellenséges léggömböt láttak nagy magasságban átrepülni. A ballonokról több helyen gyújtópalackok hulltak le. A helyi lakosság részéről több olyan bejelentést is kapott a hatóság, hogy a város mellett ellenséges ejtőernyősök szálltak le. A kivezényelt karhatalom a nap folyamán végigkutatatta az egész környéket, de ejtőernyősöknek nem találta nyomát. Előkerült viszont egy brit gyújtóléggömb, ami a város külterületén ért földet. Ezzel egyértelműen tisztázódott, hogy a magasban lebegő apró fehér ballonokat nézték az emberek ejtőernyősnek.<sup>48</sup>

Nyugaton, Győr felett szeptember 17-én reggel 27 léggömb repült át, a Duna vonala mentén, keleti irányba. Brit katonai ballonokat láttak a Dunántúlon Sopron, Nagycenk, Eszterháza, Marcalltó, Csorna, Szany, Rábaszentandrás, és további 11 település térségében. Ellenséges gyújtóléggömbök haladtak át Székesfehérvár, Nagykáta, Kápolnásnyék, Zamárdi légterén. Budapesten a Ferencváro-

si pályaudvar légvédelmi figyelőszolgálat 4 fehér ballon észleléséről tett jelentést. Léggömb szállt le Rámaszentmihály, Franciavágás és Sümeg mellett. Ukk község határában felrobban egy földet érő gyújtóballon. Gyújtópalackokat találtak Pápa határának több pontján. Az ország középső részében szeptember 17-én és 18-án Ráckeve, Tatárszentgyörgy és Hatvan mellett ledobott gyújtópalackokat, Rákoskeresztúron, Rákoshelyen, Újszászon és Gyömrőn leszállt ballont, Tápiósápon pedig léggömbszerelvényt találtak. Földre zuhant gyújtóballon begyűjtéséről számolt be a váci és a kiskunhalasi rendőrkapitányság, valamint a jászberényi honvéd állomás-parancsnokság is. A zsámbéki csendőr őrs egyik járőre, kézfegyverrel lelőtt egy gyújtóléggömböt.<sup>49</sup>

Szeptember 19-én délután az ország északkeleti körzeteiben jelent meg nagy számú ellenséges ballon. Kálkáporna mellett földre szállt egy gyújtóléggömb, Putnok, Sajószentpéter és Szikszó közelében acélhuzalos romboló ballonok rövidzárlatot idéztek elő nagyfeszültségű elektromos távvezetékekben, ami időleges kiesést okozott a helyi áramellátásban. Edelény közelében egy léggömb fennakadt egy fán, amit a csendőr járőr gyűjtött be. Olaszliszka, Mezőkeresztes, Erdőbénye és Nyékládháza térségében a honvédség, illetve a csendőrség 4 ellenséges léggömböt lőtt le.<sup>50</sup>

Még 1942. IX. 17-én lakossági bejelentés érkezett az algyői csendőr őrsre és a szegedi rendőrkapitányságra, hogy a Tisza mentén Nagyfa közelében ellenséges repülőgép zuhant le. A helyi karhatalom átkutatta a területet, de csak egy leszállt orosz gyújtóléggömb darabjaira bukkant. A ballon a nagyfai szivattyútelep közelében az úgynevezett Kis-Tisza partján ért földet. A foszforkannából kiömlő folyadék meggyújtotta a környező növényzetet, a tűz azonban, mivel jól éghető anyagok nem voltak a közelben, komolyabb kárt nem okozott. A lakossági bejelentést követően az algyői csendőr járőr kiment a helyszínre, az előírásoknak megfelelően összezsomagolta és beszállította Szegedre, az V. hadtesthez a ballon maradványait. Mivel nem lehetett kizárni, hogy esetleg további gyújtóléggömbök is leszálltak, az ügyvel megbízott rendőr fogalmazó, TAMÁS András a légi csendőrség segítségét kérte, hogy a város nagykiterjedésű határát a levegőből átvizsgálhassa. A légi csendőrség Szegeden saját repülőgéppel nem rendelkezett, az algyői repülőképző bázist utasították, hogy biztosítson a kutatáshoz egy gépet és egy pilótát. 1942. IX. 21-én reggel 7-kor szállt fel az algyői reptérről TÓTH Mátyás repülőoktató és TAMÁS András. A külterület átvizsgálása után már visszatértek és leszálláshoz készülődtek, amikor gépük lezuhant és mindketten életüket veszítették. Ők tekinthetők a ballonháború első magyar áldozatainak.<sup>51</sup>

### **A léggömbtámadások elhárítása a háború későbbi szakaszában**

A Magyarországot is érintő ballonháború egészen 1944 tavaszáig folytatódott, az 1942 nyarán-őszén tapasztalható intenzitást azonban már nem érte el. A későbbi időszakban már csak szórványos berepülésekre került sor. Egyre szervezettebbé és hatékonyabbá vált az ellenséges léggömbök elleni védekezés, erősödött az együttműködés a honvédségi, a rendvédelmi szervek és a hatósági légoltalmi szolgálat között. Javult a megfigyelések pontossága, a védekező szervezetek

gyorsabb reagálásra voltak képesek, eredményesebbé vált az ország területén leszállt vagy lezuhant ballonok felkutatása. A honvédelmi és a belügyi tárca komoly erőfeszítéseket tett a lakosság minél szélesebb körű tájékoztatása és felkészítése érdekében, ami nagyban hozzájárult ahhoz, hogy súlyosabb káresetekre sehol az országban nem került sor.<sup>52</sup>

Az ellenséges léggömbökkel szembeni fellépés során a védekezés központi irányító szerve a HM 35. (légoltalmi) osztálya volt. Ez készítette elő a megfelelő miniszteri rendeleteket, gyűjtötte az információkat és tartotta a kapcsolatot a léggömbök leküzdésében résztvevő végrehajtó szervezetekkel. Ennek a feladata volt a ballonháború során alkalmazott védekező módszerek, eljárások és technikai feltételrendszer kidolgozása. Mivel a romboló- és gyújtóléggömbök elleni harc elsősorban a polgári hatóságokat érintette, a honvédelmi tárca — a belügyi tárca V. osztályával egyeztetve — folyamatosan adta ki intézkedéseit. Az egyes részterületek szabályozásába és a speciális szakmai problémák kezelésébe más minisztériumok is bekapcsolódtak, mindenekelőtt a földművelésügyi, az iparügyi, illetve a kereskedelmi és közlekedésügyi tárca.<sup>53</sup>

A léggömbtámadás elleni védekezés elsőszámú végrehajtó szerve maga a honvédség volt, a légvédelmi tüzéralakulatok és az országos légvédelmi figyelő-, jelentő- és riasztószolgálat. Az Országos Légvédelmi Központ alárendeltségébe 1942 tavaszán 9, 1943 őszére pedig már 15 kerületi légvédelmi központ tartozott.<sup>54</sup> Ezek alá beosztva mintegy 550 légvédelmi figyelő őrs működött. A honvédségi jelentőhálózatot az országos közlekedési vállalatok, a Magyar Királyi Folyam- és Tengerhajózási Rt. és a MÁV saját figyelő szolgálata egészítette ki. Fokozatosan kiépült az egyes települések hatósági légoltalma is, melynek keretében a városok és községek 1–10 légvédelmi figyelőposztot alakítottak ki. A kerületi központokon keresztül ez a teljes rendszer a Gellérthegy belsejében kiépített Országos Légvédelmi Központnak jelentett.<sup>55</sup>

A védekezés fontos szereplője volt a rendőrség és a csendőrség. A rendvédelmi szervezetek közötti hatáskörmegosztás értelmében a törvényhatósági jogú és a rendezett tanácsú városok területén a Magyar Királyi Rendőrség volt az illetékes, a települések határában, a külterületi jellegű térségekben azonban, közbiztonsági ügyekben a csendőrség intézkedett. A városok külterületén működő csendőr őrsök esetében a csendőrszemélyzet közbiztonsági szempontból a rendőrség alárendeltségében teljesítette a szolgálatot. A rendőr-parancsnok járási főszolgabírói hatáskört gyakorolt a beosztott csendőrök felett. Szervezeti, katonai, fegyelmi és egyéb személyi ügyekben azonban a csendőr őrsök továbbra is a fellettes csendőr elöljáró alárendeltségében maradtak. Ezzel az ellenséges romboló- és gyújtóléggömbök elleni fellépés döntően a Magyar Királyi Csendőrségre hárult, hiszen a ballonok legnagyobb része a városokon kívül fejtette ki támadó tevékenységét, illetve ott ereszkedett a földre.<sup>56</sup>

A levegőből leszárt gyújtóeszközök elleni fellépésben meghatározó tényezőnek számítottak a különböző tűzoltó testületek. A nagyobb települések hivatásos tűzoltósága — az Országos Tűzrendészeti Felügyelőn keresztül — a belügyi tárca szakmai irányítása alatt áll, de a települések költségvetésében szereplő tűzoltóságok helyi

szervezetként működtek. A hivatalos tűzoltóság mellett, társadalmi szervezetként önkéntes tűzoltótestületeket állítottak fel. A kisebb településeken, hivatásos tűzoltóság hiányában ezek látták el az alapvető tűzvédelmi feladatokat. A szakmai irányító és felügyeleti jogkört azonban ezek felett is a Magyar Királyi Belügyminisztérium gyakorolta. A nagyobb ipari, kereskedelmi és közlekedési vállalatoknál üzemi (magán) tűzoltó szervek alakultak, melyek csak az adott ipartelep, létesítmény területén teljesítettek szolgálatot. A tűzoltóság tevékenységi körébe nemcsak a tűzrendészettel összefüggő ügyek, hanem mentő, műszaki mentő, katasztrófavédelmi, bizonyos esetekben rendfenntartó és közegészségügyi feladatok is tartoztak.<sup>57</sup>

Az ellenséges katonai léggömbök megfigyelésében, leküzdésében, a keletkező károk elhárításában és a lakosság tájékoztatásában meghatározó feladatot látott el a polgári légoltalom, a településeken működő hatósági, az egyes vállalatoknál, intézményeknél felállított építményi, illetve a Légoltalmi Liga által megszervezett közérdekű légoltalmi szolgálat. A háború kirobbanását követően a levegőből történő gyújtótámadások veszélye miatt a betakarítás időszakában, a békeidőben is működő települési tűzfigyelő szolgálatot jelentős mértékben kibővítették. A mezőgazdasági területeken a magaslati pontokra megfigyelő állásokat építettek ki, helyi gazdákból és önkéntes tűzoltókból tűzvédelmi készülségi egységet hoztak létre, elsősorban leventékből pedig cirkáló járőrszolgálatot szerveztek. Minderre a 18 és 60 év közötti lakosságot érintő közérdekű honvédelmi szolgálat, illetve 14 éves kortól 70 éves korig terjedő személyes légvédelmi szolgálat elrendelése adott a hatóságoknak felhatalmazást.<sup>58</sup>

A különböző végrehajtó szervezetek jelentései a területileg illetékes hadtest- vagy honvéd kerületi parancsnokságokon keresztül a HM 35. osztályához kerültek. Oda továbbították az elfogott vagy a földön talált katonai léggömbök anyagát is. Korábban ismeretlen szerkezet vagy gyanús vegyi anyag felbukkanása esetén a hadtestek azonnal értesítették a VKF 2. különleges csoportját is. A honvédelmi tárca utasítására 1942. IX. 21-én a hadtest- és honvéd kerületi parancsnokságok ismételten felhívták a helyi hatóságok, rendvédelmi és légoltalmi szervezetek figyelmét arra, hogy a gyújtópalackok okozta mezőgazdasági és erőtüzeket minden esetben késedelem nélkül jelentsék a HM 35. osztályának, hogy mielőbb áttekinthető legyen az országos helyzet. A kiadott utasítás megállapította, hogy a Budapest elleni szovjet légitámadások és az ellenséges katonai léggömbök berepülése időszakában a lakosság általában lelkesen, de meglehetősen tájékozatlanul igyekezett segíteni a légvédelmi szervezetek tevékenységét. Ebből sok félreértés származott. Mindenki törekedjen arra, hogy lehetőleg pontos megfigyelési adatokkal keresse meg a hatóságokat.<sup>59</sup>

A lakosság feladatát az ország fölé érkező ellenséges léggömbökkel kapcsolatban abban határozták meg, hogy a repülő szerkezetek észlelését haladéktalanul jelentsék be a helyi rendvédelmi szervezeteknek, a csendőrségnek, rendőrségnek, (ennek hiányában a tűzoltóság vagy a légoltalom illetékesének), a megfigyelés helyének és a ballon haladási irányának pontos megadásával. Értesíteni kellett a hatóságokat akkor is, ha a leszállt, lezuhant ballont, vagy arról lehullott bármi-

lyen szerelvényt találtak. Az alacsonyan szálló léggömbök esetében a lakosság a ballontestről lelógó zsinórok, huzalok segítségével 5-10 m magasba, földközébe húzhatta, és valamilyen szilárd tárgyhoz rögzíthette a repülő szerkezetet, utána azonban haladéktalanul tájékoztatni kellett a léggömbök semlegesítésére felhatalmazott rendvédelmi szervezetet, a legtöbb helyen a csendőrséget. A levegőben szálló ballonra csak a honvédség vagy a csendőrség nyithatott tüzet.<sup>60</sup>

A repülés közben elfogott, vagy a már földre szállt ballonokat, illetve azok szerelvényeit illetéktelen személy nem piszkálhatta, tilos volt azt szétszerelni, megsemmisíteni, vagy a darabjait eltulajdonítani. A kellő felkészítésben nem részesült, a repülő szerkezetekkel megfelelően bánni nem tudó lakosok számára komoly veszélyt jelentett az ellenséges léggömbök bolygatása. A szakszerűtlen eljárás robbanást, vagy tüzet idézhetett elő, és komoly sérüléseket okozhatott, ugyanakkor megnehezítette a katonai felderítő szervezetek munkáját is, az új típusú támadó eszközök megismerését, tanulmányozását.<sup>61</sup>

A nagyszámú léggömb érkezése, az új tapasztalatok és az újonnan felmerülő problémák hatására a honvédelmi tárca 1942. X. 30-án újabb átfogó rendelkezést adott ki az ellenséges léggömbökkel való eljárást illetően, részletezve a megfigyelés, az elhárítás, illetve a központi szervezeteknek való bejelentésre vonatkozó tudnivalókat. Ennek alapján a *Légoltalmi Közlemények* 1942. XII. 1-jei száma terjedelmes tájékoztatót közölt a nagy számban Magyarország fölé érkező katonai léggömbökről. Az írás összefoglalt minden olyan addigi ismeretet, amely a ballonok fajtáira, támadóeszközeire, az általuk okozott rombolás elhárítására, illetve a károk csökkentésére vonatkozott. Felhívta a figyelmet a korábbi hónapok gyakorlata alapján bevált eljárások alkalmazására, és figyelmeztetett a hibákra, melyek a korábbi időszakban megnehezítették a hatásos védekezést.<sup>62</sup> A honvédelmi szervezetekhez hasonlóan a belügyi tárca is új, kibővített összefoglalót készített a katonai léggömbökkel szembeni eljárást illetően. A rendvédelmi szervezetekre vonatkozó tájékoztatót 1942. X. 8-án adták ki. Ez alapján a csendőr, a rendőr és a tűzoltó személyzet, valamint a bizonyos területeken szintén hatósági jogkört gyakorló légoltalmi szolgálat megfelelő oktatásban részesült, a ballonok elfogását, begyűjtését, kezelését illetően. 1942. XI. 2-án részletes utasításokat kaptak a helyi hatóságok is a legfontosabb tudnivalókról és a közigazgatási szervezetekre vonatkozó feladatokról.<sup>63</sup>

A ballonok hatástalanítása során először a léggömbök robbanó- vagy gyújtóanyagokat tartalmazó tartályát kellett leválasztani, majd le kellett szerelni a magasságszabályzó szerkezetet is, mert az abban lévő gyújtózsínör vagy kőolaj maradvány könnyen tüzet vagy robbanást okozhatott. Ezt követően gáztalanították a ballont, hogy szállítás vagy tárolás közben ne okozhasson tüzet. A gyújtó-folyadékkal telt üvegek közül a rendvédelmi szervezetek is csak az ép palackokat vihették el a helyszínről. A sérült és szivárgó, vagy összetört üvegekhez vagy más gyújtótestekhez csak védőfelszerelésben lehetett hozzányúlni. Ebben az esetben lehetőleg speciális vegyvédelmi vagy tűzszerész személyzetet kellett hívni. Az ilyen gyújtóeszközök többségét a helyszínen semmisítették meg. 1942 végén már elegendő információ állt a hatóságok rendelkezésére a leggyakrabban

alkalmazott gyújtópalackokról, ezért a Magyar Királyi Honvédelmi Minisztérium elrendelte, hogy ezután az épen talált üvegeket is a helyszínen hatástalanítsák. Ehhez 50–70 cm mély gödröt ástak, a bele helyezett palackokat kövel összetörték, őrzés mellett megvárták, amíg a gyújtóanyag magától kiég, majd betemették a gödröt.<sup>64</sup>

Az ellenséges léggömbök tömeges megjelenése kapcsán ismét felvetődött, hogy a repülő szerkezetek nemcsak gyújtóanyagot, hanem mérgező vegyszereket is leszórhatnak. Ezzel kapcsolatban több hír is megjelent a sajtóban. Szegeden 1942. IX. 20-án nagy magasságban egy léggömböt láttak átrepülni a Fodor-telep nevű városrész felett. Az utcán beszélgető emberek közül másnap többen égési sérüléshez hasonló bőrelváltozásokra panaszkodtak. Felmerült, hogy a sérüléseket esetleg a léggömből lebocsátott vegyi anyag okozhatta. A hivatalos vizsgálat azonban nem talált semmilyen vegyi harcanyagra utaló nyomokat.<sup>65</sup>

A HM 35. osztálya 1943 nyarán arra figyelmeztette a katonai szervezeteket, és rajtuk keresztül a közigazgatási hatóságokat, hogy az esetleg Magyarország fölé berepülő ellenséges légvédelmi záróléggömbökkel szemben is megfelelő körültekintéssel járjanak el. Ezeket a szerkezeteket ugyan nem támadó céllal tervezték, de robbanás- és tűzveszélyt jelenthetnek. Németországban, május végén egy ilyen szerkezet súlyos személyi sérülésekkel járó robbanást okozott szakszerűtlen módon történő elfogásakor. Ezért, az ilyen záróléggömbökkel ugyanolyan módon kellett eljárni, mint az ellenséges gyújtó- és rombolóballonokkal. Először le kellett húzni a ballont, és földközelpontban rögzíteni, majd a szétszerelésre feljogosított rendvédelmi szervezetek, a megfelelő eljárással ártalmatlanították. Az akció közben a dohányzás vagy nyílt láng használata tilos volt. Különös óvatossággal kellett eljárni elektromos vezeték közelében, mert bármilyen szikra vagy kisülés azonnali robbanáshoz vezethetett.<sup>66</sup>

Az ellenséges léggömbök csak ritkán értek földet városokban vagy nagyobb ipartelepek területén. 1942. december elején Szentesen a br. Harruckern (ma Ady Endre) utca egyik fáján fennakadt egy átrepülő ballon vezetékromboló acélhuzala. A helyi lakosok a helyőrség ügyeletesét értesítették, aki a biztonság kedvéért egy tűzszerész járőrt küldött a helyszínre. Komolyabb tűzveszély nem volt, a ballon magasságszabályzó bádogtartályából már kifogyott a fagyálló folyadék. A járőr a léggömböt leszerelte a fáról és elszállította a laktanyába.<sup>67</sup> Kiskunhalason, 1943. VIII. 29-én este egy orosz gyújtóléggömb ereszkedett le a Futura Rt. telephelyére. A lakosság értesítette a városi rendőrséget, amely egész éjszaka őrizte a szerkezetet. Reggel megérkezett a helyszínre a helyi tűzoltóparancsnok, aki leszerelte a gyújtópalackokat tartalmazó tartályt és a magasságszabályozót, majd leemelte a faágakról a fennakadt ballontestet, és intézkedett, hogy a léggömböt és a szerelvényeket vigyék át Szegedre az V. hadtestparancsnokságra.<sup>68</sup>

1944-re jelentősen csökkent a magyar légtérbe berepülő katonai léggömbök száma. 1944. I. 28-án több Tolna megyei település, köztük Alsóleperd, és Várong körzetében leszállt ellenséges gyújtóballonokat találtak. A bádogtartályos, kőolaj elcsepegtető szerkezetekre járőröző csendőrök bukkantak rá, és be-



szállították azokat a IV. (pécsi) hadtestparancsnokságra.<sup>69</sup> 1944. II. 8-án, a pincehelyi vasútállomástól 500 méterre nyugatra, az Erzsébeti szőlőhegy felől léggömböt láttak átrepülni, amely acélsodronyt vontatott maga után. A ballont a sodronynál fogva a földre húzták. Ennek során a léggömb bele akadt egy faágba, kettészakadt, és a földre esett, de robbanás vagy tűz nem keletkezett. A 2,5–3 m átmérőjű fehér gumiból készült szerkezet magasságszabályozója egy 4 literes, kúpos tetejű fehérre festett bádogtartály volt. Minden bizonnyal ez a léggömb okozott kárt a Komlói Kőbánya Üzem Ozora és Regöly között húzódó magasfeszültségű vezetékében, amelyet 80 m hosszan leégetett. A kikerkező csendőr járőr a megfelelő módon összegyűjtötte a léggömb darabjait és szerelvényét, beszállította a Tamási csendőr őrsre, majd február 10-én átadta a IV. hadtestparancsnokságnak. A csendőrök egyúttal a vezeték sérülését is jelezték az illetékeseknek, hogy az üzem mielőbb intézkedhessen a kijavítására.<sup>70</sup>

A rendelkezésre álló töredékes adatok alapján a ballonháború következtében Magyarország területén 50 kisebb tüzeset történt, és mintegy 10 helyen keletkezett komolyabb zavar a helyi áramellátásban. A II. világháború időszakában Magyarország felett mintegy 400 ballon átrepülését regisztrálták. Ezek közül 55-60 repülő szerkezetet sikerült elfogni, begyűjteni. Becsült adatok szerint, az éjszakákat és a lakatlan területeket is figyelembe véve, az ország felett feltehetően 1500-2000 ballon repülhetett át.<sup>71</sup> A II. világháború időszakában a romboló és gyújtóléggömbök alkalmazása csak epizód jellegű volt, jelentősége messze elmaradt a stratégiai légierők által végrehajtott bombázások mögött. A számos kisebb tüzesetet, illetve áramkiesést okozó ballonok bevetése azonban így is érzékenyen érintette a megtámadott országot. Folyamatosan nyugtalanította a lakosságot, komoly ellenintézkedéseket tett szükségessé, illetve jelentős katonai és polgári védelmi erőket kötött le. A léggömbök hasznos kiegészítői voltak a harcoló felek arzenáljának, és a leküzdésükben résztvevő erők fontos honvédelmi feladatot láttak el.

*A szövegben alkalmazott rövidítések:*

BM	=	Magyar Királyi Belügyminisztérium
HM	=	Magyar Királyi Honvédelmi Minisztérium
MÁV	=	Magyar Államvasutak
MTI	=	Magyar Távirati Iroda

*Jegyzetek:*

- <sup>1</sup> HUNKE: 34–35.p. ; TÓTH: 100–102.p.
- <sup>2</sup> PILCH: III.köt. 146–148.p.
- <sup>3</sup> VINICZAI – HATALA: 23-24.p.
- <sup>4</sup> AMACZI: 59–61.p.
- <sup>5</sup> MIKESH: 58–60.p.
- <sup>6</sup> MIKESH: Loc.cit. 27.p.
- <sup>7</sup> Loc.cit. 17.p. ; AMACZI: 70-73.p.;
- <sup>8</sup> PEEBLES: 53-54.p.
- <sup>9</sup> DRAPEAU: 96.p. ; PEEBLES: loc.cit. 54p.
- <sup>10</sup> DRAPEAU: op.cit. 105.p.

- <sup>11</sup> Loc.cit. 100.p.  
<sup>12</sup> PEEBLES: op.cit. 55.p. ; HEALY: 590-591.p.  
<sup>13</sup> DRAPEAU: op.cit. 102.p.  
<sup>14</sup> PEEBLES: op.cit. 55-56.p.  
<sup>15</sup> HEALY: op.cit. 590-591.p. ; DRAPEAU: op.cit. 104.p.  
<sup>16</sup> JÁNKFALVI: 62-64.p.  
<sup>17</sup> Ellenséges romboló. ; Hírszerzési és rombolási feladatra. 166.p.  
<sup>18</sup> Hírszerzési és rombolási feladatra. Loc.cit. 167.p.  
<sup>19</sup> Az angol romboló léggömbök. 362.p.  
<sup>20</sup> Loc.cit. 364.p.  
<sup>21</sup> PUSZTAI: Szentés és a repülés. 191.p.  
<sup>22</sup> A Magyar Királyi Országos Légvédelmi Parancsnokság.  
<sup>23</sup> KÖRY – RAKOLCZAI: 8-12.p.  
<sup>24</sup> A magyar légtalomp hírei.  
<sup>25</sup> BORSÁNYI  
<sup>26</sup> CSML Szeged thj.v. Mérnöki Hiv. Légo. 6/1942. ; CSML Csongrád thj.v. Polgm. 4208/1941.  
<sup>27</sup> AUJESZKY  
<sup>28</sup> HIM.HL. VKF Eln. 1. 4590/1942., 4603/1942., 4604/1942.  
<sup>29</sup> HIM.HL. VKF Eln. 1. 4603/1942.  
<sup>30</sup> HIM.HL. VKF Eln. 1. 4590/1942.  
<sup>31</sup> HIM.HL. VKF Eln. 1. 4590/1942., 4604/1942.  
<sup>32</sup> HIM.HL. VKF Eln. Napi helyzetjelentés 1942. április 4., 1942. május 20.  
<sup>33</sup> HIM.HL. I. Budapesti HK Pság. Eln. I. 34 411/1942.; BML IV. 436. Mezőkovácsházi j. Főszolg. 6326/1942.  
<sup>34</sup> Hírszerzési és rombolási feladatra. op.cit. ; Ellenséges romboló léggömbök.  
<sup>35</sup> MNL. K 428 MTI Könyomatos 1236. cs. 1942. június 13. ; BML Mezőkovácsházi j. Főszolg. IV. 436. 6326/1942.  
<sup>36</sup> Ellenséges romboló. op.cit. 177-178.p.  
<sup>37</sup> HIM.HL. VKF Eln. Napi helyzetjelentés 1942. július 30.  
<sup>38</sup> HIM.HL. VKF Eln. 1. 5321/1942., 5333/1942.  
<sup>39</sup> HIM.HL. VKF Eln. Napi helyzetjelentés 1942. július 30.  
<sup>40</sup> PUSZTAI: A szegedi repülés története. 105.p.  
<sup>41</sup> LOVAS: 122.p.  
<sup>42</sup> HIM.HL. I. Budapesti HK Pság Eln. I. 28 182/1942.  
<sup>43</sup> MNL. K 150. BM Eln. 1942-V-7. ; Miről ismerjük fel az ejtőernyőst?  
<sup>44</sup> HIM.HL. VKF Eln. Napi helyzetjelentés 1942. szeptember 17.  
<sup>45</sup> HIM.HL. KSZV Napló 1942. szeptember 17.  
<sup>46</sup> BML Békés vm. Alisp. 6339/1942.  
<sup>47</sup> PUSZTAI: Szentés és a repülés. op.cit. 191-192.p.  
<sup>48</sup> HIM.HL. VKF Eln. Napi helyzetjelentés 1942. szeptember 17.  
<sup>49</sup> HIM.HL. I. Budapesti HK Pság. Eln. I. 33 345/1942., 33 346/1942., 33 348/1942.  
<sup>50</sup> HIM.HL. KSZV Napló 1942. szeptember 19.  
<sup>51</sup> PUSZTAI: A szegedi repülés története. op.cit. 105-106.p.  
<sup>52</sup> MNL. K 150. Eln. 1942-V-7.  
<sup>53</sup> HIM.HL. I. Budapesti HK Pság. Eln. I. 34 411/1942.; CSML Szeged v. Polgm. 54 855/1942.  
<sup>54</sup> Kerületi légvédelmi központok: 1. Budapest, 2. Komárom, 3. Veszprém, 4. Kaposvár, 5. Kiskunfélegyháza, 6. Szolnok, 7. Miskolc, 8. Nyíregyháza, 9. Munkács, 10. Máramarossziget, 11. Zilah, 12. Szászrégen, 13. Csíkszereda, 14. Zombor, 15. Zalaegerszeg.  
<sup>55</sup> HIM.HL. VKF Eln. 1. 4931/1941.  
<sup>56</sup> PARÁDI: 115-116.p. ; ARTNER: 17-19.p.  
<sup>57</sup> MNL. K 150. Eln. 1939-V-6.  
<sup>58</sup> HIM.HL. VKF Eln. 1. 6389/1941., 4807/1942.

- <sup>59</sup> HIM.HL. I. Budapesti HK Pság. Eln. I. 33 907/1942. ; MNL. K 150. Eln. 1942-V-7.  
<sup>60</sup> Hírszerzési és rombolási feladatra. op.cit. 168-169.p.  
<sup>61</sup> Az angol romboló léggömbök. op.cit. 367.  
<sup>62</sup> HIM.HL. I. Budapesti HK Pság. Eln. I. 34 411/1942. ; Az angol romboló léggömbök. op.cit.  
<sup>63</sup> CSML Szeged thj.v. Polgm. 54 855/1942. ; PUSZTAI: Szentés és a repülés. op.cit. 192.p.  
<sup>64</sup> KÖRY – RAKOLCZAI: op.cit. 18.p.  
<sup>65</sup> MNL. K 149. IV. 1942-4-20 389., 1942-4-23 934.  
<sup>66</sup> CSML Csongrád vm. Alisp. 6926/1942.  
<sup>67</sup> PUSZTAI: Szentés és a repülés op.cit. 192.p.  
<sup>68</sup> VÉGSŐ: 823.p.  
<sup>69</sup> TML Tolna vm. Alisp. 3429/1944.  
<sup>70</sup> TML Tolna vm. Alisp. 10 852/1944.  
<sup>71</sup> JÁNKFALVI: op.cit.

*A jegyzetekben alkalmazott rövidítések:*

**MONOGRÁFIÁK, KISMONOGRÁFIÁK ÉS HASONLÓ JELLEGŰ KÖTETEK**

- |                                       |   |   |
|---------------------------------------|---|---|
| HUNKE                                 | — | HUNKE, Heinrich: <i>Luftgefahr und Luftschutz</i> . [Légvédelem és légierő.] Berlin, 1935, Mittler. 200 p.  |
| KÖRY – RAKOLCZAI                      | — | KÖRY Árpád – RAKOLCZAI Sándor: <i>Mezőgazdasági termények gyújtóbombák, gyújtóeszközök és gyújtogatás elleni védelme érés, aratás és cséplés idején</i> . Budapest, 1943, Légoltalmi Liga. 19 p.  |
| LOVAS                                 | — | LOVAS Gyula: <i>Légoltalom Vigyázz! Sopron...</i> Sopron, 2003, Hillebrand. 260 p. ISBN: 963 43 0639 X.   |
| MIKESH                                | — | MIKESH, Robert C.: <i>Japan's World War II Balloon Bombs Attacks on North America</i> . [A japánok II. észak-amerikai ballontámadásai a II. világháborúban.] Washington D.C., 1973, Smithsonian Institution Press. 85 p.                              |
| PARÁDI                                | — | PARÁDI József: <i>A Magyar Királyi Csendőrség. Az első magyar polgári, központosított, közbiztonsági őrtisztület, 1881-1945</i> . Budapest, 2012, Szemere Bertalan Magyar Rendvédelem-történelmi Tudományos Társaság. 281 p. ISBN: 978 963 08 4794 0. |
| PEEBLES                               | — | PEEBLES, Curtis: <i>The Moby Dick Project: Resonnaissance Balloons over Russia</i> . [A Moby Dick akció. Felderítő ballonok Oroszország felett.] Washington D.C., 1991, Smithsonian Institution Press. 400 p. USA-ISBN 1 56098 025 7.                 |
| PILCH                                 | — | PILCH Jenő: <i>A hírszerzés és kémkedés története</i> . I-III. köt. Budapest, 1936, Franklin. 366 p. , 402 p. , 386 p.  |
| PUSZTAI: A szegedi repülés története. | — | PUSZTAI János: <i>A szegedi repülés története</i> . Szeged, 2002, Belvedere Meridionale. 237 p. HU-ISBN 963 86 2243 5. /Közlekedéstörténelmi tanulmányok./ HU-ISSN 1589-228X.   |
| PUSZTAI: Szentés és a repülés.        | — | PUSZTAI János: <i>Szentés és a repülés</i> . Szentés, 2008, Szentés Város Önkormányzata. 396 p. HU-ISBN 978 963 87 2588 2.  |

## TANULMÁNYOK

- AMACZI — AMACZI Viktor: Japán ballonbombák a második világháborúban.  
I. rész. *Haditechnika*, XL.évf. (2006) 2.sz. 59-61.p. HU-  
ISSN 0230-6891.  
II. rész. *Haditechnika*, XL.évf. (2006) 3.sz. 70-73.p. HU-  
ISSN 0230-6891.
- ARTNER — ARTNER Ramona: A Magyar Királyi Csendőrség és a városok. *Rendvédelem-történeti Füzetek (Acta Historiae Praesidi Ordinis)*, XXIII.évf. (2013) 27-30.sz. 13-22.p. HU-  
ISSN 1216-6774.
- DRAPEAU — DRAPEAU, Raoul E.: Operation Outward. Britan's World War II offensive balloons. [Külső hadművelet. A Britek II. világháborús ballon offenzívája.] *IEEE Power & Energy Magazine*, IX.évf. (2011) 5.sz. 94-105.p. USA-  
ISSN 1540-7977.
- HEALY — HEALY, James: Operation Outward. [Külső hadművelet.] *Aviation News Magazine*, XV.évf. (1986) 22.sz. 590-591.p. CA-  
ISSN 1477-6855.
- JÁNKFALVI — JÁNKFALVI Zoltán: Léggömbháború: A második világháború kevésbé ismert eseményei. *Aranysas*, V.évf. (2005) 12.sz. 62-64.p. HU-  
ISSN 1587-9380.
- TÓTH — TÓTH Elemér: Léggömbgátak. *Magyar Katonai Szemle*, VII.évf. (1937) 3.sz. 100-107.p.
- VÉGSŐ — VÉGSŐ István: Kiskunhalas a második világháborúban. 801-858.p. In: SZAKÁL Aurél (szerk.): *Kiskunhalas története*. III. köt. Kiskunhalas, 2005, Kiskunhalas Város Önkormányzata. 904 p. ISBN: 963 21 4484 8.
- VINICZAI – HATALA — VINICZAI Ferenc – HATALA András: A légvédelmi tüzérség kialakulása és fejlődése. *Bolyai Szemle*, XII.évf. (2003) különszám. 22-46.p. HU-  
ISSN 1416-1443.

## CIKKEK

- A magyar légtalomp hírei. — A magyar légtalomp hírei. *Légtalomi Közlemények*, II.évf. (1941) 14.sz. 230.p.
- A Magyar Királyi Országos Légvédelmi Parancsnokság közleménye. — A Magyar Királyi Országos Légvédelmi Parancsnokság közleménye. *Légtalomi Közlemények*, II.évf. (1941) 9.sz. 143-144.p.
- AUJESZKY — AUJESZKY László: A léggömbháború meteorológiai szempontból. *Riadó*, VI.évf. (1942) 20.sz. 306-307.p.
- Az angol romboló léggömbök. — Az angol romboló léggömbök összefoglaló ismertetése. *Légtalomi Közlemények*, III.évf. (1942) 23.sz. 357-367.p.
- BORSÁNYI — BORSÁNYI Julián: Az angol és orosz légierők új gyújtogató eszközei. *Légtalomi Közlemények*, II.évf. (1941) 24.sz. 402-403.p.
- Ellenséges romboló. — Ellenséges romboló léggömbök. *Riadó*, VI.évf. (1942) 14.sz. 209-210.p.

- Ellenséges romboló léggömbök. — Ellenséges romboló léggömbök. *Csendőrségi Lapok*, XXXII.évf. (1942) 13.sz. 410-411.p.
- Hírszerzési és rombolási feladata. — Hírszerzési és rombolási feladatra felengedett angol szabadléggömbök ismertetése. *Légoltalmi Közlemények*, III.évf. (1942) 11.sz. 165-169.p.
- Miről ismerjük fel az ejtőernyőst? — Miről ismerjük fel az ejtőernyőst? *Riadó*, VI.évf. (1942) 20.sz. 308.p.

### LEVÉL-, IRAT- ÉS DOKUMNETUMTÁRI GYŰJTEMÉNYEK

- BML Békés vm. Alisp. — Békés Megyei Levéltár, Békés vármegye Alispáni iratok convulutuma.
- BML Mezőkovácsházi j. Főszolg. — Békés Megyei Levéltár, Mezőkovácsházi járás Főszolgabírói iratok convulutuma.
- CSML Csongrád v. Polgm. — Csongrád Megyei Levéltár, Csongrád város Polgármesteri iratok convulutuma.
- CSML Csongrád vm. Alisp. — Csongrád Megyei Levéltár, Csongrád vármegye Alispáni iratok convulutuma.
- CSML Szeged thj.v. Mérnöki Hiv. — Csongrád Megyei Levéltár, Szeged thj. város Mérnöki Hivatal iratainak convulutuma.
- CSML Szeged thj.v. Polgm. — Csongrád Megyei Levéltár, Szeged thj. város Polgármesteri iratok convulutuma.
- HIM.HL. I. Budapesti HK Pság. — Hadtörténelmi Intézet és Múzeum Hadtörténelmi Levéltára, I. Budapesti Honvéd Kerületi Parancsnokság iratainak convulutuma.
- HIM.HL. KSZV — Hadtörténelmi Intézet és Múzeum Hadtörténelmi Levéltára, Központi Szállításvezetőség iratainak convulutuma.
- HIM.HL. VKF — Hadtörténelmi Intézet és Múzeum Hadtörténelmi Levéltára, Honvéd Vezérkar Főnöke iratainak convulutuma.
- MNL. K 150. — Magyar Nemzeti Levéltár, Belügyminisztérium általános iratainak convulutuma.
- MNL. K 149. — Magyar Nemzeti Levéltár. Belügyminisztérium rezervált iratok convulutuma.
- MNL. K 428 MTI Könyomatos — Magyar Nemzeti Levéltár, Sajtólevéltár, Magyar Távirati Iroda, Könyomatos iratok convulutuma.
- TML Tolna vm. Alisp. — Tolna Megyei Levéltár, Tolna vármegye Alispáni iratainak convulutuma.

**ÓRY Károly**  
**Rendvédelem - Felsőoktatás**

**M**egalakulásának negyedszázados évfordulójára készülő Szemere Bertalan Magyar Rendvédelem-történeti Tudományos Társaság /továbbiakban Társaság/ tevékenységét áttekintve kijelenthető, hogy mind a tudományos feltáró és elemző munka terén, mind a főiskolai, egyetemi oktatásban paradigma váltást hozott.

A szervezkedési szabadság magyarországi helyreállítása nyomán a Társaságot 1991-ben jegyezte be a Fővárosi Bíróság „3324” regisztrációs számmal.<sup>1</sup> A Társaság alapszabályzatában rögzített hivatása a magyar rendvédelem-történet feltárása és a feltárt eredmények közkinccsé tétele. A Társaságban szakosztályok működnek, amelyek azonban nem adminisztratív szervezeti egységek, hanem tudományos alkotóműhelyként funkcionálnak.

A Társaság egy olyan diszciplína területén alkotott figyelemre méltó tudományos produktumot, mely ha nem is üldözött, de mindenképpen hátrányos helyzetben volt a magyar tudományos életben.

A Társaság céljainak megvalósítását nem kevés tényező akadályozta. Mondhatjuk Szküllák és Kharübdiszek között haladtak a Társaság alkotói, az alapítók, akik komoly szellemi erőfeszítéssel tették ismertté a Társaság nevét, mind a hazai mind a nemzetközi tudományos életben.

A Társaság önként vállalt hivatása teljesítése érdekében tudományos rendezvénysorozatot szervez és periodikákat, valamint könyvsorozatokat publikál nemzeti rendvédelem-történetünk témakörében. A Társaság évente egy-két alkalommal szervez konferenciát (**I.sz. melléklet**), a szakosztályok pedig átlag két-évente szimpoziumot. A Társaság által publikált periodikák a *Rendvédelem-történeti Füzetek (Acta Historiae Praesidii Ordinis)* — amely a tudományos közléssel szemben támasztott igényekkel harmonizáló tanulmányok megjelentetésére hivatott<sup>2</sup> — és a *Rendvédelem-történeti Hírlevél (Nuntiones Historiae Praesidii Ordinis)*, amely a szakterület művelése során keletkezett operatív eseményekről nyújt tájékoztatást.<sup>3</sup> A Társaság gondozásával megjelenő könyvsorozatok: „A magyar rendvédelem-történet öröksége” (monográfia és kismonográfia jellegű alkotások)<sup>4</sup>, „A magyar rendvédelem-történet hagyatéka” (nehezen fellelhető hajdani szabályzatok, tankönyvek és hasonló kiadványok reprint jellegű megjelentetése)<sup>5</sup>, „Segédtudományok a magyar rendvédelem-történet szolgálatában” (a történelmi segédtudományok nemzeti rendvédelem-történetünk művelése érdekében keletkezett eredményei)<sup>6</sup>, és a „Magyar rendvédelem-történeti tanulmányok” (gyűjteményes kötet formájában egy-egy rendvédelmi szakterület történetét feltáró, vagy egy-egy kutató munkásságát reprezentáló tanulmánykötet)<sup>7</sup>.

A Társaság hivatása részének tekinti a fiatal kutatók szellemi mentorálását, illetve feltárt eredményeinek közkinccsé tételét és azok oktatásban való megjelentetését.

Az elmúlt 25 év alatt a *Rendvédelem-történeti Füzetek* 34 publikált számában 111 szerző tollából — a kezdeti számok kivételével, szakmai lektorálás nyomán — 409 tanulmány jelent meg. A szerzők többsége tudományos fokozattal rendelkező kutató. A periodika 8 indexet is tartalmaz, ezek a jegyzetekre vo-

natkozóan: Citációs index publikációk és kéziratok, Citációs index periodikák, Citációs index levél- irat és dokumentumtárak, Citációs index jogszabályok; a szövegre vonatkozóan pedig: Index nominum, Index geographicus, Index chronologicus és Index organicus. **(II.sz. melléklet)** A periodika fennállásának 1/4 évszázada alatt a magyar rendvédelem-történet művelési eredményeinek legfőbb fórumává vált.

A *Rendvédelem-történeti Füzetek* tartalma segíti a rendvédelem-történeti kutatás és szakmai problémák megismerését. Az oktatás a Rendőrtiszti Főiskolán vette kezdetét, jellemzően a Magyar és a Nemzetközi Munkásmozgalom történetébe beágyazva. Ez a körülmény természetesen nem jelentette azt, hogy a társadalomtudományi szakcsoport oktatói ne tudtak volna számos, értékes ismeretet továbbítani hallgatóinknak a rendvédelmi szervezetek történetéből.

A stúdium oktatásának szemléleti akadályai között szükséges megemlíteni, hogy a marxista történelemfelfogás éles határt vont az 1945 előtti és az utáni történeti korszakok közé. A polgári korszakokat nem tekintették értékelhető hagyománynak, sőt a két világháború közötti Magyar Királyság politikai rendszerét az európai fasiszmusok első megjelenésének állították be.

Ebből egyértelműen fakadt az a következtetés, hogy ha a rendszer fasiszta, akkor a rendfenntartó szervezetek is fasiszták. Bár a Magyar Királyi Csendőrséget rendeleti úton feloszlato illegitim debreceni ideiglenes kormány még nem a fasiszmus jelzőjét hangsúlyozta, hanem a „népellenes és népnyzó” rendszert. Tény, hogy a magyar rendvédelem eddigi leghatékonyabb közbiztonsági testületét feloszlatták. Tagjait és azok családtagjait a teljes létbizonytalanságba taszították, mert minden juttatást elvettek tőlük. Ma már ugyan többé-kevésbé közismert történelmi tény, hogy a Magyar Királyi Csendőrség feloszlására azért került sor, mert a legkevésbé lehetett a szervezetet felhasználni a kiépítésre kerülő pártállami diktatúra érdekében. Ezért kellett a csendőrséget és nem a rendőrséget felszámolni, mivel ez utóbbi alkalmasabbnak látszott arra, hogy — alapos módosítások nyomán — felhasználható legyen a pártállami diktatúra kiépítésében és fenntartásában. A történelmi helyzet ugyan tisztázódott napjainkra, azonban a marxista történelemszemlélet még a XXI. században is ragaszkodik avit nézeteihez, ily módon a Magyar Királyi Csendőrség megítélése választóvonal a marxista és a polgári történelemírás között. A társaság szellemi alkotómunkájának egyik fontos eredménye, hogy e témakörben hozta felszínre a történelmi igazságot és ezzel lehetővé tette annak politikai prekonceptióktól mentes oktatását is.

A Társaság történelmi érdeme, hogy több önálló kötet és számos tanulmány révén oldotta ezt a tudatos hamisítást. A csendőrség tevékenységét elítélő, azt erőszakos, a lakosságot félelemben tartó testületnek ábrázoló szélsőséges írásokkal szemben, a Társaság kutatói és egyúttal egyetemi oktatói tudományos szintű művekkel segítették e közbiztonsági örtestület tárgyilagos értékelését.

Az 1945 után a testület történetéről szóló magyarországi kiadású művek közül elsőként PARÁDI József tollából került ki a történelmi objektivitás talaján nyugvó, politikai prekonceptióktól mentes csendőrség-történeti alkotás.<sup>8</sup> E művet követte SZAKÁLY Sándor hasonló szellemiségű csendőrség-történeti feldolgozása.<sup>9</sup> Mindkét publikáció valóságos bravúr volt a pártállami viszonyok között, egyben pedig jelezte a hatalom engedékenyebbé válását. CSAPÓ Csaba az

erdélyi és a zágrábi csendőr ezredekről készített tanulmánya<sup>10</sup>, majd a Magyar Királyi Csendőrség 1914-ig terjedő időszakáról megjelent kötete egítette elő<sup>11</sup> a nemzeti rendvédelem-történetünk polgári szakaszának politikai prekonceptió mentes megismerhetővé tételét. KAISER Ferenc pedig a két világháború közötti Magyar Királyság csendőrségéről írt hézagpótló kötetet.<sup>12</sup> Napjainkban PARÁDI József összefoglaló csendőrség-történeti monográfiája jelent értékes hozzájárulást e sokat rágalalmazott testület néhány ma is vitatott kérdésének tisztánlátásához.<sup>13</sup> Legutoljára SZAKÁLY Sándor könyve jelent meg, amelyben a csendőrség felső vezetésének személyi körét dolgozta fel. E biográfia cáfolja az eredetileg a marxista történelem magyarázat részét képező azon téveszmét, mely szerint a testület tisztai kara — különösen pedig a szervezet legfelső vezetése — az ipari és az agrár arisztokrácia soraiból került volna ki.<sup>14</sup>

A Társaság alapvető céljainak megvalósítása érdekében már megalakulása évében két lényeges produktummal adott impulzust a magyar rendvédelem-történet oktatásának és kutatásának.

1990-ben módszertani konferenciára került sor, melyen a konferencia résztvevői összegezték a stúdium oktatása és kutatása terén addig elért eredményeket, valamint a továbblépés feladatait.

KESERŰ István alezredes az objektív történetiszemlélet fontosságára hívta fel a figyelmet, aminek elérése nem kevés erőfeszítést kívánt az oktató-kutató csoporttól, mivel azokban az években a magyar történettudományt a sematikus, hamis ideológiával átitatott alkotások jellemezték. Nem volt ez másként a rendvédelmi testületek értékelésében sem.

A XX. századi magyar rendvédelem a hivatalos felfogásban a Vörös Őrséggel vette kezdetét, nem kívánatos téma volt a két világháború közötti Magyar Királyság rendvédelme, sőt magát a korszakot igaztalanul fasiszta rendszernek minősítették. A Társaság rendszeresen megrendezésre kerülő konferenciái, az ott elhangzott előadások, majd a megjelent önálló publikációk ismeretében nem tekinthető túlzásnak a bevezetőben rögzített paradigmaváltás megállapítása.

Ezt erősítette meg PARÁDI József, főiskolai tanárnak, a Társaság elnökének összegző előadása, mely, „A rendvédelem-történeti tantárgy a Rendőrtiszti Főiskola oktatási rendszerében és a rendvédelem-történeti kutatás jövőbeni feladatai” címmel hangzott el. Először az elért eredményekről szólt.

1. Sikerült az oktatáshoz szükséges ismeretanyagot kiérlelni.

2. A kialakult oktató-kutató csoport elkészítette a szükséges jegyzeteket.

3. Ennek kapcsán kikutatta és megírta az alkotó csoport a tabu témák és korszakok rendvédelmét. Elkészült a két világháború közötti Magyar Királyság rendvédelméről szóló jegyzet, melybe sikerült integrálni a történettudomány azon legújabb eredményeit, amelyekről vagy nem volt tudomása az oktatóknak, vagy pedig politikai megfontolásokból fakadóan nem válhattak a tananyag részévé.

4. A kutató-oktató munka szempontjából előremutató jelentősége volt annak a ténynek, hogy a Rendőrtiszti Főiskolán kirajzolódtak a magyar rendvédelem-történet műhelyének körvonalai.<sup>15</sup>



Lényeges oktatói feladatnak tekintettük hallgatónk bevonását a rendvédelem történet kutatói munkájába. Legkézenfekvőbb, leginkább hasznos keretnek tartottuk a tudományos diákköri munkát.

Az oldódó politikai légkör, a többpárti demokratikus rendszer kialakulása megnyitotta az utat a magyar rendvédelem-történet oktatása előtt is. Égetően vevődött fel az oktatáshoz szükséges forrásanyagok, könyvek, tanulmányok elkészítése. A Rendőrtiszti Főiskolán biztosított „*Belügyi szervezetek története*” című kurzus tette lehetővé és szükségessé a diszciplína első jegyzeteinek megszületését. Ezek voltak:

- ÖRY Károly: *Rendfenntartó és belbiztonsági szervezetek a polgári demokratikus forradalom és a proletárdiktatúra időszakában*<sup>16</sup>;

- PARÁDI József: *A dualista Magyarország rendvédelmi szervei*.<sup>17</sup>

- PARÁDI József: *A két világháború közötti Magyar Királyság rendvédelmi testületei 1919-1941*.<sup>18</sup>

E kiadványok megjelenése sem tette nélkülözhetővé azonban az egységes tankönyv megírását. E felismerés jegyében készült el az oktató-kutató csoport tollából „*A magyar rendvédelem története*” című tankönyv a Tipico Designe kft. nyomda közreműködésével. A szerzők — A/4-es formátumú kötetben, a magyar köztörténet fejezeteit követve — dolgozták fel a magyar rendvédelem történetét, kiegészítve a témakört közigazgatás-történeti elemekkel, továbbá a rendvédelmi szervezetek személyi állományának humán viszonyaival, valamint a testületek fegyverzetével, ékítményrendszerével, illetve az európai rendvédelem alapvető ismereteivel.<sup>19</sup>

Az 1990-es módszertani konferencia arról is döntött, hogy a rendvédelem-történet kutatásába fokozott mértékben vonjuk be hallgatónkat. Ezt követően egyre több szakdolgozat született a rendvédelem-történet különböző témáiban. Több hallgatónk részt vett az országos tudományos diákköri tanulmányi versenyen, ahol figyelemre méltó sikereket arattak.<sup>20</sup> A magyar rendvédelem-történet témakörében készített mintegy 100 diplomamunkát és tudományos diákköri dolgozatot a Rendőrtiszti Főiskolán a hallgatók ÖRY Károlyhoz és PARÁDI Józsefhez írták. A legjobban sikerült alkotások eljutottak az Országos Tudományos diákköri Konferenciákra, ahol huzamos ideig szép helyezéseket értek el. A Rendőrtiszti Főiskoláról benyújtott — ÖRY Károly és PARÁDI József témavezetésével készített — rendvédelem-történeti tartalmú tudományos diákköri dolgozatok legjobbjai Pro Scientia aranyérem elismerésben is részesültek. A néhai Rendőrtiszti Főiskoláról az Országos Tudományos Diákköri Konferencián első ízben aranyéremmel díjazott alkotás rendvédelem-történeti témakörben készült PARÁDI József témavezetésével. A mestertanári elismerésben is — a Rendőrtiszti Főiskola oktatói közül — PARÁDI József az elsők között részesült a rendvédelem-történeti tartalmú tudományos diákköri dolgozatok mentorálása terén végzett tevékenysége elismeréseként.<sup>21</sup>

### **A rendvédelem-történet oktatásának fellendülő korszaka**

A Társaság sikeres tevékenysége, melynek manifesztációja az évenként megszervezett tudományos konferenciák sikeres és színvonalas lebonyolításában követhető nyomon, valamint az egymás után megjelenő tanulmányok, cikkek ked-

vezően hatottak a magyar rendvédelem-történet oktatásának egyre több felsőfokú oktatási intézményben való megjelenésére. Tantárgyunk helyet kapott — ha szerény óraszámban is — a katonai főiskolákon, az ELTE Állam- és Jogtudományi Karán, a győri akkor még Széchenyi Főiskola jogtörténeti tanszékén. Az egyetemi kurzus indítását MEZEY Barna professzornak köszönhetjük, aki a Társaság meghatározó személyisége, jelenleg az Eötvös Loránd Tudományegyetem rektora. Tudományos felkészültsége rangot adott a Társaság szakmai munkájának, de tanszékvezetőként, majd dékánként sokoldalú segítséget nyújtott és rektorként is nyújt a Társaságnak. Megalkotta diszciplínánk jogértelmezését.

A börtönügy elismert szaktekintélye, e témában megjelent publikációi, könyvei, tanulmányai hallgatóink szakdolgozatainak egyik elsődleges forrásanyagát képezik.

Az ELTE Állam- és Jogtudományi Karán a rendvédelem történet oktatásához biztosított óraszám lehetővé tette, hogy a Társaság oktató-kutató csoportja áttekintést adjon az Árpád-kortól napjainkig a magyar rendvédelem történetéről. A tematika az alábbi felbontásban nyújtotta az új kutatásokra épülő speciális kolégium ismeretanyagát:

1. A rendvédelem fogalma, jogi alapjai, ókortörténeti előzményei.

Ebben a témakörben a hallgatók megismerkedtek a közrend és a közbiztonság fogalmával, a rendvédelemnek a korai társadalmak fejlődésében betöltött szerepével. Külön elemzést kaptak a mezopotámiai, az ókori görög városállamok rendvédelmi törekvéseiről. Legösszetettebb közigazgatást és hatalmi rendszert a római birodalom alkotott, ebből adódóan a legtöbb ismeretet, tanulságot e téma nyújtotta hallgatóinknak.

2. Magyarország rendvédelme az Árpád-kortól a reformkorig.

A kérdéskör számos vonatkozásban új forrásanyagot jelentett a résztvevőknek. A Szent István-i Magyar Királyság közigazgatási rendszere, a hatalom megosztása bizonyítja azt a tényt, hogy Magyarország biztonságos ország volt, mely vonzotta a betelepülőket, amit egyébként a királyi álláspont is elősegített. A Magyar Királyságban a biztonság mellett kellő mennyiségű élelem is volt, szemben némely nyugati országgal. A kérdéskör tartalmazza a török hódoltság korának rendvédelmét, a HABSBURG abszolutizmus centralizmusát, valamint a vármegyei közrendészetet.

3. Az 1848-1849-es forradalom és szabadságharc, a neoabszolutizmus rendvédelme.

A témakör tartalmazza a forradalom és szabadságharc újdonságait, a nemzetörtség kettős feladatkörét, majd a szabadságharc katonai legyőzése után a HABSBURG katonai diktatúra rendvédelmi rendszerét. Az birodalmi zsandárság, mint a BACH-rendszer politikai rendőrsége és szerepe a betyárvilág erősödésében. A zsandárság, mint a Magyar Királyi Csendőrség előzménye. Helyt kapott a pénzügyőrség szolgálatellátása, és a börtönügy.

4. A dualizmus kori Magyarország rendvédelme.

E kérdés kapcsán arra adtunk választ hogy a belpolitikában önálló magyar állam miként épített ki egy nyugati szintű rendvédelmi struktúrát. Megismertettük az államosított, az önkormányzati rendőrségek rendszerét, szolgálati feladatait, a városok közigazgatásával való kapcsolatrendszerét. Részletes elemzést adtunk a Magyar Királyi Csendőrség felállításáról, hatékonyságáról.

### 5. A két világháború közötti Magyar Királyság rendvédelme.

A korszak jelentős közjogi kérdése, az államforma és a trianoni békediktátum. Milyen hatást gyakorolt az ország kiszolgáltatott helyzete a rendvédelemre. A Magyar Királyi Csendőrség újjászervezése, a csendőrség szakalakulatai. Az államlosított rendőrség szervezeti keretei, szolgálat ellátása.

6. Magyarország rendvédelme a II. világháború után, az egypárti diktatúra időszakában.

Magyarország politikai, és gazdasági helyzete a szovjet megszállás idején. Az MKP és a politikai rendészet kapcsolata. A Pro, az Ávó és az Ávh. szerepe az egypárti diktatúra kiépítésében. Az ellenzéki polgári pártok valamint a katolikus egyházi vezetők elleni koncepciók percek.

7. A rendvédelmi testületek tagjainak szolgálatához kapcsolódó képzési követelmények.

A testületbe való belépés képzettségi feltételei és azok szintjének változásai a rendvédelmi szakképzési szintek és ágak kialakulása és fejlődése. A továbbképzések elvei és szervezetei a magyar rendvédelemben. A képzettség és a szakmai előmenetel kapcsolata különböző korokban.

8. A rendvédelmi testületek személyi állományának humán viszonyai.

A rendvédelmi testületek személyi állománya és a magyar közigazgatásban foglalkoztatottak ellátásának kölcsönössége. Az ellátás alapelveinek változásai, az ellátás legfőbb területei és azok tartalmának változásai.

9. A rendvédelem, a véderő, a közigazgatás és a társadalmi szervezetek kapcsolata.

Az önkormányzati és a központi államhatalom rendvédelmi jogosultságainak változásai. A magyarországi rendvédelmi modellek lényegi vonásai a polgári és a katonailag szervezett őrtestületek alkalmazása tekintetében. A centralizmus és a decentralizmus a magyar rendvédelemben.

10. Feladatlap.<sup>22</sup>

A magyar rendvédelem-történet főiskolai és egyetemi oktatásának gondolati vonalát, oktatási anyagát a fenti program képezte.

Az 1990-ben sorra került módszertani konferencia egyértelművé tette, hogy az oktatáshoz nélkülözhetetlen a rendvédelem kutatási anyagának összegzése, amely tankönyvként adható a hallgatók kezébe. A már említett A/4-es formátumú kötet — melyet a Tipico Designe Kft. nyomdája adott közre — hasznos munkapéldányként segítette egy jobban szerkesztett, megjelenésében is esztétikusabb könyv létrehozását. A Rendőrtiszti Főiskolán kialakult alkotó közösség — a Társaság munkájába bekapcsolódott külső kutatókkal közösen — 1996-ban az Osiris Kiadó igényes szerkesztésében ismét megjelentette „*A magyar rendvédelem története*” című kötetet<sup>23</sup>, melynek népszerűségét jelzi, hogy 2000-ben a kötet utánnomása vált szükségessé. A kötet tartalmi igényességéhez nagymértékben hozzájárult DOMBRÁDY Loránd, a történelemtudomány akadémiai doktora, aki azóta is segíti a Társaság tevékenységét, szakmai téren hatékony mentora működésének.

Az alkotó-csoport tagjai közül ki kell emelnünk MEZEY Barna tanszékvezető egyetemi tanárt, az MTA doktorát — jelenleg az ELTE rektora —, aki magas színvonalú tudományos tevékenységével rangot adott a Társaság rendvédelem-

történeti kutatásainak. Elősegítette, hogy az ELTE Jogtudományi Karának oktatásában helyet kapjon a rendvédelem-történet. Tankönyvünk első fejezetében — a rendvédelem fogalmával, és jogtörténeti alapjai témával foglalkozva — a diszciplína jogtörténeti alapjait teremtette meg. A magyar börtönügy történeti kutatásoknak meghatározó tudósa, az e témával foglalkozók részére börtönügy történeti alkotásai hasznos forrásanyagot nyújtanak. A Társaság és az ELTE Állam- és Jogtudományi Karának Magyar Állam- és Jogtörténeti Tanszéke tagjai között bensőséges munkaviszony alakult ki. Számos közös konferencia szervezésére került sor. Mivel pedig MEZEY Barna nem csupán a társaság tagja, hanem a magyar rendvédelem-történet egyik ágának a magyar börtönügy története gondozását megvalósító szervezetnek a Magyar Börtönügyi Társaságnak is az elnöke, a két szervezet között — a több éves hasznos együttműködés betetőzéseként — együttműködési megállapodás jött létre, amely jótékonyan hatott a szakterület művelésére.<sup>24</sup>

PARÁDI József nyugalmazott főiskolai tanár, a Társaság alapító tagja, hosszú évek óta elnöke. Ebben a minőségében a Társaság meghatározó személye. Minden törekvése arra irányul, hogy az alakuló megbeszéléseken elfogadott célok a legteljesebben megvalósuljanak. Az ELTE ÁJK — ahol a saját kutatási eredményeit tartalmazó tárgyat oktatott a legutóbbi időig — 2012-ben „Pro Facultate” kitüntetésben részesítette.<sup>25</sup> Kezdetől fogva igényes és tartalmas tevékenységet folytat, mind a rendvédelem történet kutatásában, mind az oktatásban, a szükséges jegyzetek megírásában, a rendezvények, konferenciák sikeres lebonyolításában. Oroszlán része van a társaság tudományos periodikájának elindításában és fejlesztésében. Tudományos fokozatszerző disszertációit „*A dualista Magyarország határőrizete 1867-1914.*” és „*A magyar állam határőrizete 1920-1941.*” címmel a magyar rendvédelem-történet témakörében készítette.<sup>26</sup> Munkássága is teljes egészében a polgári magyar állam rendvédelem-történetével foglalkozik, melynek művelése során mintegy 10 önálló kötetet és csaknem 100 tanulmányt publikált. Alkotásai a szakterület szellemi életének a középpontjában állnak. Publikációira — független hivatkozások formájában — közel 600 esetben hivatkoztak, Hirsch-indexe 20. A Nemzeti Közszolgálati Egyetem Hadtudományi Doktori iskoláján jelenleg 4 rendvédelem-történeti tartalmú tantárgyat oktat, illetve doktorandusz hallgató témavezető oktatója.<sup>27</sup>

A Társaság vitathatatlan eredményeket ért el a szakterület művelése terén, szellemi kisugárzása jóval túlmutatott a kiindulópont Rendőrtiszti Főiskolán. A marxista történelemszemlélet szintjén megragadt, a tényeket és kutatási eredményeket figyelmen kívül hagyók, a politikai prekoncepciójuk érzésvilágát előtérbe helyezők azonban a magyar rendvédelem-történet korszerű eredményeit, különösen pedig azok oktatásba történő bevonását nehezményezték. Mivel a tudomány tereimében nem számíthattak sikeres fellépésre a szakterület művelőivel szemben, ezért az oktatásigazgatás terén léptek fel a paradigmaváltáson átesett szakterület ellen. Ezt oly módon valósították meg, hogy a témát gondozó szervezeti egységet számolták fel nevetséges indokokkal, illetve a szakterület művelőit igyekeztek szétszórni és más kutatási témára „ráállítani”. Ennek a legnagyobb kárvallottja kétség kívül a néhai Rendőrtiszti Főiskola lett, ahol felszámolták a magyar rendvédelem-történettel foglalkozó szellemi műhelyt, megszüntették a

rendvédelem-történeti tantárgyakat. Így állhatott elő azon abszurd helyzet, hogy az ELTE-ÁJK-án a hallgatóknak jóval nagyobb óraszámban állt lehetőségük hallgatni a magyar rendvédelem-történeti tantárgyat, mint a Rendőrtiszti Főiskolán a magyar rendvédelmi testületek leendő tisztjeinek. Pedig a magyar rendvédelem-történetet bemutató tantárgy volt az elsők között — ha nem a legelső a néhai Rendőrtiszti Főiskolán — amelyet a főiskola nem más egyetemről importált, hanem oda exportált. Nem csupán a téma, hanem a tantárgy átvétele valósult meg. A kisstílusú féltékenységekből és a politikai prekoncepciókból fakadó gáncsoskodások azonban a szakterület művelését és a keletkezett eredmények közkinccsé tételét már nem voltak képesek gátolni, csupán annak oktatását voltak képesek a Rendőrtiszti Főiskoláról száműzni.

Értékes az a tevékenység viszont, amelyet Magyar Királyi Csendőrséggel kapcsolatos dokumentumok, szolgálati utasítások, rendeletek elektronikus feldolgozása terén végez a társaság, segítve ezzel az Egyesült Államokban élő KÖRÖSSY-család munkáját. A Társaság történelmi érdeme, hogy tartalmas együttműködést teremtett a Magyar Királyi Csendőr Bajtársi Közösséggel<sup>28</sup>, még a korábbi központi vezetővel, az azóta elhunyt KISS Gáborral. Az ő munkájának folytatója KÖRÖSSY-család. PARÁDI József útmutatásával és a KÖRÖSSY-család áldozatkész tevékenysége nyomán jött létre a csendor.com honlap, amely a magyar rendvédelmi testületek történetét feltáró honlaphoz képest toronymagasan a legszínvonalasabb. A sokmilliárdos költségvetéssel rendelkező jelenleg is regnáló rendvédelmi testületek honlapjainak testülettörténettel foglalkozó részei meg sem közelítik a csendőrség-történeti honlapot, amely lényegében tartalmazza a közkönyvtárakban fellelhető kiadványok digitalizált másolatait. Emellett pedig olyan források digitalizált másolatai is a honlapon megjelentetett gyűjtemény részévé váltak, amelyről a kutatók azt hitték, hogy elvesztek, vagy nem is tudtak a létezésükről. Ezen kiadványok szinte kivétel nélkül a trianoni határokon kívül élő volt csendőrök leszármazottaitól kerültek a virtuális gyűjteménybe. A gyűjteményt bárki, bármikor, bárhonnán megtekintheti, az ott bemutatott anyagokat térítésmentesen letöltheti.<sup>29</sup>

E honlappal tulajdonképpen a társaság és a Magyar Királyi Csendőr Bajtársi Közösség a magyar állam feladatát látta el. A pártállam időszakában ugyanis a csendőrség-történeti dokumentumokat megsemmisítették, csupán néhány példányt meghagyva és szétszórva Magyarország azon közgyűjteményei között, amelyek rendelkeztek úgynevezett „zárt osztályokkal”. E helyeken tárolták ugyanis azokat a dokumentumokat, kiadványokat, amelyeket a pártállam el kívánt zárni a lakosság elől, ezen dokumentumok kiadásának megtekintéséhez külön engedélyre volt szükség. A rendszerváltáskor a zárt dokumentumokat mentesítették a zárlat alól, azonban a csekély példányszám és a szétszórta elhelyezés gyakorlatilag konzerválta a pártállami kutathatatlanság állapotát. Mivel a magyar államnak 25 év alatt nem jutott ideje arra, hogy ez ellen tegyen, ezért fogott össze a Társaság és a Magyar Királyi Csendőr Bajtársi Közösség annak érdekében, hogy azt a helyzetet felszámolja. E honlap egyre inkább — nem csupán az érdeklődők, hanem — a szakterület kutatóinak és a felsőoktatás hallgatóinak is az érdeklődési körébe kerül. Szakdolgozatok és disszertációk forrásbázisává vált a honlap.<sup>30</sup>

Az Osiris kiadó által megjelentetett „*A magyar rendvédelem története*” című kötet kapcsán kell kitérnünk ÖRY Károly nyugalmazott főiskolai docens tevékenységére, nemcsak abból az okból, hogy a kötet négy fejezetének megírása nevéhez fűződik, hanem azért is, hogy a magyar rendvédelem történet egyetemi oktatásában egyedül ő tart önálló stúdiumot, a Pázmány Péter Katolikus Egyetem Jogtudományi Karán bachelor és master képzés szintjén. A lehetőséget még 2002-ben kapta meg ZLINSZKY János professzor, prodékán nagyvonalú hozzájárulásával. ÖRY Károly a Társaság alapító tagjai közé tartozik. A Társaság titkáráként sokoldalú szervező munkát végzett a konferenciák megszervezésében. Francia nyelvtudása révén segítette a francia kapcsolat kialakítását. Tető alá hozta a párizsi Magyar Intézetben sorra került közös francia-magyar közbiztonságtörténeti konferenciát. A rendezvény szakmai érdekessége, hogy előadást tartott a francia rendőrség történetének elismert kutatója, valamint a francia csendőrség módszertani központjának tábornok vezetője. Az egypárti diktatúra valamint az 1956-os forradalom és szabadságharchoz vezető okok rendvédelmi ábrázolásáról született tanulmányát önálló kötetben jelentette meg a BM Kiadó.<sup>31</sup>

A kialakult oktató-kutató csoport tagjai között mind jelentősebb szerepet tölt be SZAKÁLY Sándor, aki a csendőrség tisztikarának bemutatása mellett a táborigazgatás teljes korszakának közreadásával gazdagította rendvédelem történeti ismeretanyagot. Közéleti tisztségei által egyre jelentősebb súllyal vesz részt a magyar tudományos közéletben, a vitatott történelmi kérdések tisztázásában. Oktató munkáját elsősorban doktori iskolákon fejti ki, ahol nem csupán rendvédelem-történeti témájú tárgyakat ad elő, hanem témavezetői minőségében elősegíti a hallgatók rendvédelem-történeti tartalmú doktori disszertációinak létrehozását.

A Társaság szellemi műhelyében kialakult oktató-kutató csoport tagjai között meg kell említeni BOTOS Jánost, akinek a két világháború közötti korszak belügyi igazgatásáról írott tanulmányát a BM Kiadó önálló kiadványként jelentette meg, valamint KERESZTES-FISCHER Ferenc belügyminiszter tevékenységének tárgyilagos értékelését hozta létre.<sup>32</sup>

Egy specifikus szakmai terület művelésével tűnik ki a Társaság tagjai közül ZEIDLER Sándor, a rendvédelmi szervezetek ékítményeinek és kitüntetései szakavatott kutatásával, és publikálásával. Kutató munkáját nyomon követhetjük *Rendvédelem-történeti Füzetek* című periodikánk hasábjain, de komoly érdemeket szerzett rendvédelem-történeti tartalmú hazai és külföldi kiállítások létrehozása területén is. Az általa művelt szakterület szakértője, ebben a minőségében számos szervezet kéri ki a véleményét.<sup>33</sup>

FAZAKAS László a testőrségek, a koronaőrség és a képviselőházi őrség és utódszervei történetének kutatását képviselte a Társaság sokoldalú tudományos tevékenységében.<sup>34</sup>

JOÓ Gábor a vám- és pénzügyőrség, illetve elődszervezetei történetének korszakait kutatta. A kutatási eredményeit pedig a szakterület történetét bemutató kiállítások létrehozása terén kamatoztatta.<sup>35</sup>

Nem hagyható figyelmen kívül az a szakmai segítség sem, amit LUGOSI József nyugállományú honvéd ezredes a rendvédelmi testületek fegyverzetének szakszerű bemutatásával nyújtott. Mint a Hadtörténeti Intézet és Múzeum múze-

umigazgatója, elősegítette azt, hogy szakmai együttműködés alakulhasson ki a múzeum munkatársai, valamint a Társaság tagjai között.<sup>36</sup>

### **A rendvédelem-történet oktatása napjainkban**

Az ezredfordulóig a rendvédelem történet egyetemi és főiskolai oktatásának fel-felé ívelő korszakának lehettünk tanúi. Sajnos ez a kedvező tendencia a 2000-es évekkel fokozatosan megváltozott, a történeti stúdium egye inkább kiszorult a felsőoktatásból. Az indokok általában a kevés óraszám, az anyagi feltételek hiánya közül kerültek ki, bár e sorok írója megkockáztatja annak szemléletbeli előidézójét is. Eluralkodott a történelmi múlt oktatásának lebecsülése, ami nemcsak a rendvédelem múltjának bemutatásában vált meghatározóvá, hanem a középfo-kú történelem tanításában is. A tantárgy kiszorításában jelentős szerepet kapott az, hogy a korábbi zászlóshajó szerepét betöltő Rendőrtiszti Főiskolán a tárgy oktatását megszüntették.

Sajnálatos tényként kell tudomásul venni, hogy Magyarország egyetlen rendvédelemi tisztképző intézményében, az egyetemi karrá emelt egykori Rendőrtiszti Főiskolán még mindig nem állították helyre a rendvédelem-történet oktatását. Csupán bevezető órákon kapnak ismereteket a bűnügyi, a közrendészeti a közlekedési szakos hallgatók az adott testület történetéről. A több száz éves hagyományokra visszatekintő magyar rendvédelem-történet oktatására ez a rendszer nyilvánvalóan alkalmatlan. A szétszabdalt bemutatással megfosztják a rendvédelmi testületek leendő tisztjeit attól, hogy az egyes korszakokban közrend és a közbiztonsággal kapcsolatban kialakított egységes közjogi felfogást és az ahhoz igazított büntetőjogi normákat, a rend és a biztonság különböző testületeinek egymást kiegészítő tevékenységét megismerhessék.

Van mit tanulni az elődöktől. Ezt elsősorban nem a korabeli testületek struktúrája, létszáma teszi lehetővé, hanem a szolgálat ellátás színvonala, a parancsnoki kar szaktudása, ellenőrző tevékenysége, a személyi állománnyal szemben támasztott igényesség, fegyelmezettség, hivatásbeli elkötelezettség.

A rendvédelem felsőfokú intézményekben való oktatása sajnálatos módon visszaszorult. E jelenség legnagyobb vesztese a Rendőrtiszti Főiskola, illetve az utódszervezete, mivel rendvédelem-történeti tantárgycsoport és annak gondozására szakosodott oktatási szervezeti egységgel lett szegényebb az oktatási intézmény.

Mindhárom felsőoktatási tanintézetben, azaz a hajdani Rendőrtiszti Főiskolán az ELTE-ÁJK-án és a Pázmány Péter Katolikus Egyetemen is számos diplomamunka készült magyar rendvédelem-történeti témakörrel. A hajdani Rendőrtiszti Főiskolán hozzávetőlegesen 100 rendvédelem-történeti diplomamunka készült, a pontos jegyzék összeállítása azonban ma már nehéz volna, mivel nem került sor, vagy csak részlegesen e művek digitalizálására és világhálóra helyezésére. Sokkal jobb a helyzet az ELTE-ÁJK és a Pázmány Péter Egyetem Jogtudományi Kara esetében, ahol a diplomamunkák bibliográfiai adatainak jegyzéke fellelhető az intézmény honlapján. Ennek alapján megállapítható a rendvédelem-történeti alkotások száma mindkét intézménynél.<sup>37</sup>

Minden bizonnyal a magyar rendvédelem-történet felsőoktatásban betöltött szerepe is közrejátszott a rendvédelem-történeti tartalmú doktori disszertációk

létrehozásában. Egy felmérés szerint az 1970-es évektől mintegy 50 doktori disszertációt védtek meg a magyar rendvédelem-történet körében. A felmérés ugyan valószínűleg nem teljeskörű, azonban a tendenciát és az arányokat így is jól érzékelteti. Nevezetesen a vizsgált időszakban 14 egyetemi doktori disszertációt, 16 Ph.D. disszertációt, 24 kandidátusi értekezést és 2 akadémiai doktori értekezést védtek meg sikeresen a szerzők rendvédelem-történeti témakörben.<sup>38</sup>

### (III.sz. melléklet)

Minden bizonnyal ezen alkotások legfiatalabb szerzői és a jövő doktoranduszai lesznek azok, akik — eltakarítva a múlt sötét maradványait — méltó helyre fogják helyezni a magyar felsőoktatásban a nemzeti rendvédelmünk történetét, lehetővé téve, hogy a rendvédelmi testületek jövő tisztjei megismerhessék és alkalmazhassák elődeik tapasztalatait. Remélem, hogy ez a helyzet minél hamarabb be fog következni, hiszen az nem lehet a magyar nemzet érdeke, hogy olyan rendvédelmi szakembergárda nemzedékek nőjenek fel, akik szinte semmit sem ismernek elődeik tapasztalataiból, vagy a legjobb esetben is alultájékozottak hivatásuk történetét illetően. Bízom abban, hogy az ELTE-BTK Történelemtudományi doktori iskoláján és a Nemzeti közszolgálati Egyetem Hadtudományi és Honvédtisztképző Karának Hadtudományi Doktori Iskoláján rendvédelem-történeti témakörrel disszertációt készítő hallgatók közül fognak kikerülni a felsőoktatásban a magyar rendvédelem-történeti képzés megvalósítói. Alkotásaik biztatóak, azokkal már jelenleg is gyarapítani lehet a magyar felsőoktatás rendvédelem-történeti szakirodalmát, ha megfelelő tantárgyi és tanszéki keretek rendelkezésre állnak.<sup>39</sup>

#### Jegyzetek:

<sup>1</sup> A Fővárosi Bíróság a Szemere Bertalan Magyar Rendvédelem-történeti Tudományos Társaságot 1991. II. 6-án vette nyilvántartásba.

<sup>2</sup> *Rendvédelem-történeti Füzetek (Acta Historiae Praesidii Ordinis)*, HU-ISSN 1216-6774.

<sup>3</sup> *Rendvédelem-történeti Hírlevél (Nuntiotones Historiae Praesidii Ordinis)*, HU-ISSN 1875-3257.

<sup>4</sup> A magyar rendvédelem-történet öröksége. HU-ISSN 2062-8447.

<sup>5</sup> A magyar rendvédelem-történet hagytaéka. HU-ISSN 2064-4728.

<sup>6</sup> Segédtudományok a magyar rendvédelem-történet szolgálatában. HU-ISSN 2064-5333.

<sup>7</sup> Magyar rendvédelem-történeti tanulmányok. HU-ISSN 2415-9875.

<sup>8</sup> PARÁDI: *A határszéli csendőrség 1891-1914.*

<sup>9</sup> SZAKÁLY: *A magyar tábori csendőrség.*

<sup>10</sup> CSAPÓ: Az erdélyi és a horvát-szlavón csendőrség átvétele a magyar kormány felügyelete alá 1867-1876.

<sup>11</sup> CSAPÓ: *A Magyar Királyi Csendőrség története 1881-1914.*

<sup>12</sup> KAISER

<sup>13</sup> PARÁDI: *A Magyar Királyi Csendőrség. Az első magyar polgári, központosított közbiztonsági őrtestület 1881-1945.*

<sup>14</sup> SZAKÁLY: *Akik a Magyar Királyi Csendőrséget 1919 és 1945 között vezették.*

<sup>15</sup> PARÁDI: A rendvédelem-történeti tantárgy a Rendőrtiszti Főiskola oktatási rendszerében és a rendvédelem-történeti kutatás jövőbeni feladatai.

<sup>16</sup> ÖRY: *Rendfenntartó és belbiztonsági szervezetek a polgári demokratikus forradalom és a proletárdiktatúra időszakában.*

<sup>17</sup> PARÁDI: *A dualista Magyarország rendvédelmi szervei.*

<sup>18</sup> PARÁDI: *A két világháború közötti Magyar Királyság rendvédelmi testületei 1919-1941.*

<sup>19</sup> PARÁDI: *A magyar rendvédelem története.* (1995)



<sup>20</sup> XXVI. OTDK 8. Hadtudományi Szekció a Zrínyi Miklós Nemzetvédelmi Egyetemen 2003. IV. 28-30. ; PARÁDI: XXVII. Országos Tudományos Diákköri Konferencia IX. Hadtudományi Szekció 2005. IV. 20. – 2005. IV. 21. ; SIMON: Rendvédelem-történet a XVIII. Országos Tudományos Diákköri Konferencia 10. Hadtudományi Szekcióján. ; PARÁDI: Rendvédelem-történet az Országos Tudományos Diákköri Konferencián.

<sup>21</sup> <http://rtk.uni-nke.hu/hallgatoknak/tudomanyos-diakkor/a-kari-tudomanyos-diakorrol> ; <http://www.otdt.hu/hu/cms/kituntetesek/pro-scientia-aranyerem/pro-scientia-aranyerem-palyazat-nyertesei-2011/>

<sup>22</sup> A tantárgyprogram másolata a szerző birtokában.

<sup>23</sup> PARÁDI: *A magyar rendvédelem története.* (1996)

<sup>24</sup> PARÁDI: Együttműködés a magyar rendvédelem-történet művelésének szolgálatában.

<sup>25</sup> SIMON: Dr. PARÁDI József, „Pro Facultate”.

<sup>26</sup> PARÁDI: *A dualista Magyarország határőrizete 1867-1914.* ; Idem: *A magyar állam határőrizete 1920-1941.*

<sup>27</sup> A Magyar Tudományos Művek Tára honlapján dr. PARÁDI József publikációinak bibliográfiai adatai és a tudományometriai adatai fellelhetők: <http://www.mtmt.hu>

<sup>28</sup> A Magyar Királyi Csendőr Bajtársi Közösséget a Magyar Királyi Csendőrség személyi állományának nyugatra emigrált tagjai hozták létre 1947-ben Grazban. A társadalmi szervezet székhelye mindig ott volt, ahol a vezető lakott. A csendőrök pedig — akik a tagságot alkották — valamennyi lakott kontinensen szétszórva éltek. Az ezredforduló időszakára azonban a néhai csendőrök utolsó tagjai is elhunytak, helyüket a hajdani csendőrök leszármazottai és a testület története iránt érdeklődők vették át. Bennük élénken élt az igény a testület történetének megismerhetővé tétele iránt. Ez az igény és a testülettörténeti emléktanyag áldatlan magyarországi helyzetének találkozására nyomán került sor a testülettörténeti emlékek digitalizálására és honlapon történő elhelyezésére: [www.csendor.com](http://www.csendor.com)

<sup>29</sup> [www.csendor.com](http://www.csendor.com)

<sup>30</sup> Loc.cit.

<sup>31</sup> ÖRY: *A belügyminisztérium és szervei az egypárti diktatúrától az 1956-os forradalomig.*

<sup>32</sup> BOTOS

<sup>33</sup> BODROGI — MOLNÁR — ZEIDLER

<sup>34</sup> FAZEKAS — HEGEDŰS — HENNEL

<sup>35</sup> JOÓ: A pénzügyőrség háborús feladatai. ; Idem: A vámhivatalok és a pénzügyőrség a két világháború között.

<sup>36</sup> LUGOSI: A rendvédelmi testületek fegyverei 1868-1918. ; Idem: A wrendl fegyverek.

<sup>37</sup> <https://www.ajk.elte.hu/> ; <https://ppke.hu/>

<sup>38</sup> PARÁDI: 22 év a magyar rendvédelem-történet szolgálatában. 44.p.

<sup>39</sup> Loc.cit.

### Jegyzetekben alkalmazott rövidítések:

#### **MONOGRÁFIÁK, KISMONOGRÁFIÁK ÉS HASONLÓ JELLEGŰ KÖTETEK**

BODROGI — MOLNÁR — ZEIDLER — BODROGI Péter — MOLNÁR József — ZEIDLER Sándor: *Nagy magyar kitüntetéskönyv. A magyar állam rendjelei és kitüntetései.* Budapest, 2005, Rubicon-Ház Bt. 288 p. HU-ISBN 978 963 86 7211 7.

BOTOS — BOTOS János: *A Magyar Királyi Belügyminisztérium a dualizmus korában.* Budapest, 1994, BM Kiadó. 91 p. HU-ISBN 963 80 3610 9. /Fejezetek a belügyminisztérium történetéből./

CSAPÓ: *A Magyar Királyi Csendőrség története 1881-1914.* — CSAPÓ Csaba: *A Magyar Királyi Csendőrség története 1881-1914.* Pécs, 1999, Pro Pannónia Kiadói Alapítvány. 186 p. HU-ISBN 963 90 7940 5. /Pannónia Könyvek./ HU- ISSN 0237-4277.

- FAZEKAS — HEGEDŰS — HENNEL — FAZEKAS László — HEGEDŰS Ernő — HENNEL Sándor: *A Szent Korona őrzése. A koronaőrök, a koronaőrség.* Budapest, 2002, Heraldika kiadó. 286 p. HU-ISBN 963 92 0402 1.
- KAISER — KAISER Ferenc: *A Magyar Királyi Csendőrség története a két világháború között.* Pécs, 2002, Pro Pannónia Kiadó Alapítvány. 175 p. HU-ISBN 963 9079 82 0. /Pannónia Könyvek/ HU-ISSN 0237-4277.
- ÖRY: *A belügyminisztérium és szervei az egypárti diktatúrától az 1956-os forradalomig.* — ÖRY Károly: *A belügyminisztérium és szervei az egypárti diktatúrától az 1956-os forradalomig.* Budapest, 2001, BM Kiadó. 57 p. HU-ISBN 963 80 3661 3.
- PARÁDI: *A határszéli csendőrség 1891-1914.* — PARÁDI József: *A határszéli csendőrség 1891-1914.* Budapest, 1984, Határőrség. 95 p.
- PARÁDI: *A magyar rendvédelem története.* (1995) — PARÁDI József et al. (szerk.): *A magyar rendvédelem története.* Budapest, 1995, Tipico Design. 317 p. HU-ISBN 963 04 6215 X.  
(A kötetbe a legnagyobb részt írta, a könyvet szerkesztette és szakmailag lektorálta PARÁDI József, azonban a művet alkotó-közösség hozta létre, melynek tagjai hosszabb-rövidebb részeket írtak. Az alkotó-közösség tagjai voltak: BOBÁK Artúr, BOTOS János, HESZTERA Franz, KESERŰ István, LUGOSI József, ÖRY Károly, MEZEY Barna, PARÁDI József, SZAKÁCS Gábor, SZAKÁLY Sándor és ZEIDLER Sándor.)
- PARÁDI: *A magyar rendvédelem története.* (1996) — PARÁDI József et al. (szerk.): *A magyar rendvédelem története.* Budapest, 1996<sup>2</sup>, Osiris. 367 p. HU-ISBN 963 04 7958 3.
- PARÁDI: *A Magyar Királyi Csendőrség. Az első magyar polgári, központosított közbiztonsági őrtestület 1881-1945.* — PARÁDI József: *A Magyar Királyi Csendőrség. Az első magyar polgári, központosított közbiztonsági őrtestület 1881-1945.* Budapest, 2012, Szemere Bertalan Magyar Rendvédelem-történeti Tudományos Társaság. 281 p. HU-ISBN 978 963 08 4794 0. /A magyar rendvédelem-történet öröksége, 2./ HU-ISSN 2062-8447.
- SZAKÁLY: *A magyar táborig csendőrség.* — SZAKÁLY Sándor: *A magyar táborig csendőrség.* Budapest, 1990, Zrínyi Kiadó. 154 p. HU-ISBN 963 32 5660 6.
- SZAKÁLY: *Akik a Magyar Királyi Csendőrséget 1919 és 1945 között vezették.* — SZAKÁLY Sándor: *Akik a Magyar Királyi Csendőrséget 1919 és 1945 között vezették.* Budapest, 2013, Magyar Napló. 301 p. HU-ISBN 978 963 99 6127 2.

## TANULMÁNYOK

- CSAPÓ: Az erdélyi és a horvát-szlavón csendőrség átvétele a magyar kormány felügyelete alá 1867-1876. — CSAPÓ Csaba: Az erdélyi és a horvát-szlavón csendőrség átvétele a magyar kormány felügyelete alá 1867-1876. *Had-történelmi Közlemények*, CIX.évf. (1994) 1.sz. 90-112.p. HU-ISSN 0017-7640.
- JOÓ: A pénzügyőrség háborús feladatai. — JOÓ Gábor: A pénzügyőrség háborús feladatai. *Rendvédelem-történeti Füzetek (Acta Historiae Praesidii Ordinis)*, IV.évf. (1994) 5.sz. 59-60.p. HU-ISSN 1216-6774. A tanulmány korábbi változata 1993. szeptember 21-én, Budapesten hangzott el a Szemere Bertalan Magyar Rendvédelem-történeti Tudományos Társaság által rendezett magyar rendvédelem-történeti tudományos konferenciasorozatnak „Háború, forradalom, trianon.” című V. konferenciáján. A publikált tanulmány az előadás javított, bővített és átdolgozott változata.

- JOÓ: A vámhivatalok és a pénzügyőrség a két világháború között. — JOÓ Gábor: A vámhivatalok és a pénzügyőrség a két világháború között. *Rendvédelem-történeti Füzetek (Acta Historiae Praesidii Ordinis)*, V.évf. (1995) 6.sz. 39-47.p. HU-ISSN 1216-6774. A tanulmány korábbi változata 1994.októberében, Budapesten hangzott el a Szemere Bertalan Magyar Rendvédelem-történeti Tudományos Társaság által rendezett magyar rendvédelem-történeti tudományos konferenciasorozatnak „*A két világháború közötti Magyar Királyság rendvédelme.*” című VI. konferenciáján. A publikált tanulmány az előadás javított, bővített és átdolgozott változata.
- LUGOSI: A rendvédelmi testületek fegyverei 1868-1918. — LUGOSI József: A rendvédelmi testületek fegyverei 1868-1918. *Rendvédelem-történeti Füzetek (Acta Historiae Praesidii Ordinis)*, III.évf. (1993) 4.sz. 152-161.p. HU-ISSN 1216-6774. A tanulmány korábbi változata 1992.szeptember 29-én, Budapesten hangzott el a Szemere Bertalan Magyar Rendvédelem-történeti Tudományos Társaság által rendezett magyar rendvédelem-történeti tudományos konferenciasorozatnak „*A dualista Magyarország rendvédelme.*” című IV. konferenciáján. A publikált tanulmány az előadás javított, bővített és átdolgozott változata.
- LUGOSI: A wrendl fegyverek. — LUGOSI József: A wrendl fegyverek. *Rendvédelem-történeti Füzetek (Acta Historiae Praesidii Ordinis)*, VII.évf. (1997) 8.sz. 73-74.p. HU-ISSN 1216-6774. A tanulmány korábbi változata 1996. október 29-én, Budapesten hangzott el a Szemere Bertalan Magyar Rendvédelem-történeti Tudományos Társaság által rendezett magyar rendvédelem-történeti tudományos konferenciasorozatnak „*A napóleoni közbiztonsági őrtestület útja Párizstól — Itálián és Ausztrián keresztül — Budapestig.*” című VIII. konferenciáján. A publikált tanulmány az előadás javított, bővített és átdolgozott változata.
- PARÁDI: A rendvédelem-történeti tantárgy a Rendőrtiszti Főiskola oktatási rendszerében és a rendvédelem-történeti kutatás jövőbeni feladatai. — PARÁDI József: A rendvédelem-történeti tantárgy a Rendőrtiszti Főiskola oktatási rendszerében és a rendvédelem-történeti kutatás jövőbeni feladatai. *Rendvédelem-történeti Füzetek (Acta Historiae Praesidii Ordinis)*, I.évf. (1991) 2.sz. 29-36.p. HU-ISSN 1216-6774. A tanulmány korábbi változata 1990. novemberében, Budapesten hangzott el a Szemere Bertalan Magyar Rendvédelem-történeti Tudományos Társaság által rendezett magyar rendvédelem-történeti tudományos konferenciasorozatnak „*A rendvédelem-történet kutatásának, feldolgozásának és oktatásának időszerű kérdései.*” című II. konferenciáján. A publikált tanulmány az előadás javított, bővített és átdolgozott változata.
- PARÁDI: 22 év a magyar rendvédelem-történet szolgálatában. — PARÁDI József: 22 év a magyar rendvédelem-történet szolgálatában. 33-48.p. In BODA József — PARÁDI József (szerk.): *A XIX-XX. századi magyar állam nemzetbiztonsági szervezetei.* Budapest, 2014<sup>2</sup>, Nemzetbiztonsági Szakszolgálat — Szemere Bertalan Magyar Rendvédelem-történeti Tudományos Társaság. 399 p. HU-ISBN 978 963 89 8280 3.

## TANANYAGOK

- ÖRY: *Rendfenntartó és belbiztonsági szervezetek a polgári demokratikus forradalom és a proletárdiktatúra időszakában.* — ÖRY Károly: *Rendfenntartó és belbiztonsági szervezetek a polgári demokratikus forradalom és a proletárdiktatúra időszakában.* Budapest, 1989, Rendőrtiszti Főiskola. 65 p.

- PARÁDI: *A dualista Magyarország rendvédelmi szervei.* — PARÁDI József: *A dualista Magyarország rendvédelmi szervei.* Budapest, 1990, Rendőrtiszti Főiskola. 56 p.
- PARÁDI: *A két világháború közötti Magyar Királyság rendvédelmi testületei 1919-1941.* — PARÁDI József: *A két világháború közötti Magyar Királyság rendvédelmi testületei 1919-1941.* Budapest, 1991, Rendőrtiszti Főiskola.

## CIKKEK

- XXVI. OTDK 8. Hadtudományi Szekció a Zrínyi Miklós Nemzetvédelmi Egyetemen 2003. IV. 28-30. — XXVI. OTDK 8. Hadtudományi Szekció a Zrínyi Miklós Nemzetvédelmi Egyetemen 2003. IV. 28-30. *Rendvédelem-történeti Hírlevél (Nuntiotones Historiae Praesidii Ordinis)*, XII.évf. (2003) 19-20.sz. 13-20.p. HU-ISSN 1785-3257.
- PARÁDI: XXVII. Országos Tudományos Diákköri Konferencia IX. Hadtudományi Szekció 2005. IV. 20. – 2005. IV. 21. — PARÁDI József: XXVII. Országos Tudományos Diákköri Konferencia IX. Hadtudományi Szekció 2005. IV. 20. – 2005. IV. 21. *Rendvédelem-történeti Hírlevél (Nuntiotones Historiae Praesidii Ordinis)*, XIII-XV.évf. (2006) 22-26.sz. 179-185.p. HU-ISSN 1785-3257.
- PARÁDI: Rendvédelem-történet az Országos Tudományos Diákköri Konferencián. — PARÁDI József: Rendvédelem-történet az Országos Tudományos Diákköri Konferencián. *Rendvédelem-történeti Hírlevél (Nuntiotones Historiae Praesidii Ordinis)*, XVIII.évf. (2009) 31-32.sz. 195-201.p. HU-ISSN 1785-3257.
- PARÁDI: Együttműködés a magyar rendvédelem-történet művelésének szolgálatában. — PARÁDI József: Együttműködés a magyar rendvédelem-történet művelésének szolgálatában. *Rendvédelem-történeti Hírlevél (Nuntiotones Historiae Praesidii Ordinis)*, XXII.évf. (2013) 39-40-41-42.sz. 26-30.p. HU-ISSN 1785-3257.
- SIMON: Rendvédelem-történet a XVIII. Országos Tudományos Diákköri Konferencia 10. Hadtudományi Szekcióján. — SIMON F. Nándor: Rendvédelem-történet a XVIII. Országos Tudományos Diákköri Konferencia 10. Hadtudományi Szekcióján. *Rendvédelem-történeti Hírlevél (Nuntiotones Historiae Praesidii Ordinis)*, XVI.évf. (2007) 27.sz. 109-111.p. HU-ISSN 1785-3257.
- SIMON: Dr. PARÁDI József, „Pro Facultate”. — SIMON F. Nándor: Dr. PARÁDI József, „Pro Facultate”. *Rendvédelem-történeti Hírlevél (Nuntiotones Historiae Praesidii Ordinis)*, XXI.évf. (2012) 37-38.sz. 256-257.p. HU-ISSN 1785-3257.

## KÉZIRATOK

- PARÁDI: *A dualista Magyarország határőrizete 1867-1914.* — PARÁDI József: *A dualista Magyarország határőrizete 1867-1914.* Bölcsészdoktori disszertáció (ELTE BTK). Kézirat. Budapest, 1985.
- PARÁDI József: *A magyar állam határőrizete 1920-1941.* — PARÁDI József: *A magyar állam határőrizete 1920-1941.* Kandidátusi értekezés (MTA-TMB). Kézirat. Budapest, 1990. 264 p. +562 p. melléklet.

### Mellékletek jegyzéke:

I.sz. melléklet

*A magyar rendvédelem-történeti tudományos konferenciasorozat rendezvényeinek jegyzéke.*

II.sz. melléklet

*Rendvédelem-történeti Füzetek (Acta Historiae Praesidii Ordinis) HU-ISSN 1216-6774. összesített tartalomjegyzéke 1-34.sz.*

III.sz. melléklet

*A XIX-XX. századi magyar rendvédelem-történeti tartalmú disszertációk.*

I.sz. melléklet

**A magyar rendvédelem-történeti tudományos konferenciasorozat rendezvényeinek jegyzéke.**

1. A magyar rendvédelmi testületek és az önkormányzati szervezetek kapcsolata 1848-1945.  
1990. IV.24.
2. A rendvédelem-történet kutatásának, feldolgozásának és oktatásának időszerű kérdései.  
1990. nov.
3. Tradíció és korszerűség.  
1991. XI.19-21.
4. A dualista Magyarország rendvédelme.  
1992. IX.29-30.
5. Háború, Forradalom, Trianon.  
1993. IX.21-23.
6. A két világháború közötti Magyar Királyság rendvédelme.  
1994. október
7. Háborúból diktatúrába.  
1995. X.25-28.
8. A napóleoni közbiztonsági örtestület útja Párizstól - Itálián és Ausztrián keresztül - Budapestig.  
1996. X.29-X.01.
9. Gazdasági rendvédelmünk a XIX-XX. században.  
1997. IX.22-26.
10. A nyugati rendvédelem hatása a XIX-XX. századi magyar rendvédelemre.  
1998. IX.22-25.
11. Szabad mozgás a Kárpát-medencében.  
1999. IV.20-23.
12. A közigazgatás, a véderő és a rendvédelem kapcsolatának változásai a polgári magyar állam időszakában.  
1999. X.06-07.
13. A közbiztonság közös európai örökségünk.  
2000. III.19-20.
14. Az ezeréves magyar rendvédelem.  
2000. XI.8-10.
15. Az európai és a magyar rendvédelem a XIX-XX. században.  
2001. XI.06-08.
16. A rendvédelmi szakképzés története.  
2002. XI.12-13.
17. A rendvédelem humán viszonyai.  
2003. XI.11-12.
18. Karhatalmi feladatok a bűnmegelőzés és a békefenntartás szolgálatában, Európában a XIX-XX. században.  
2004. X.13-14.
19. Másfél évtized nemzeti rendvédelem-történetünk kutatásának szolgálatában.  
2005. X.06-07.
20. A XIX-XX. századi magyar forradalmak hatása a nemzeti rendvédelmi rendszerünkre.  
2006. IX.29.
21. A magyar rendvédelem fejlődése a XIX-XX. században.  
2007. X.04-05.
22. Másfél évszázad rendszerváltozásainak hatásai a nemzeti rendvédelmünkre.  
2008. X.10-11.
23. A kiegyezéstől az ezredfordulóig felszámolt országos hatáskörű magyar rendvédelmi testületek.  
2009. X.09.
24. Csendőrség Ausztria-Magyarországon, illetve Ausztriában és Magyarországon 1849-2005.  
2009. XII.03.
25. A közbiztonság közös Kárpát-medencei örökségünk.  
2010. XII.06-10.
26. Militarizmus és demilitarizmus a XIX-XX. századi magyar állam rendvédelmében.  
2011. XI.11.
27. A XIX-XX. századi magyar állam nemzetbiztonsági szervezetei.  
2012. X.27.
28. A magyar rendvédelem, légitőzlekedés, felderítés a XIX-XX. században.  
2013. X.4.
29. A tűzoltóság története.  
2013. XI.29.
30. A magyar rendvédelem a kivételes hatalom időszakában.  
2014. X.17.

**Forrás !** PARÁDI Ákos: Tájékoztató „A magyar rendvédelem a kivételes hatalom időszakában” című XXX. magyar rendvédelem-történeti tudományos konferenciáról. *Rendvédelem-történeti Hírlevél (Nuntiotones Historiae Praesidii Ordinis)*, XXIV.évf. (2014) 43-44-45-46.sz. HU-ISSN 1785-3257.

II.sz. melléklet

**Rendvédelem-történeti Füzetek (Acta Historiae Praesidii Ordinis) HU-ISSN 1216-6774.  
összesített tartalomjegyzéke 1-34.sz.**

<b>A rendvédelem fejlődése a XIX-XX. században</b> I.évf.(1991) 1.sz.		0023 <b>MOCSÁRI Sándor:</b> Hagyományok és tapasztalatok felhasználása a rendőrtiszthelyettes képzésben.....	91-95.p.
0001 <b>URBÁN Aladár:</b> Az 1848/49-es szabadságharc rendvédelmi testületei.....	7.p.	<b>A dualista Magyarország rendvédelme</b> III.évf.(1993) 4.sz.	
0002 <b>ZACHAR József:</b> Az Osztrák-Magyar Monarchia örökös tartományinak rendvédelmi testületei.....	17.p.	0024 <b>KESERŰ István:</b> Történelmi hűséggel. Társaságunk hároméves útja.....	3.p.
0003 <b>PARÁDI József:</b> A dualista Magyarország rendvédelmi testületei és az önkormányzatok kapcsolata.....	30.p.	0025 <b>ZACHAR József:</b> A politikai irányzatok rendvédelmi koncepciói a dualizmus korában.....	8.p.
0004 <b>SZAKÁLY Sándor:</b> Néhány gondolat a volt Magyar Királyi Csendőrségről.....	38.p.	0026 <b>PARÁDI József:</b> A magyar királyi határrendőrség, a magyar határőrizet szakmai vezető testülete....	21.p.
0005 <b>MOKÁNY József:</b> Elméleti és tudományos igényű tevékenység a magyar rendvédelmi szerveknél 1867-1945.....	45-54.p.	0027 <b>SZAKÁLY Sándor:</b> A magyar királyi csendőrség, az első központosított magyar közbiztonsági őrtestület.....	51.p.
<b>A rendvédelem-történet kutatásának, feldolgozásának és oktatásának időszerű kérdései</b> I.évf.(1991) 2.sz.		0028 <b>BOTOS János:</b> A belügyi tárca szerepe a magyar rendvédelem irányításában.....	59.p.
0006 <b>KIRÁLY Béla:</b> A hadtörténelmi oktatás bevezetése az Egyesült Államokban és az amerikai hadtörténelem néhány kiemelkedő eseménye.....	7.p.	0029 <b>MEZEY Barna:</b> A modern magyar polgári börtönügy alapjainak kialakítása a dualizmus első éveiben.....	70.p.
0007 <b>SZABÓ Miklós:</b> A hadtörténelem oktatásának helyzete és feladatai a magyar honvédség katonai tanintézeteinél.....	21.p.	0030 <b>SUBA János:</b> A dualista Magyarország államhatárának változása 1868-1918 között.....	87.p.
0008 <b>KESERŰ István:</b> A Szemere Bertalan Rendvédelem-történeti Társaság és a rendvédelem-történeti oktatás.....	25.p.	0031 <b>BENCZE László:</b> Osztr rendteremtés a forradalom leverése után.....	102.p.
0009 <b>PARÁDI József:</b> A rendvédelem-történeti tantárgy a Rendőrtiszti Főiskola oktatási rendszerében és a rendvédelem-történeti kutatás jövőbeni feladatai.....	29.p.	0032 <b>KESERŰ István:</b> A rendvédelmi szervek tisztii utánpótlása és tisztképzése a dualizmus időszakában.....	109.p.
0010 <b>ÓRY Károly:</b> A helyes magyarság- és nemzet tudat kialakításának lehetőségei a rendőrtiszti képzésben.....	37.p.	0033 <b>BORSI József:</b> "A közszolgálati ágak legterhesebbike..." Rendőrségkép a századforduló magyar sajtójában.....	126.p.
0011 <b>TÓTH Tihamér:</b> A rendvédelem intézményrendszerének kialakulása és fejlődése.....	41-44.p.	0034 <b>FORRÓ János:</b> A csendőrség története. A csendőr őrs.....	132.p.
<b>Tradíció és korszerűség</b> II.évf.(1992) 3.sz.		0035 <b>LUGOSI József:</b> A rendvédelmi testületek fegyverei 1868-1918.....	152.p.
0012 <b>URBÁN Aladár:</b> Tervek és eredmények az 1848/49-es forradalom és szabadságharc idején az önálló magyar rendvédelmi szervek létrehozására.....	11.p.	0036 <b>SÁGVÁRI György:</b> Csendőr és rendőr egyenruhák a dualizmus-kori Magyarországon....	161.p.
0013 <b>PARÁDI József:</b> A dualizmus közrendvédelmi szerveinek jellemzői és tevékenységük tapasztalatai.....	21.p.	0037 <b>SALAMON Iván:</b> A pénzügyőri egyenruha történetéből 1868-1947.....	170.p.
0014 <b>SZAKÁLY Sándor:</b> A két világháború közötti rendvédelmi szervek tevékenységének néhány jellemzője.....	29.p.	0038 <b>SZIKINGER István:</b> A rendvédelem jogi szabályozása a dualizmus korában.....	187-198.p.
0015 <b>KESERŰ István:</b> A rendvédelmi szervek a második világháború idején és az azt követő években.....	35.p.	<b>Háború, forradalom, trianon</b> IV.évf.(1994) 5.sz.	
0016 <b>BOBÁK Artúr:</b> A rendőrség és a határőrség testületi napjainak alternatívái.....	43.p.	0039 <b>MEZEY Barna:</b> A kivételes hatalom.....	4.p.
0017 <b>KORINEK László:</b> A korszerűség kérdése rendvédelmi szerveink fejlesztésében.....	49.p.	0040 <b>ZACHAR József:</b> Az osztrák-magyar haderő rendfenntartó szerepe az első világháború idején...	7.p.
0018 <b>CSEREI Attila:</b> Gondolatok a rendvédelmi testületek etikai hagyományairól (1867-1945).....	57.p.	0041 <b>PARÁDI József:</b> Áttérés a háborús határőrizetre az első világ-háború előtt.....	13.p.
0019 <b>ZACHAR József:</b> Tradíció és folyamatosság az osztrák rendvédelmi szerveknél.....	65.p.	0042 <b>HESZTERA, Franz:</b> Die Kommandostrukturen der Gendarmerie von 1850 bis 1993.....	18.p.
0020 <b>HEGEDŰS Antal:</b> Dél-magyarországi falurendészet 1848 előtt.....	75.p.	0043 <b>HESZTERA, Franz:</b> A csendőrség parancsnoklási rendszere 1850 és 1993 között.....	28.p.
0021 <b>ÓRY Károly:</b> Rendvédelem-történeti oktatás a Rendőrtiszti Főiskolán.....	81.p.	0044 <b>TÓTH László:</b> A Képviselőházi Őrség születésének története.....	36.p.
0022 <b>SÁNDOR Vilmos:</b> Történelmi szemlélet a jövődő határőrtiszti nemzedék felsőfokú képzésében.....	87.p.	0045 <b>ÓRY Károly:</b> A rendvédelmi szervek az első világháború, az őszirózsás forradalom és a proletárdiktatúra időszakában.....	42.p.

0046 <b>SZAKÁLY Sándor:</b> Az Osztrák-Magyar Monarchia hadseregének tábori csendőrsége.....	55.p.	0070 <b>SOMORJAI Béla:</b> A Magyar Királyi Koronőrőrség helytállása a korona és a koronázási ékszer megőrzésében (1944-1945).....	94.p.
0047 <b>JOÓ Gábor:</b> A pénzügyőrség háborús feladatai...	59.p.	0071 <b>SUBA János:</b> A terület-visszacsatolásokról határkijelölő munkálatai 1938 és 1941 között....	98.p.
0048 <b>SUBA János:</b> A trianoni országhatárok kitérésének politikai és technikai kérdései.....	61.p.	0072 <b>SZAKÁCS Gábor:</b> A rendőrképzés helyzete a két világháború között.....	104.p.
0049 <b>BACSA Gábor:</b> A magyar-jugoszláv (S.H.S.) határmegegyezés bizottság működése 1921-1924.....	65.p.	0073 <b>SZAKÁLY Sándor:</b> A Magyar Királyi Csendőrség 1919-1941.....	122-129p.
0050 <b>ZSIGA Tibor:</b> A trianoni békeszerződés revíziója Nyugat-Magyarországon.....	71.p.	<b>Háborúból diktatúrába</b>	
0051 <b>ERNYES Mihály:</b> A közrend és a közbiztonság helyzete Baranya megyében a szerb megszállás idején.	74.p.	VI.évf.(1996) 7.sz.	
0052 <b>HEGEDŰS Róbert:</b> A magyar biztonságpolitika 1912-1925.....	76.p.	0074 <b>BACSA Gábor:</b> Határőrizet a Dráva mentén a Muraköz megszállása után.....	6.p.
0053 <b>BOTOS János:</b> A Belügyminisztérium tevékenységének főbb jellemzői 1912 és 1926 között.....	80.p.	0075 <b>DETTNÉ LÉGRÁDY Ilona:</b> A Vám- és Pénzügyőrség 1940 és 45 között.....	12.p.
0054 <b>KESERŰ István:</b> A rendvédelmi szervek újjászervezése és tevékenysége az első világháború és a forradalmak után (1919-1924).....	83.p.	0076 <b>ERNYES Mihály:</b> A rendőrség újjászervezése Pécs-Baranyában 1944-1946.....	17.p.
0055 <b>KOMÁROMI Gábor:</b> A Magyar Királyi Csendőrség szervezeti változásai 1919 és 1925 között.....	90.p.	0077 <b>FAZAKAS László:</b> A határőrizet szervezeti változásai 1945 és 1950 között.....	24.p.
0056 <b>SZAKÁLY Sándor:</b> Egy életút vázlata Osváth László.....	92-95.p.	0078 <b>GÁSPÁR László:</b> A határőrizet szervezeti változásai 1945 és 1950 között.....	29.p.
<b>A két világháború közötti Magyar Királyság rendvédelme</b>		0079 <b>KESERŰ István:</b> Rendőrség és csendőrség Magyarországon hadba lépésétől a hadműveletek befejezéséig.....	35.p.
V.évf.(1995) 6.sz.		0080 <b>KISS István Géza:</b> A magyar rendvédelem-történet hagyományai, muzeális emléktárgyainak gyűjtése, feldolgozása, bemutatása egy leendő magyar rvt. Múzeumban.....	46.p.
0057 <b>BACSA Gábor:</b> Határrend és határforgalom Magyarországon déli határán (1921-1941).....	5.p.	0081 <b>LŐRINCZ József:</b> Büntetőpolitika és börtönügy a koalíciós korszakban (1945-1949).....	52.p.
0058 <b>BONHARDT Attila:</b> Egy rendvédelmi szerv mögött rejtett honvédségi alakulat rövid története (A M. Kir. Államrendőrség központi újonciskolája).....	12.p.	0082 <b>MEZEY Barna:</b> Törvényesség és rendvédelem Magyarországon (1945-1949).....	63.p.
0059 <b>BOTOS János:</b> A Magyar Királyi Belügyminisztérium és egy klasszikus belügyminiszter a két világháború között.....	16.p.	0083 <b>NAGY György:</b> A határforgalom és ellenőrzése 1945-1950 között.....	68.p.
0060 <b>FAZAKAS László:</b> A Magyar Királyi Testőrség, a Magyar Királyi Koronőrőrség és a Magyar Királyi Képviselőházi Őrség a két világháború között.....	27.p.	0084 <b>PARÁDI József:</b> A magyar rendvédelem sajátosságai és fejlődési periódusai a második világháború előtt és után.....	80.p.
0061 <b>JOÓ Gábor:</b> A vámhivatalok és a pénzügyőrség a két világháború között.....	39.p.	0085 <b>RAVASZ István:</b> A Kárpát-medence hadászati jelentősége a II. világháború végéig.....	90.p.
0062 <b>KEDVES Gyula:</b> Paraszti fegyverből díszjelvény (a testőr- illetve koronaőr-alabárd kialakulásának története).....	48.p.	0086 <b>SUBA János:</b> Magyarország határainak kijelölése az 1947. évi párizsi békeszerződés alapján.....	98-107.p.
0063 <b>KISS István Géza:</b> A déli határőrizet kialakulása és sajátosságai Trianon után.....	51.p.	<b>A napóleoni közbiztonsági örtestület útja Párizstól — Itálián és Ausztrián keresztül — Budapestig</b>	
0064 <b>LUGOSI József:</b> A rendvédelmi testületek fegyverei 1868-1918.....	56.p.	VII.évf.(1997) 8.sz.	
0065 <b>MEZEY Barna:</b> Rendvédelmi jog a két világháború között.....	61.p.	0087 <b>BACSA Gábor:</b> A csendőrség részvétele Zala megye határőrizetében.....	5.p.
0066 <b>PARÁDI József:</b> A magyar állam határőrizete a két világháború között.....	64.p.	0088 <b>CSAPÓ Csaba:</b> A Magyar Királyi Csendőrség fegyverhasználati jogáról 1881-1914.....	12.p.
0067 <b>RÁCZ Lajos:</b> A fővárosi rendőrség működése a két világháború között.....	76.p.	0089 <b>CSÓKA Ferenc:</b> Csendőrség és hírszerzés 1930-1945.....	17.p.
0068 <b>RAVASZ István:</b> A Magyar Királyi Honvédség karhatalmi jogosultságai.....	81.p.	0090 <b>DOMOKOS Sándor:</b> A Kanadai Királyi Lovas Csendőrség.....	21.p.
0069 <b>SÁGVÁRI György:</b> A rendvédelmi testületek egyenruházata a két világháború között Magyarországon.....	89.p.	0091 <b>ERNYES Mihály:</b> Pandúrság helyett csendőrség Baranyában.....	27.p.

0092 FAZEKAS Csaba: A csendőrség és a történelmi egyházak kapcsolatai a Horthy-korszakban az el nem ismert felekezetek kezelése tükrében.....	34.p.	0115 SIMON Ferenc: A Magyar Királyi Csendőrség szolgálati teendői a vagyonbiztonság ellen irányuló bűncselekmények megelőzésében és felderítésében.....	45.p.
0093 FORRÓ János: A csendőrkerület rendvédelmi tevékenységének értékelése.....	41.p.	0116 SUBA János: A m. kir. Honvédség és az rv. szervek feladatai a Magyarországon átmenő német vasúti szállítmányok szabotázs elleni védelmében a II. vh. alatt.....	49.p.
0094 KAISER Ferenc: Az őrs mindennapi élete.....	46.p.	0117 SZABÓ József János: Egy vádalku tanulmányai a XIX. század magyar bűnüldözésében....	61.p.
0095 KESERŰ István: A Magyar Királyi Csendőrség a második világháború hadműveleteiben.....	57.p.	0118 SZIKINGER István: A gazdaság védelmének tapasztalatai Németországban.....	64.p.
0096 KISS Gábor: Csendőrök az emigrációban.....	60.p.	0119 KISS István Géza: A vámhivatalok a két világháború közötti Magyar Királyságban.....	72.p.
0097 KISS István Géza: A magyar királyi csendőrség hagyományai, muzeális emléktárgyainak őrzési helyei hazánkban és külföldön.....	62.p.	0120 ÓRY Károly: A Vörös Őrség gazdaságvédelmi feladatai.....	78.p.
0098 KOVÁCS Jenő: Hadifogságom éveiről.....	68.p.	0121 PARÁDI József: A dualizmus kori magyar pénzügyőrség és Vámhivatalok.....	82.p.
0099 LUGOSI József: A Wemdl fegyverek.....	73.p.	0122 SALAMON Iván: Egyenruha, kényelem, demokrácia és gazdasági kihatásai 1868-1993...	86.p.
0100 ÓRY Károly: Maréchaussée-től a Gendarmerie Nationale-ig (A francia csendőrség történeti előzményei).....	75.p.	0123 BACSA Gábor: Gazdaságvédelem az 1920-as években a déli határ mentén.....	92.p.
0101 PARÁDI József: A Magyar Királyi Csendőrség megalakulása és működése 1881-1918.....	78.p.	0124 KESERŰ István: A határőrség szerepe az ország gazdaságának védelmében.....	100.p.
0102 RAVASZ István: Csendőrpuccs vagy zászlószentelés? A budapesti deportálások leállítását.....	84.p.	0125 KOVÁCS Gyula: A magyar határőrség aktuális gazdaságvédelmi feladatai a határforgalom ellenőrzésében	103.p.
0103 SALLAI János: A határszéli csendőrség fegyverhasználatát.....	88.p.	0126 NAGY György: A magyar határőrizet (kiemelten a hforg. ell.) szervek gazdasági rendvédelmi feladatainak jellemző sajátosságai a '40-es évek második felétől.....	107.p.
0104 SUBA János: A Magyar Királyi Csendőrség szerepe az északi demarkációs vonalon 1919-1923.....	91.p.	0127 SALLAI János: A Magyar Királyi Vámőrség gazdaságvédelmi feladatainak tükröződése a korabeli szabályzatokban.....	111-112p.
0105 SZAKÁLY Sándor: A Magyar Királyi Csendőrség 1919-1941.....	95.p.		
0106 SZELEI József: Katonából csendőr, csendőrből járőrvezető.....	103.p.		
0107 ZACHAR József: Fejezetek az osztrák csendőrség történetéből.....	105.p.		
0108 ZEIDLER Sándor: A m. kir. Csendőrség rendfokozati rendszere és jelvényei.....	110-112p.		

**Gazdasági rendvédelmünk a XIX-XX. században.**  
VIII.évf.(1998) 9.sz.

0109 JOÓ Gábor: Emlékezés gróf Lónyai Menyhért pénzügyminiszterre.....	13.p.
0110 KISS István Géza: A Magyar Királyi Pénzügyőrség feladatai a gazdasági rendvédelemben a két világháború közötti időszakban.....	15.p.
0111 KÖVESI László: Rendőri nyugdíjpénztárak tegnap és ma, szociális gondoskodás.....	24.p.
0112 PARÁDI József: A magyar határőrizet teendői a nemzetgazdaság védelme terén az Osztrák-Magyar Monarchiában és a két világháború közötti Magyar Királyságban.....	26.p.
0113 FORRÓ János: A székesfehérvári csendőrkerület teendői a vagyon elleni bűncselekmények megelőzésében és felderítésében.....	32.p.
0114 KAISER Ferenc: A csendőr őrs gazdaságvédelemmel kapcsolatos feladatai a két világháború között.	39.p.

**A nyugati rendvédelem hatása a XIX-XX. század magyar rendvédelmére**  
IX.évf.(1999) 10.sz.

0128 BACSA Gábor: A tájékoztató ("T") szervek és a Magyar Királyi Vámőrség.....	5.p.
0129 TAMÁSKA Endre: Egy csendőrőrs országos tekintélye.....	12.p.
0130 BOBÁK Artúr: A magánnyomozás története.....	19.p.
0131 BOTOS János: Szemere Bertalan, az első felelős magyar kormány belügyminisztere.....	33.p.
0132 CSAPÓ Csaba: Gr. RÁDAY Gedeon és a szegedi királyi biztosság.....	37.p.
0133 DAVOLA József: A katonai rendőrség bemutatása.....	40.p.
0134 DOMOKOS Sándor: A polgári rendőrség korszerű alapelvei.....	45.p.
0135 FAZAKAS László: Szemere Bertalan ifjú évei.....	48.p.
0136 GEBHARDT, Helmut: Die Österreichische Gendarmerie in der XX. Jahrhundert.....	53.p.
0137 KESERŰ István: A rendvédelmi szervek újjászervezése 1919 és 1924 között.....	59.p.



0138 <b>KISS István Géza:</b> Szociális kérdések és azok megoldásai a Magyar Királyi Pénzügyországban.....	66.p.		
0139 <b>KÓSA László:</b> Rendőrség Budán, Pesten és Budapesten 1849 és 1882 között.....	71.p.		
0140 <b>KÓSA László:</b> A közúti közlekedés rendjének szabályozása 1872-től napjainkig, különös tekintettel Budapestre.....	77.p.		
0141 <b>KÖVESI László:</b> Szociálpolitikai érzékenység a rendőri és a BM szerveknél 1990-től napjainkig.....	88.p.		
0142 <b>LÓRINCZ József:</b> Szemere Bertalan és a börtönügy.....	95.p.		
0143 <b>PARÁDI József:</b> A Magyar Királyság rendvédelme (1867-1919).....	98.p.		
0144 <b>RAVASZ István:</b> A nyilas rendvédelmi testületek..	148.p.		
0145 <b>SALLAI János:</b> Francia, osztrák, magyar csendőrség fegyverhasználat a XIX. században.....	154.p.		
0146 <b>SIMON Ferenc:</b> Egy kiérdemelt emlékbélyeg és egy nem érdemelt megbélyegzés története.....	160.p.		
0147 <b>SIMON Sándor:</b> Cegléd város rendvédelme a XVIII-XIX. században.....	164.p.		
0148 <b>SUBA János:</b> A határszéli forgalom szabályozása Magyarországon a XIX.-XX. században.....	167.p.		
0149 <b>SZIKINGER István:</b> Az angolszász rendvédelem fejlődésének tendenciái a XIX. századtól napjainkig.....	174.p.		
0150 <b>SZÜCS János:</b> A francia csendőrség helye, feladatai napjainkban.....	189.p.		
0151 <b>VASS Ferenc:</b> A magyar útlevelelrendészet történetének változási folyamatai és fejlődésének tendenciái 1903-tól napjainkig.....	192.p.		
0152 <b>ZACHAR József:</b> Az osztrák rendvédelmi modell történelmi gyökerei.....	202-206p.		
<b>Szabad mozgás a Kárpát-medencében</b> X.évf.(2000) 11.sz.			
0153 <b>BACSA Gábor:</b> Magyar és jugoszláv optások határátlépése.....	10.p.		
0154 <b>BENCsik Péter:</b> Az útlevelelügy jogi szabályozásának változásai és hatásuk a határforgalomra 1903-1941.....	15.p.		
0155 <b>CSAPÓ Csaba:</b> Utazási okmányok az 1880-as években...	19.p.		
0156 <b>DAVOLA József:</b> A Magyar Királyi Csendőrség határőrizeti feladatai 1912-ben.....	21.p.		
0157 <b>KISS István Géza:</b> A határszéli Magyar Királyi Pénzügyőr szakaszok áttelepítése a területi visszacsatolások után.....	24.p.		
0158 <b>NAGY György:</b> A határforgalom változásai és az azt meghatározó főbb tényezők a nyolcvanas évektől napjainkig. A határforgalom.....	35.p.		
0159 <b>PARÁDI József:</b> Határőrizet és kishatárforgalom a dualizmus alatt és a két világháború között.....	42.p.		
0160 <b>RAVASZ Dezső:</b> A magyar-román határ hivatalos és nem hivatalos átjárhatósága.....	54.p.		
0161 <b>SUBA János:</b> Utazási okmányok az I. és a II. világháborúban.....	57.p.		
0162 <b>SUBA János:</b> A budapesti folyamat története.....	68.p.		
0163 <b>ZINNER Tibor:</b> Az embertelen kollektívítás diadala: A magyarországi németek 1945 utáni kitelepítése.....	72-87.p.		
		<b>A közigazgatás, a véderő és a rendvédelem kapcsolatának változásai a polgári magyar állam időszakában</b> X.évf.(2000) 12.sz.	
		0164 <b>DÁNOS Valér:</b> Rendőrség és szociológia avagy rendőrszociológia.....	5.p.
		0165 <b>FINSZTER Géza:</b> Honvédelem – rendvédelem.....	8.p.
		0166 <b>NAGY György:</b> Kapcsolatkeresés a rendészet, a rendvédelem és a határrendészet között.....	15.p.
		0167 <b>PARÁDI József:</b> A rendvédelmi diszciplína Magyarországon.....	23.p.
		0168 <b>SUBA JÁNOS:</b> A kartográfia és a rendvédelem.....	26.p.
		0169 <b>ZACHAR József:</b> Rendvédelem és történelemtudomány.....	34.p.
		0170 <b>BACSA Gábor:</b> A határőrizeti szervek együttműködése a lakossággal, a rendvédelmi szervekkel és a hatóságokkal 1920-1940 között (Szemelvények Zalából).....	38.p.
		0171 <b>CSAPÓ Csaba:</b> A Csendőrség és a városok (1881-1914).....	43.p.
		0172 <b>DAVOLA József:</b> A tábori csendőrség, mint a Katonai Rendőrség elődje.....	49.p.
		0173 <b>ERNYES Mihály:</b> A véderő alkalmazása rendvédelmi feladatokra a dualizmus időszakában Pécsen.....	55.p.
		0174 <b>FORRÓ János:</b> A székesfehérvári csendőrkörület kapcsolata a közigazgatással.....	58.p.
		0175 <b>GEHARDT, Helmut:</b> Die militärische Organisation der österreichischen Gendarmerie von 1849 bis 1918.....	62.p.
		0176 <b>KÁLMÁN Zsolt — KÓSA László:</b> A rendőrség és az önkormányzatok kapcsolata a rendszerváltás utáni években.....	65.p.
		0177 <b>KESERŐ István:</b> Együttműködés a Határőrség és egyéb szervek között (1945-1949).....	68.p.
		0178 <b>KISS István Géza:</b> A Magyar Királyi Pénzügyőrség helye és szerepe a kikötői rendszabályok betartásában valamint a csempészet megakadályozásában.....	73.p.
		0179 <b>PARÁDI József:</b> A rendvédelem, közigazgatás és a véderő kapcsolata a kiegyezés-től a második világháborúig.....	79.p.
		0180 <b>RAVASZ István:</b> A német szövetségi rendszer a II. világháború időszakában.....	88.p.
		0181 <b>SIMON Sándor:</b> Cegléd városában: a helyi közigazgatás és a rendvédelem kapcsolata a neoabszolutizmus és a dualizmus időszakában.....	95.p.
		0182 <b>STEIB György:</b> Az 1956-os Nemzetőrség és a közhatalom kapcsolata Bonyhádon....	98.p.
		0183 <b>SUBA János:</b> A polgári Magyarország közigazgatási beosztásának alakulása, a határváltozások tükrében 1867 és 1941 között.....	102-107p.
		<b>A közbiztonság közös európai örökségünk</b> XI.évf.(2005) 13.sz.	
		0184 <b>BEBESI Zoltán:</b> A kábítószer fogyasztás Magyarországon.....	5.p.

0185 <b>BENCsik Péter:</b> A határforgalom szabályozása hazánkban és a környező államokban 1903-1941.....	15.p.	0210 <b>NAGY György:</b> Egy történelmi kuriózum, gróf SZÉCHENYI István 1834. évi egyik utazásának dokumentuma.....	77.p.
0186 <b>BODA József:</b> A magyar rendvédelmi erők szerepe a békefenntartásban.....	27.p.	0211 <b>NAGY József:</b> A magyar határőrség tevékenysége a csehszlovákiai bevonulás időszakában.....	79.p.
0187 <b>BOTOS János:</b> A belügyi tárca szerepe a magyar rendvédelem irányításában.....	31.p.	0212 <b>PARÁDI József:</b> Az európai rendvédelem története.....	85.p.
0188 <b>FAZAKAS László:</b> Testőrségek, koronaőrsek, képviselőházi őrség 1867-1945.....	36.p.	0213 <b>PARÁDI József:</b> A határszéli csendőrség állambiztonsági feladatai.....	91.p.
0189 <b>GÁSPÁR László:</b> A határőrség szervezeti változásai 1945-1956.....	50.p.	0214 <b>PARÁDI József:</b> A Kárpát-medencét érintő Magyarországon kívüli határőrizeti formák a német-osztrák modell kivételével.....	95.p.
0190 <b>KÓSA László – GOMBÁR Noémi:</b> A bűnözés területi megoszlása a Kaposvári Rendőrkapitányság területén.....	55.p.	0215 <b>SUBA János:</b> A történelmi Magyarország államhatáráról szóló törvények.....	102.p.
0191 <b>NAGY György:</b> A magyar állami határrendőrség 1945-1946. évi újjászervezése.....	64.p.	0216 <b>SUBA János:</b> Az államhatár és határjelei.....	120.p.
0192 <b>NAGY József:</b> A BM Határőrség helye, szerepe, szervezetének változásai a szocialista államhatalomban 1957-től az 1980-as évek végéig.....	78.p.	0217 <b>SUBA János:</b> Államhatár elméletek a XIX.-XX. századi szakirodalomban.....	127.p.
0193 <b>PARÁDI József:</b> A magyarországi rendvédelem fejlődési tendenciái 1867-1950.....	84.p.	0218 <b>SUBA János:</b> A honvédelmi határsáv Magyarországon 1939-1945 között.....	133.p.
0194 <b>PARÁDI József:</b> Az Osztrák-Magyar Monarchia Magyarországi rendőrségei 1867-1919.....	97.p.	0219 <b>SZABÓ József János:</b> Határvasút alakulatok szerepe az Árpád-vonal védelmében.....	140.p.
0195 <b>PARÁDI József:</b> A Magyar Királyság rendőrségei 1920-1945.....	105.p.	0220 <b>ZACHAR József:</b> A Habsburg-hatalom és a magyar rendvédelem.....	146-149.p.
0196 <b>SUBA János:</b> Felvidék határa 1938-1944.....	114.p.	<b>REPERTÓRIUM</b> 1990-2000, 1-12. szám XI.évf. (2006) 1. különszám	
0197 <b>SUBA János:</b> Magyar-horvát határszéli forgalom 1941-1945.....	127.p.	Előszó.....	5.p.
0198 <b>SUBA János:</b> A szocialista határőrizet egyik eszköze, az aknazár.....	139.p.	Bemutkozik a Szemere Bertalan Magyar Rendvédelem-történeti Tudományos Társaság.....	8.p.
0199 <b>TEKE András:</b> Őrzés mint tevékenység a rendészet, rendvédelem rendszerében.....	144-149.p.	A periodika szerkesztői.....	13.p.
<b>Az ezeréves magyar rendvédelem</b> XI.évf.(2005) 14.sz.			
0200 <b>BODA József:</b> Transformation-Coordination of Police In The Security Sector Reform Context. [A Rendőrség átalakítása-vezetése a biztonsági szektor reformjának tükrében].....	5.p.	A repertórium felépítése.....	15.p.
0201 <b>BOTOS János:</b> Szemere Bertalan az első felelős magyar kormány belügyminisztere.....	15.p.	Tanulmányok megjelenés szerint.....	18.p.
0202 <b>CSAPÓ Csaba:</b> RÁDAY Gedeon és a szegedi várbörtön foglyai.....	19.p.	Tanulmányok szerzők szerint.....	27.p.
0203 <b>ERNYES Mihály:</b> Ezer éves rendvédelem a rendőrségek államosítása tükrében.....	23.p.	Tanulmányok cím szerint.....	41.p.
0204 <b>FAZAKAS László:</b> A korona őrzése, a korona örök, a koronaőrsek.....	34.p.	Tanulmányok kronológia szerint.....	50.p.
0205 <b>FORRÓ János:</b> A Kádár rendszer Belügyminisztériuma.....	47.p.	Tanulmányok téma szerint.....	60.p.
0206 <b>GÁSPÁR László:</b> A magyar határőrizet fejlődési tendenciái 1945-1949.....	50.p.	Recenziók.....	79.p.
0207 <b>GEBHARDT Helmut:</b> Die Sicherheitsorganisation von 1918 bis 1938.....	54.p.	<b>Az európai és a magyar rendvédelem a XIX-XX. században</b> XII.évf.(2007) 15.sz.	
0208 <b>LŐRINCZ József:</b> A hazai büntetés-végrehajtás fejlődése a kiegyezéstől napjainkig.....	57.p.	0221 <b>BACSA Gábor:</b> Rendőrség Nagykanizsán 1920-ig, az államosításig.....	6.p.
0209 <b>Maximilian EDELBACHER – Harald SEYRL:</b> Die Wiener Polizei von der Österreichisch-Ungarischen Monarchie zur Republik.....	69.p.	0222 <b>BENCsik Péter:</b> A kivándorlás jogi szabályozása 1903 és 1914 között.....	13.p.
		0223 <b>ERNYES Mihály:</b> A magyar rendőri szakirodalom kezdetei.....	32.p.
		0224 <b>FAZAKAS László:</b> A magyar Szent Korona őrzésének története 1945-től 2000-ig.....	45.p.
		0225 <b>HEGEDŰS Ernő:</b> A koronaőrzés történetének egyházi és bizalmi korszaka (1000-1464).....	59.p.

0226 <b>HUDRALászló:</b> A budapesti Fiumei úti pénzügyőr lakta-nya. (Szemelvények az 1930-as és 1940-es évekből, különös te-kinettel a Pénzügyőrségi Múzeum történetére).....	67.p.	0252 <b>PARÁDI József:</b> A magyar rendőrtisztképzés tradíciói 1867-1945.....	94.p.
0227 <b>LÓRINCZ József:</b> Harmonizációs törekvések és problémák a magyar börtönügyben a rendszervál- tozás időszakában.....	75.p.	0253 <b>PARÁDI József:</b> A csendőrtisztképzés és a fizetési osztályba sorolt állami alkalmazottak szakvizsgarendszere.....	100.p.
0228 <b>NAGY György:</b> A határrendészet, mint szervezet helyének keresése az államszervezet rendszerében.....	81.p.	0254 <b>ifj. PERJÉSI György:</b> A Magyar Királyi Csendőrség létszámalakulása 1938-1945.....	105.p.
0229 <b>NAGY József:</b> Határőrizetünkkel szembeni ki- hívások az 1990-es években.....	104.p.	0255 <b>SÁGI Zoltán:</b> Egyenruha, mint tradíció a magyar rendőrségnél.....	107.p.
0230 <b>PARÁDI József:</b> A magyar határőrizet tere a kiegészítéstől a II. vh-ig.....	125.p.	0256 <b>SUBA János:</b> A Magyar Királyi Csendőrség létszámának tervezett felemelése 1918-ban.....	113.p.
0231 <b>PARÁDI József:</b> Magyar Királyi Határrendőr- ség.....	139.p.	0257 <b>SUBA János:</b> A magyar katonai vezetés el- képzése a határbiztosító csapatok megszervezé- sére 1918-ban.....	121.p.
0232 <b>PARÁDI József:</b> Az útlevelek és útlevel ellen- őrző szervek a két világháború közötti Magyar Ki- rályságban.....	160.p.	0258 <b>SUBA János:</b> Honvédelmi határszolgálat.....	128.p.
0233 <b>SIMON F. Nándor:</b> Villantás egy témára: séta egy útlevel körül.....	170.p.	0259 <b>VARRÓ István Tamás:</b> Hatvan éves a Ma- gyar Királyi Csendőrség.....	140-146.p.
0234 <b>SIMON Sándor:</b> Cegléd város rendvédelmi szerveinek dualizmuskori átalakítása és fejlesztése...	176.p.	<b>A rendvédelem humán viszonyai</b> XIV.évf. (2008) 17.sz.	
0235 <b>SUBA János:</b> Határcsendőr zászlóaljok 1919- 1921. Áttérés a katonai határőrizetre.....	182.p.	0260 <b>GÁSPÁR László:</b> A kommunista párt káder- politikájának érvényesítése a határőrségnél 1945- 1956.....	13.p.
0236 <b>SUBA János:</b> A magyar-jugoszláv határszakasz redemarkálása (A trianoni határ határjeleinek felül- vizsgálata a magyar-jugoszláv határszakaszon 1931- ben).....	192.p.	0261 <b>ILLÉSFALVI Péter:</b> A németek által meg- szállt Bánság helyzete 1941-ben, a Magyar Királyi Csendőrség Központi Nyomozó Parancsnokságá- nak jelentései alapján.....	19.p.
0237 <b>SUBA János:</b> A magyar-román határszakasz redemarkálása (A trianoni határ határjeleinek felül- vizsgálata a magyar-román határszakaszon 1937- ben).....	200.p.	0262 <b>KÁLMÁN Zsolt:</b> A Magyar Királyi Csendőr- ség tevékenysége Somogy vármegyében a meg- alakulástól 1903-ig.....	26.p.
0238 <b>SUBA János:</b> Határvadászok és az „ezeréves ha- tár” (A m. kir. határvadászok szerepe a magyar-román határvonal Kárpátokban lévő szakaszának felülvizsgálá- tában 1941-ben).....	205.p.	0263 <b>NAGY György:</b> A Határrendőrség humán vi- szonyai 1945-1946.....	37.p.
0239 <b>VARRÓ István.</b> Rádióközvetítés az ungvári csendőriskolából: „Székely fiúkból nevelik a fiatal ma- gyar csendőröket” – közvetítés az ungvári csendőrisko- laból.....	212-219p.	0264 <b>PARÁDI József:</b> Visszontválasz FINSZTER Gé- za: „ <i>Honvédelem Rendvédelem</i> ” válaszcikkére....	51.p.
<b>A rendvédelmi szakképzés története</b> XIII.évf.(2007) 16.sz.		0265 <b>PARÁDI József:</b> A magyar rendvédelem személyi állományának szociális viszonyai 1867- 1945.....	57.p.
0240 <b>BACSA Gábor:</b> A rendőrképzés 1945-1950.....	7.p.	0266 <b>SÁGI Zoltán:</b> A rendőrség egyenruházata a II. világháború befejezésétől a rendszerváltásig...	65.p.
0241 <b>BENCSIK Péter:</b> A kisebb határszéli forgalom Magyarország és a szomszédos államok közt, 1898- 1941.....	15.p.	0267 <b>SUBA János:</b> A határkijelölés humán faktora a XIX-XX. században.....	74.p.
0242 <b>BERKI Imre:</b> Az 1956-57 évi sortűzek rövid törté- nete.....	25.p.	0268 <b>SUBA János:</b> A magyar katonai közigazgatás elvei és szervezete a visszatért területeken 1938- 1941.....	84.p.
0243 <b>BODA József:</b> A nemzetközi oktatás és képzés története a magyar rendvédelmi szerveknél.....	33.p.	0269 <b>TURCSÁNYI Károly - HEGEDŰS Ernő:</b> Légideszant alakulatok alkalmazásának történelmi előzményei a terrorizmus és a szervezett bűnözés elleni harcban.....	97.p.
0244 <b>BODA József:</b> A terrorizmus rövid története.....	46.p.	0270 <b>VEDÓ Attila:</b> Magyarország államhatárának jelölése 1867-1918.....	105.p.
0245 <b>BOTOS János:</b> A Belügyminisztérium tevé- kenységének főbb jellemzői 1912-1926 között.....	52.p.	0271 <b>ZEIDLER Sándor:</b> A magyar rendőri rangok fejlődéstörténete a kiegészítéstől az ezredfordulóig.	116-137p.
0246 <b>ERNYES Mihály:</b> A rendvédelmi szakkifejezések múltja.....	56.p.	<b>Karhatalmi feladatok</b> <b>a bűnmegelőzés és a békefenntartás</b> <b>szolgálatában Európában</b> <b>a XIX-XX. században</b> XV.évf. (2008) 18.sz.	
0247 <b>GÁSPÁR László:</b> A határőrség képzési rend- szerének változásai 1945-1956.....	65.p.	0 272 <b>BALLA Tibor:</b> A Magyar Királyi Honvéd Lovasság karhatalmi célú alkalmazása a dualiz- musban.....	13.p.
0248 <b>KISS István Géza:</b> A Magyar királyi Pénz- ügyőrség lökiképzése.....	71.p.		
0249 <b>NAGY Ákos Péter:</b> A budapesti Rendőrtisztí Fő- iskola.....	77.p.		
0250 <b>NAGY György:</b> A rendvédelem és a tudomány....	85.p.		
0251 <b>PARÁDI József:</b> Rendvédelmünk képzési és képesítései rendszere 1867-1945.....	90.p.		

0273 FAZAKAS László: Karhatalmi feladatok az Országház épületében és közvetlen környezetében.....	16.p.	0297 FORRÓ János: Csendőrségtörténeti kutatásaim tapasztalatai.....	38.p.
0274 HEGEDŰS Ernő: Azonos típusú repülőeszközök alkalmazása rendvédelmi és honvédelmi célokra	20.p.	0298 JAKUS János: Az államhatár biztosításának problémái az ötvenes évek elején.....	44.p.
0275 OLASZ György — PARÁDI József — ZEIDLER Sándor: A magyar állami rendvédelmi testületek katonai rendfokozati rendszerei a kiegyezéstől az ezred-fordulójig.....	29.p.	0299 KÓSA László: A rendőrség és a határőrség együttműködése csapaterő alkalmazásával Somogy megyében.....	54.p.
0276 PARÁDI Ákos: A magyar rendvédelem civil szerveződése 1867-1945.....	64.p.	0300 NAGY György: A magyar határforgalom ellenőrzésének sajátosságai 1945-2005.....	58.p.
0277 PARÁDI József: Rendőrség a magyar határőrizetben.....	88.p.	0301 NAGY László: A magyar Rendőrségtörténeti Múzeum története.....	79.p.
0278 PARÁDI József: A magyar rendvédelem fejlesztési reformjai a XIX. század második felétől a XX. század közepéig.....	98.p.	0302 PARÁDI József: Tények és érzelmek egy hajdani magyar rendvédelmi testület története kapcsán.....	93.p.
0279 PERÉNYI Roland: Az utca rendje. Rendőri térfigyelés a századfordulós Budapesten.....	113.p.	0303 PARÁDI József: A XIX-XX. századi magyar forradalmak rendvédelme.....	100.p.
0280 SIMON F. Nándor: A Munkásőrség karhatalmi feladatai.....	125.p.	0304 SUBA János: A magyar - román határ "pontosítása".....	108.p.
0281 SUBA János: Karhatalmi formációk Magyarországon 1918-1920.....	131.p.	0305 SUBA János: Magyarország határán létesített műszaki záruk felszámolása 1956-ban.....	115.p.
0282 SUBA János: A katonai rendőrség felállítása a hátszágban 1917-ben.....	143.p.	0306 TURCSÁNYI Károly — HEGEDŰS Ernő: A magyar és a szovjet légideszant- és légiszállító csapatok tevékenysége az 1956-os forradalomban.....	120.p.
0283 VEDŐ Attila: Magyarország államhatárainak megjelölése 1918-1947.....	156-166.p.	0307 VEDŐ Attila: A '90-es évek politikai változásainak hatása határmegjelölésünkre és határjeleinkre...	129-137.p.
<b>Másfél évtized nemzeti rendvédelem-történetünk kutatásának szolgálatában</b> XVI.évf. (2009) 19.sz.		<b>A rendvédelem fejlődése a XIX-XX. században</b> XVIII.évf. (2010) 21.sz.	
0284 BALLA Tibor: Katonai alakulatok karhatalmi bevetései Magyarországon 1918-ban.....	13.p.	0308 BODA József: A magyar rendvédelmi békefenntartás humán története.....	13.p.
0285 ERNYES Mihály: Szerb impérium Baranyában 1918-1921.....	18.p.	0309 FORRÓ János: Cigányság és közbiztonság Székesfehérvárott 1867-1945.....	24.p.
0286 FORRÓ János — HIBÁCSKÓ Ferenc: Adalékok a karhatalom történetéhez.....	51.p.	0310 GÁSPÁR László: A magyar határőrizet változásai 1945-1956.....	27.p.
0287 KÁLMÁN Zsolt: Somogy vármegye bűnüldözési tapasztalatai a kiegyezéstől az I. vh-ig.....	60.p.	0311 HEGEDŰS Ernő: Katonai erők rendvédelmi szerep-körben. Légideszant alakulatok a terrorizmus és a szervezett bűnözés elleni harcban.....	43.p.
0288 PARÁDI József: A csendőrség magyarországi története.....	64.p.	0312 KÖVESI László: Az Első Rendőri Kiegészítő Nyugdíjpénztár elődszervezetei.....	54.p.
0289 PARÁDI József: A rendvédelem védelmében...	89.p.	0313 Nagy György: Határőrség 1957-2007.....	57.p.
0290 SOM Krisztián: A Magyar Királyi Folyamőr-ség (határ) átléptető bélyegzői.....	100.p.	0314 PARÁDI József: A dualizmus kori magyar rendvédelem.....	66.p.
0291 SUBA János: Magyarország területi integritásának helyreállítása 1919-1920.....	105.p.	0315 PARÁDI József: A két világháború közötti Magyar Királyság rendvédelme.....	85.p.
0292 SUBA János: Magyarország trianoni határainak térképei 1920-1925.....	114.p.	0316 PARÁDI József: A Magyar Királyság határrendőrsége.....	101.p.
0293 TURCSÁNYI Károly — HEGEDŰS Ernő: Légideszant alakulatok rendvédelmi szerepkörben...	123.p.	0317 SIMON F. Nándor: A Munkásőrség létrehozása	117.p.
0294 Károly TURCSÁNYI — Ernő HEGEDŰS: Air-borne troops in the context of public security.....	130.p.	0318 SUBA János: Az Országos Hadigondozó Hivatal	123.p.
0295 VEDŐ Attila: Magyarország államhatárainak megjelölése 1947-től napjainkig.....	137-152.p.	0319 SUBA JÁNOS: A Védhírszerzőszolgálat kiépítése.	140-147.p.
<b>A XIX-XX. századi magyar forradalmak hatása a nemzeti rendvédelmi rendszerünkre</b> XVII.évf. (2009) 20.sz.		<b>Másfél évszázad rendszerváltozásainak hatásai a nemzeti rendvédelmünkre</b> XIX.évf. (2010) 22.sz.	
0296 BENCsik Péter: A határforgalom főbb statisztikai jellemzői Magyarországon 1901-1915.....	13.p.	0320 BENCsik Péter: A határszéli gazdasági (kettősbir-tokos) forgalom megszűnése 1945-1950.....	13.p.

- 0321 **CHVOJKA Michael** (ford.: **ARTNER Ramona**): Ahogyan a HABSBERG-birodalom örökös tartományában gróf Joseph SEDLITZKY rendőrfőnök irányításával az államrendőrség az egyetemi hallgatók egyleteivel foglalkozott..... 20.p.
- 0322 **CHVOJKA Michael**: Die Betrachtung- und Vorgangsweise des Polizeipräsidenten Sedlitzky gegenüber den Burschenschaften..... 25.p.
- 0323 **FORRÓ János**: Milyen legyen a jövő rendőrsége?..... 30.p.
- 0324 **FORRÓ János**: A polgári magyar állam központosított közbiztonsági őrtestületének közrendvédelmi szolgálata..... 46.p.
- 0325 **HEGEDŰS Ernő**: Teroelrhárító erők szervezése a rendvédelmi szervezeteknél és a légideszant csapatoknál..... 55.p.
- 0326 **PARÁDI József**: A polgári magyar rendvédelem a XIX-XX. században..... 60.p.
- 0327 **PARÁDI József**: A Magyar Királyi Csendőrség határőrizeti szolgálata..... 77.p.
- 0328 **PARÁDI József**: A polgári magyar állam rendvédelmi testületeinek humán viszonyai 1867-1945..... 92.p.
- 0329 **SUBA János**: Határkijelölés, határkijelölés 1867-1945..... 115.p.
- 0330 **SUBA János**: A határkiigazítás feltételeinek megteremtése a dualista Magyarországon..... 125.p.
- 0331 **TAKÁCS Gyula**: Leszerelés és hadseregszervezés Magyarországon 1918 novemberében..... 135-139.p.
- 0345 **DAVOLA József**: Fényképezés a Magyar Királyi Csendőrségnél..... 18.p.
- 0346 **FORRÓ János**: A Magyar Királyi Csendőrség II. kerületének tevékenysége Fejér vármegyében az 1944. évi zsidó deportálás végrehajtásakor. 23.p.
- 0347 **FORRÓ János**: A Magyar Királyi Csendőrség küzdelme a székesfehérvári kerületében Fejér vármegye közbiztonságáért 1884-1945..... 32.p.
- 0348 **MARKÓ György**: Csendőrtisztek a Magyar Királyi Honvéd Vezérkar főnökének bírósága előtt... 73.p.
- 0349 **PARÁDI József**: A Magyar Királyi Csendőrség szervezete..... 80.p.
- 0350 **PARÁDI József**: A Magyar Királyi Csendőrség szolgálati tevékenységei..... 91.p.
- 0351 **PARÁDI József**: A csendőrség teendői az Osztrák-Magyar Monarchia Magyar Királysága külső határainak őrzetében..... 100.p.
- 0352 **SUBA János**: 1918 forró nyara és a Magyar Királyi Csendőrség..... 119.p.
- 0353 **SUBA János**: A Magyar Királyi Csendőrség és a vasútbiztonság 1917-1918..... 126.p.
- 0354 **SZAKÁLY Sándor**: Akik a Magyar Királyi Csendőrséget — 1938 és 1945 között — vezették. 136.p.
- 0355 **ZÉTENYI Zsolt**: A Magyar Királyi Csendőrség és a csendőrök jogállása 1945-ben és azután. (Egy elfelejtett szervezet és jelmondat: „Híven, becsülettel, vitézül!”)..... 155-165.p.

**A közbiztonság  
közös Kárpát-medencei örökségünk**  
XXII.évf. (2012) 25.sz.

**A kiegyezéstől az ezredfordulóig felszámolt országos hatáskörű magyar rendvédelmi testületek**  
XX.évf. (2011) 23.sz.

- 0332 **CSIHA Gábor**: A szolgálati viszonyt és a rendfokozatot érintő mellékbüntetések Magyarországon a XIX-XX. században..... 13.p.
- 0333 **DAVOLA József**: Magyar rendfenntartók a világban..... 27.p.
- 0334 **FORRÓ János**: A Kádár-rendszer rendvédelmi szervezetei a BM. Karhatalom és a Készenléti Rendőr Ezred..... 36.p.
- 0335 **FORRÓ János**: A magyar rendvédelem 1867-1968..... 60.p.
- 0336 **LÓRINCZ József**: Börtönügyünk a hanyatló Kádár-korszakban..... 78.p.
- 0337 **LÓRINCZ József**: Börtönügyünk a rendszerváltás időszakában..... 91.p.
- 0338 **PARÁDI József**: Kontinuitás és újrakezdés a XIX-XX. századi magyar rendvédelemben..... 99.p.
- 0339 **PARÁDI József**: Rendvédelem-karhatalom 1867-1945..... 111.p.
- 0340 **PARÁDI József**: A polgári magyar állam rendőrségei 1867-1945..... 124.p.
- 0341 **SUBA János**: A trianoni határ északi határszakaszának határjellegétől való megfosztása 1938-ban. 144.p.
- 0342 **SUBA János**: Magyarország északi határszakaszának redemarkációs munkálatai 1947-1953..... 155.p.
- 0343 **SZABÓ József**: Határvasadás zászlóaljok a Kéleti-Kárpátok védelmi rendszerében 1940-1941..... 165-177.p.

- 0356 **BERKI Imre**: A magyar határőrizet újjászervezése 1946-ban..... 13.p.
- 0357 **CSAPÓ Csaba**: Erdély csendőrsége az átmenet éveiben 1867-1881..... 27.p.
- 0358 **GÁSPÁR László**: A második világháború utáni magyar határőrizet változásai..... 32.p.
- 0359 **NAGY Ákos Péter**: Quies custodiet ipsos custodes, azaz ki őrzi az őrzőket?..... 53.p.
- 0360 **NAGY Ákos Péter**: A Rendvédelmi Szervek Védelmi Szolgálat megalakulása és tevékenységének kialakítása a rendszerváltás folyamatában... 58.p.
- 0361 **NAGY József**: A magyar határőrség szervezete, létszáma és területi elhelyezkedése 1958-1990..... 67.p.
- 0362 **PARÁDI József**: Magyar rendvédelem 1867-1914..... 79.p.
- 0363 **PARÁDI József**: A magyar állami rendőrség fejlődéstörténeti tapasztalatai 1867-1945..... 84.p.
- 0364 **PARÁDI József**: A XIX-XX. századi magyar rendszerváltozások és a csendőrség..... 102.p.
- 0365 **SOM Krisztián**: Rendvédelem-történet a numizmatikában..... 111.p.
- 0366 **SUBA János**: A császári csendőrség tiszti kara 1849-1868..... 116.p.
- 0367 **SUBA János**: Karhatalom szervezése a Magyar Királyi Honvédségben 1918-ban..... 129-136.p.

**Militarizmus és demilitarizmus  
a XIX-XX. századi magyar állam  
rendvédelmében**  
XXII.évf. (2012) 26.sz.

**Csendőrség Ausztria-Magyarországon,  
illetve Ausztriában és Magyarországon  
1849-2005.**

XXI.évf. (2011) 24.sz.

- 344 **BODA József**: Az európai csendőri erő, avagy egy új békefenntartó alakulat születése.....

- 0362 **ARTNER Ramona**: Egy közbiztonsági őrtestület útja Párizstól — Itálián és Ausztrián keresztül — Budapestig..... 13.p.

0363 <b>ARTNER Ramona:</b> Hírszerzés a dualizmuskori Magyar Királyságban.....	19.p.	0391 <b>SOM Krisztián:</b> A német gyarmatok rendvédelmi erői .....	161.p.
0364 <b>CSAPÓ Csaba — PARÁDI József:</b> Az államfő magyarországi védelme az Osztrák-Magyar Monarchiában.....	27.p.	0392 <b>SUBA János:</b> „Csendőralakulások” a Magyar Nemzeti Hadseregben, majd Magyar Királyi Nemzeti Hadseregben 1919-1921 .....	169.p.
0365 <b>FORRÓ János:</b> Rendvédelmi szervezetek sajátos tevékenysége háborús helyzetben Fejér vármegyében 1944 őszétől 1945 tavaszáig.....	35.p.	0393 <b>SZÉKELY Zoltán:</b> Repülők és határok régen és ma .....	179.p.
0366 <b>NAGY Ákos Péter:</b> A magyar rendvédelem belbiztonsági szolgálata 1945-1990.....	44.p.	0394 <b>SZIKINGER István:</b> A magyar rendvédelmi jog 1919-1944 .....	187-198.p.
0367 <b>NAGY Ákos Péter:</b> A Rendvédelmi Szervek Védelmi Szolgálata 2000-2010.....	59.p.	<b>A magyar rendvédelem, légiközlekedés, felderítés a XIX-XX. században</b> XXXIII.évf. (2013) 31-32-33-34.sz.	
0368 <b>PARÁDI József:</b> A dualista Magyarország határőrizete a migráció tükrében.....	66.p.	0395 <b>BALOGH Péter:</b> A magyar katonai rádiófelderítés története.....	15p.
0369 <b>PARÁDI József:</b> Az Osztrák-Magyar Monarchia Magyar Királyságának határszéli csendőrsége..	81.p.	0396 <b>BODA József:</b> A magyar katonai ejtőernyőzés 75 éve.....	27p.
0370 <b>PARÁDI József:</b> Az egységes állami fizetési rendszer és a szakterületi rendfokozati rendszerek a polgári magyar állam rendvédelmében.....	105.p.	0397 <b>BOTZ László:</b> A Magyar Néphadsereg szerepvállalása a dél-vietnámi Nemzetközi Felügyelő és Ellenőrző Bizottság munkájában 1973-1975.....	41p.
0371 <b>SUBA János:</b> Szovjetunió és Magyarország közötti határvonal kitűzése 1947-1949.....	120.p.	0398 <b>FŐRIZS Sándor:</b> Határprovokációk a magyar-jugoszláv államhatáron 1950-1951.....	47p.
0372 <b>SZIKINGER István:</b> A magyar rendvédelmi jog alapjai.....	133.p.	0399 <b>HEGEDŰS Ernő - FRÖCHLICH Dávid:</b> Katonai erők rendvédelmi szerepkörben.....	55p.
0373 <b>SZIKINGER István:</b> Rendvédelmi jog a dualizmus korszakában.....	141-157p.	0400 <b>KESERŰ István:</b> A magyar határőrizet 1945-1990.....	63p.
<b>A XIX-XX. századi magyar állam nemzetbiztonsági szervezetei</b> XXIII.évf. (2013) 27-28-29-30.sz.			
0380 <b>ARTNER Ramona:</b> A Magyar Királyi Csendőrség és a városok.....	13.p.	0401 <b>NAGY György:</b> Az első magyar határrendőrség.....	87p.
0381 <b>ARTNER Ramona — PARÁDI József — ZEIDLER Sándor:</b> A Magyar Királyi Csendőrség légi, vízi, vasúti és közúti szakszolgálati ágai .....	23.p.	0402 <b>NAGY József:</b> A magyar határőrizet változásai 1958-1990.....	97p.
0382 <b>BODA József:</b> A katonai rang és függelmi rendszer a Nemzetbiztonsági Szakszolgálatnál .....	41.p.	0403 <b>OLASZ Lajos:</b> A légi csendőrség Magyarországon.....	105p.
0383 <b>FŐRIZS Sándor:</b> Rendvédelmi elvárások tükröződése négy ország rendőrtisztképzésében .....	65.p.	0404 <b>PARÁDI József:</b> Rendvédelmi testületek a polgári magyar állam időszakában 1867-1919.....	121p.
0384 <b>FORRÓ János:</b> Fejér vármegye közbiztonságtörténete 1688-1884 .....	77.p.	0405 <b>PERÉNYI Roland:</b> A fővárosi rendőrség tagjainak II. világháború alatti tevékenysége az igazoló bizottsági iratok.....	147p.
0385 <b>HEGEDŰS Ernő:</b> A Magyar Királyi Csendőrség harc- és gépjárművei .....	89.p.	0406 <b>SZIKINGER István:</b> A magyar rendvédelmi jog 1945-1989.....	153p.
0386 <b>JAKUS János:</b> A magyar rádió-és rádióelektronikai felderítés szervezeti változásai 1990-ig .....	101.p.	0407 <b>TÖMÖSVÁRY Zsigmond:</b> Egy kevésbé ismert katonai attasé: NÉMETH Dezső vezérkari ezredes.....	165p.
0387 <b>KESERŰ István:</b> A magyar pártállam határőrizete 1945-1956 .....	111.p.	0408 <b>VEDŐ Attila:</b> A Magyar Királyi Csendőrség karhatalmi tevékenységének szabályozása a dualizmus idején.....	170p.
0388 <b>NAGY Ákos Péter:</b> Adalékok a Rendvédelmi Szervek Védelmi Szolgálata nemzetközi tevékenységének történetéhez.....	129.p.	0409 <b>VEDŐ Attila:</b> A Francia Nemzeti Csendőrség a két világháború között.....	185-197p.
0389 <b>PARÁDI József:</b> Nemzeti határőrizetünk polgári szakasza .....	141.p.		
0390 <b>PARÁDI József:</b> Az államfő testőrségei az Osztrák-Magyar Monarchiában .....	155.p.		

## A XIX-XX. századi magyar rendvédelem-történeti tartalmú disszertációk.

1.	ANDRÁSSY Antal: <i>Noszlopy Gáspár 1820-1853.</i> <u>Egyetemi doktori disszertáció</u> (ELTE-BTK). Budapest, 1982.
2.	ARADY Péter: <i>A Dráva vidék védelmének szervezése 1948 tavaszán és nyarán.</i> <u>Egyetemi doktori disszertáció</u> (ELTE-BTK). Budapest, 1967.
3.	BACSA Gábor: <i>A Magyar–Jugoszláv (S. H. S.) határ megállapítása és kitűzése.</i> <u>Kandidátusi értekezés</u> (MTA-TMB). Budapest, 1995.
4.	BALÁZS Károly: <i>Felső Arva és a Szepesség Magurán túli részének Lengyelországhoz való csatolása 1918-1920.</i> <u>Kandidátusi értekezés</u> (MTA-TMB). Budapest, 1987.
5.	BALOGHNÉ Sereke Anikó: <i>A magyar idegenforgalom története a kiegyezéstől a második világháború végéig.</i> <u>Egyetemi doktori disszertáció</u> (ELTE-BTK). Budapest, 1994.
6.	BENCSIK Péter dr.: <i>Az útlevelek története Magyarországon a törvényi szabályozástól a második világháborúig.</i> <u>Ph.D. disszertáció</u> Pécsi Tudományegyetem Bölcsészettudományi Kar. Pécs, 1999.
7.	BERTA István: <i>A kivándorlás problematikája Magyarországon a századfordulón 1903/IV.tc.</i> <u>Kandidátusi értekezés</u> (MTA-TMB). Budapest, 1997.
8.	BODA József dr.: <i>A rendvédelmi békefenntartás kialakulása, fejlődése, helye és szerepe a XXI. században.</i> <u>Ph.D. disszertáció</u> , (ELTE-BTK). Budapest, 2006. Idem: <i>A mélységi felderítés fejlődése, helye és szerepe az új védelmi alapelvekben.</i> <u>Hadtudományi egyetemi doktori disszertáció</u> (ZMNE). Budapest, 1995.
9.	BONHARDT Attila: <i>A magyar hadifoglyok hazaszállítása az első világháború után.</i> <u>Kandidátusi értekezés</u> (MTA-TMB). Budapest, 1983.
10.	BÖKÖNYI István: <i>A rendőr tiszthelyettes- és zászlósképzés felszabadulás utáni története, helyzete, fejlesztésének lehetőségei.</i> <u>Kandidátusi értekezés</u> (ZMNE). Budapest, 1988.
11.	BUR Márta: <i>A magyar határőrvidék felszámolása. A házközösség (zadruga) válsága.</i> <u>Kandidátusi értekezés</u> (MTA-TMB). Budapest, 1962.
12.	CSAPÓ Csaba: <i>A Magyar Királyi Csendőrség 1881-1918.</i> <u>Kandidátusi értekezés</u> (MTA-TMB). Budapest, 1998.
13.	CSUKA Gyula: <i>A belügyminisztérium határőrség és a határmenti lakosság kapcsolata 1945-1987 között, különös tekintettel az önkéntes határőr mozgalom helyére, szerepére a határőrség és a belügyi szervek munkájának segítségével.</i> <u>Kandidátusi értekezés</u> (MTA-TMB). Budapest, 1988.
14.	GÁSPÁR László: <i>A határőrség fejlődése 1950-1956.</i> <u>Hadtudományi egyetemi doktori disszertáció</u> (ZMNE). Budapest, 1989. Idem: <i>A magyar határőrség szolgálati tevékenységeiben ható elvek érvényesülése és változásai 1949-1980.</i> <u>Kandidátusi értekezés</u> (MTA-TMB). Budapest, 1996.
15.	HEGEDŰS Ernő: <i>A légedeszantok fejlődése a második világháborúban és hatása napjaink légi gépesítési törekvései.</i> <u>Ph.D. disszertáció</u> (ZMNE). Budapest, 2009.
16.	HUNYADI Károly: <i>A Szovjetunióban élő magyar hadifoglyok hazatelepítése 1919-1922.</i> <u>Kandidátusi értekezés</u> (MTA-TMB). Budapest, 1969.
17.	KAISER Ferenc: <i>A Magyar Királyi Csendőrség története a két világháború között.</i> <u>Ph.D. disszertáció</u> Debreceni Tudományegyetem Bölcsészettudományi Kar. Debrecen, 2000.
18.	KÁLMÁN Zsolt: <i>A Magyar Királyi Csendőrség működése Somogy vármegyében 1884-1914.</i> <u>Ph.D. disszertáció</u> , (ZMNE). Budapest, 2008.
19.	KÁVÁSSY Sándor: <i>Somogy vármegye direktóriuma 1919-ben. Megyevezetés Somogyban 1919. március 10-től 1919. június 08-ig.</i> <u>Kandidátusi értekezés</u> (MTA-TMB). Budapest, 1969.
20.	KESERŰ István: <i>A felszabadult Magyarország rendőri és határőrizeti szerveinek megalakulása és tevékenysége a népi demokratikus forradalom időszakában 1944-1948.</i> <u>Bölcsészdoktori disszertáció</u> (ELTE-BTK). Budapest, 1977. Idem: <i>A határőrség megalakulása és tevékenysége a népi demokratikus forradalom időszakában.</i> <u>Kandidátusi értekezés</u> (MTA-TMB). Budapest, 1985.

21.	KOVÁCS Tamás: <i>Megfigyelés, internálás, deportálás. Belső elhárítás a II. világháborúban.</i> <u>Ph.D. disszertáció</u> (PTE-BTK). Pécs, 2014.
22.	KOVÁCS Zoltán András: <i>A Szálasi-kormány belügyminisztériuma. Rendvédelem, állambiztonság, közigazgatás a nyilas korszakban.</i> <u>Ph.D. disszertáció</u> (PTE-BTK). Pécs, 2008.
23.	LAGZI István: <i>Lengyel menekültek Magyarországon a II. világháború alatt.</i> <u>Kandidátusi értekezés</u> (MTA-TMB). Budapest, 1981.
24.	LŐRINCZ József: <i>Fiatalkoriak szabadságelvonással járó büntetőjogi szankcióinak végrehajtása.</i> <u>Kandidátusi értekezés</u> (MTA-TMB). Budapest, 1993.
25.	MEZEY Barna: <i>A magyar polgári börtönügy kialakulása.</i> <u>Kandidátusi értekezés</u> (MTA-TMB). Budapest, 1990. Idem: A munkáltatás szerepe a büntetés-végrehajtás történetében. A fenyítőház modelltől a rabdolgoztató házakig. <u>Akadémiai doktori értekezés</u> (MTA). Budapest, 2011.
26.	NAGY György: <i>A határforgalom és a határforgalom ellenőrzés története 1945-1980.</i> <u>Hadtudományi egyetemi doktori disszertáció</u> (ZMNE). Budapest, 1987. Idem: <i>Magyarország határforgalmat ellenőrző szervezetének, a szervezet feladatrendszerének, alkalmazott módszereinek változása 1945-1991.</i> <u>Kandidátusi értekezés</u> (MTA-TMB). Budapest, 1993.
27.	NAGY József: <i>A BM. Határőrség szervezetének, létszámának területi elhelyezkedésének és tevékenységének fejlődése 1958-1988.</i> <u>Hadtudományi egyetemi doktori értekezés</u> (ZMNE). Budapest, 1993. Idem: <i>A határőrség területi elhelyezkedésének, tevékenységének, szervezetének és létszámának fejlődése 1958-1998.</i> <u>Ph.D. disszertáció</u> (ZMNE). Budapest, 2000.
28.	ORBÁN József: <i>A munkásőrség történet 1957-1963.</i> <u>Kandidátusi értekezés</u> (MTA-TMB). Budapest, 1988.
29.	ORODÁN Sándor: <i>A Határőrség művelődési tevékenységének története 1945-től 1990-ig. Elgondolások az új szervezetű Határőrség közművelődési feladataira.</i> <u>Kandidátusi értekezés</u> (MTA-TMB). Budapest, 1994.
30.	ÖRY Károly: <i>Katonapolitika és a hadsereg főbb kérdései az októberi polgári demokratikus forradalom időszakában.</i> <u>Bölcsezdoktori disszertáció</u> (ELTE-BTK). Budapest, 1970.
31.	PARÁDI József: <i>A magyar állam határőrizete.</i> <u>Kandidátusi értekezés</u> (MTA-TMB). Budapest, 1990. Idem: <i>A dualista Magyarország határőrizete 1867-1914.</i> <u>Egyetemi doktori disszertáció</u> (ELTE-BTK). Budapest, 1985.
32.	PERÉNYI Roland: <i>A nagyvárosi bűnözés társadalomtörténete. Hétköznapi bűnözés Budapesten a XIX-XX. század fordulóján.</i> <u>Ph.D. disszertáció</u> (ELTE-BTK). Budapest, 2010.
33.	SALLAI János: <i>Magyarország határai a térképeken a honfoglalástól 1947-ig.</i> <u>Hadtudományi egyetemi doktori disszertáció</u> (ZMNE). Budapest, 1994.
34.	SUBA János: <i>Magyarország határainak kitűzése és felmérése 1921-1925.</i> <u>Bölcsezdoktori disszertáció</u> (ELTE-BTK). Budapest, 1996. Idem: <i>Magyarország államhatárainak változásai 1867-1945. A határmegállapító bizottságok működése Magyarországon a XIX-XX. században.</i> <u>Ph.D. disszertáció</u> (ELTE-BTK). Budapest, 2002.
35.	SZABÓ Árpád: <i>A magyar honvéd karhatalom részvétele az 1956-os ellenforradalom katonai leverésében.</i> <u>Kandidátusi értekezés</u> (MTA-TMB). Budapest, 1967.
36.	SZABÓ Gyula: <i>A rendőrtisztképzés 1945-1948 között és a ráható tényezők.</i> <u>Hadtudományi egyetemi doktori disszertáció</u> (ZMNE). Budapest, 1996. ekvivalenciával <u>Ph.D. disszertáció</u> (ZMNE). Budapest, 1997.
37.	SZAKÁLY Sándor: <i>Magyar tabori csendőrség 1938-1944.</i> <u>Bölcsezdoktori disszertáció</u> (ELTE-BTK). Budapest, 1988. Idem: <i>A magyar katonai elit 1938-1945.</i> <u>Kandidátusi értekezés</u> (MTA-TMB). Budapest, 1990. Idem: <i>A magyar katonai felső vezetés 1938-1945. Lexikon és adattár.</i> <u>Akadémiai doktori értekezés</u> (MTA-TMB). Budapest, 2006.



38.	TELEKI Éva: <i>A nyilas uralmi rendszer Magyarországon 1944. október 15-1945. április 4.</i> <u>Kandidátusi értekezés</u> (MTA-TMB). Budapest, 1971.
39.	URBÁN Aladár: <i>A nemzetőrség és a honvédség szervezése 1848 nyarán.</i> I., II. köt. <u>Kandidátusi értekezés</u> (MTA-TMB). Budapest, 1988.
40.	VELKEI Ferenc: <i>Orosz hadifoglyok Magyarországon az első világháború és a Magyar Tanácsköztársaság idején.</i> <u>Kandidátusi értekezés</u> (MTA-TMB). Budapest, 1988.

*A XIX-XX. századi magyar rendvédelem-történeti tartalmú témát kutató doktoranduszok.*

41.	BERKI Imre: <i>Adyigeti határőr ezred története.</i> <u>Doktori iskola</u> (ELTE-BTK)
42.	NAGY Ákos Péter: <i>A Nemzeti Védelmi Szolgálat.</i> <u>Doktori iskola</u> (NKE-HDI).
43.	VARRÓ István Tamás: <i>A magyar pénzügyőrség története megalakulásától 1944-ig.</i> <u>Doktori iskola</u> (NKE-HDI).
44.	VEDŐ Attila: <i>A Magyar Királyi Csendőrség szolgálati tevékenységei.</i> <u>Doktori iskola</u> (NKE-HDI).

**Forrás !** PARÁDI József: Nemzeti rendvédelmünk XIX-XX. századi története a magyarországi tudományos fokozatszerző disszertációkban. 181-184.p. *Rendvédelem-történeti Hírlevél (Nuntiotones Historiae Praesidii Ordinis)*, XX.évf. (2011) 35-36.sz. 176-184.p. HU-ISSN 1216-6774.

**PARÁDI József**  
**A Magyar Királyi Csendőrség nyugellátása**

**M**agyarországon három ízben hoztak létre csendőrséget és három ízben szüntették meg a testületet. Első ízben *Ferenc József* a neoabszolútizmus keretében állította fel a csendőrséget az egész HABSBURG-birodalomra kiterjedő közbiztonsági őrtestületként a birodalmi közbiztonság megteremtése érdekében,<sup>1</sup> miután az 1849. III. 4-ei olmützi összbirodalmi alkotmány 36. §-a leszögezte, hogy „A birodalom belső biztonságának őrzése birodalmi ügy.”<sup>2</sup>

A birodalmi csendőrség létrehozásakor a mintát a lombardiai csendőrség képezte. Lombardiában — amely hagyományosan HABSBURG tartomány volt — a csendőrséget, a francia közigazgatás exportjának részeként akkor vezették be, amikor Bonaperte NAPÓLEON tündöklése idején Lombardia a Francia Császárság vazallus országává vált. NAPÓLEON bukását követően a tartomány visszakerült a HABSBURGOKhoz, ám a lombardiai csendőrséget — kiváló bűnüldözési eredményei miatt — a HABSBURG adminisztráció nem szüntette meg, hanem átvette.<sup>3</sup>

A csendőrséget a kiegyezéssel — a kiváló bűnüldözési eredményei ellenére — a Magyar Királyság területén megszüntették, mivel a magyar kormányzat nem volt hajlandó a hazafiak üldözésében jeleskedő szervezet magyarországi alakulatait átvenni. A magyar vidéken — az önkormányzati rendőrségi koncepció bukását követően — azonban TISZA Kálmán kezdeményezésére, a vidéki közbiztonsági állapotok javítása érdekében a csendőrséget ismét bevezették, de már nemzeti rendvédelmi testületként.<sup>4</sup>

1919-ben a Tanácsköztársaság vezetése — a szovjet államigazgatási modell átvételének részeként — a csendőrséget és a társ rendvédelmi szervezeteket oly módon szüntette meg, hogy azokat beolvastották az újonnan felállított Vörös Őrségbe.<sup>5</sup>

A Tanácsköztársaság bukását követően már a PEIDL-kormány visszaállította a csendőrséget a vidék közbiztonságának az újrateremtése érdekében. A testület pedig kiváló hatásfokkal működött 1945-ig, amikor — a feloszlásáról szóló rendeletben ismét deklarálta az előző rendszerhez, azaz — a két világháború közötti alkotmányos monarchiához való hűsége okán oszlatták fel.<sup>6</sup>

A csendőrség intézményét tehát vidékre kiterjedő hatáskörrel háromszor hozták létre, mindhárom alkalommal a közrend érdekében és háromszor szüntették meg, mindhárom alkalommal deklarálta politikai megfontolások által vezérelve.

A Magyar Királyság területén működő csendőrség mindhárom időszakban katonailag szervezett őrtestület volt — amely meghatározás a Magyar Királyi Csendőrség szolgálati szabályzataiban szerepelt is<sup>7</sup> — ezért a személyi állomány katonának minősült, habár a testület a mindenkori rendvédelemért felelős országos hatáskörű szervezet kompetenciájába tartozott, azaz a neoabszolútizmus időszakában a Legfelsőbb Rendőrhatóság, a dualizmus és a két világháború között pedig a Magyar Királyi Belügyminisztérium felügyelete és irányítása alatt állt, azonban — mivel a testület személyi állománya katonának minősült — a humán viszonyok a Magyar Királyi Honvédelmi Minisztérium felügyelete alá tartoztak.

A polgári magyar állam időszakában kétféle őrtestület típust különböztettek meg, az egyik a polgári őrtestület volt, melynek belső függelmi viszonyai nem katonaiak, hanem hivatali tisztviselő jellegűek voltak és a személyi állomány nem katonai, hanem a testületi rendfokozati rendszer szerinti rangokat viselte. A katonailag szervezett őrtestületek pedig a csendőrség szerinti felállásban működtek, azaz ezen testületek személyi állományának a függelmi viszonyrendszere katonai volt és a testületi tagok katonai rendfokozatot viseltek. A Magyar Királyi Csendőrség tehát katonailag szervezett őrtestület volt. Ebből fakadóan pedig a testület személyi állományát a katonák számára általában előírt kötelezettségek terhelték, illetve jogosultságok illették meg. Ennek következtében pedig a csendőrtisztek nyugellátása a katonai nyugellátással harmonizált a testület legénységére pedig „Az állami tisztviselők, altisztek és szolgák nyugdíjazásáról” szóló 1885. évi törvénytől fogva az állami alkalmazottak nyugellátási szabályai vonatkoztak.<sup>8</sup>

Természetesen a XIX. század közepétől a XX. század közepéig ez a rendszer fejlődött. Nem célja e tanulmánynak a fejlődési ív valamennyi állomásának az ismertetése, csupán a testületi nyugellátási rendszer befejező szakaszának a bemutatására terjed ki a feldolgozás.

A csendőrségi nyugellátási rendszer — az államigazgatás más szervezeteihez hasonlóan — nem merült ki csupán a *nyugdíjak* fizetésében. A nyugellátás részét képezte a *lakáspénz, a családi pótlék, a rokkantsági ellátás, a sérülési pótdíj és a méltányosságból engedélyezhető ellátások*. A nyugellátási rendszer azonban nem csupán a csendőrökre, hanem azok özvegyeire és árváira is kiterjedt. A csendőr nyugdíjas jogosult volt még a testületi gyógyházak szolgáltatásait is igénybe venni, továbbá segélyre, valamint egészségügyi kedvezményekre úgymint kedvezményes kórházi ápolásra, ambuláns kezelésre, gyógyfürdők használatára. A kedvezmények közé tartoztak még az utazási kedvezmények, valamint a kedvezményes kölcsönlehetőségek is.

1934-től egységessé vált a Magyar Királyi Csendőrség nyugellátási rendszere. Ezt megelőzően ugyanis a tiszti karra és hozzátartozóikra „A nemzeti hadsereghez tartozó hivatásos havidíjasoknak és hivatásos (önként továbbszolgáló altiszteknek), valamint az említett személyek hátramaradottjainak katonai ellátásáról” szóló 1921. évi törvény<sup>9</sup>, míg a legénységi állományba — amely a csendőröket és az altiszteket jelentette, akik összességükben a honvéd altiszti kar jellegével bírtak — tartozókra „Az állami alkalmazottak, valamint azok özvegyeinek és árváinak ellátásáról” szóló 1912. évi törvény<sup>10</sup> vonatkozott.

A csendőr legénység az 1934. évet megelőzően nyugdíjba vonuló tagjaira, özvegyeire és árváira „Az állami alkalmazottak, valamint azok özvegyeinek és árváinak ellátásáról” szóló 1912. évi törvény<sup>11</sup> vonatkozott 1934 után is, az 1934. I. 1. után nyugdíjazottakra azonban már „A nemzeti hadsereghez tartozó hivatásos havidíjasoknak és hivatásos (önként továbbszolgáló) altiszteknek, valamint az említett személyek hátramaradottjainak katonai ellátásáról” szóló 1921. évi törvény hatálya terjedt ki.<sup>12</sup> A Magyar Királyi Csendőrség személyi állományára teljes egészében — ebből fakadóan pedig az 1934. I. 1. után elhalt valamennyi csendőr özvegyeire és árváira — az 1921. évi törvény vonatkozott. E törvény alapján a nyugállományú csendőrt, illetve hátramaradottjait részben megillette a: nyugdíj, a lakáspénz, a sérülési pótdíj, a rokkantsági ellátás és a családi pótlék.<sup>13</sup>

A nyugellátás alapját a nyugdíj jelentette. 10 évi szolgálat teljesítése nyomán váltak a csendőrök nyugdíj jogosulttá. Aki azonban 9 év 6 hónap és 1 nap szolgálati idővel rendelkezett, annak a 10 év szolgálati idejét elismerték. Ennél rövidebb szolgálati idővel rendelkező csendőrök orvosi felülvizsgálat alapján mehetek nyugdíjba, azonban részükre csak annyi évre járt a nyugdíj, ahány évet a szolgálatban eltöltöttek. Ezt a nyugdíjat hívták ideiglenes nyugdíjnak. A szolgálat teljesítésével kapcsolatos egészségkárosodás esetében azonban végleges nyugdíjban részesítették a csendőröket.

A 60. életévének betöltését megelőzően, illetve a 40 éves szolgálati idő letöltése előtt — ami az első 5 év dupla számítása miatt tulajdonképpen 35 évet jelentett — azok vonulhattak nyugdíjba, akiknek az orvosi felülvizsgáló bizottság a csendőri szolgálatra való egészségi alkalmatlanságát megállapította.

Az időleges nyugdíjba helyezettek esetében azonban az időleges nyugdíj időszakot is beszámították a végleges nyugdíjba vonuláshoz szükséges időbe. Amennyiben tehát az időlegesen nyugdíjazott az időleges nyugdíja időszakában elérte a 9 év 6 hónap és 1 nap szolgálati időt, akkor számára a nyugdíját véglegesítették.

A csendőröket hivatalból is helyezhették ideiglenes vagy végleges nyugdíjba, ha a szolgálatban való meghagyásuk a vonatkozó szabályzatok szerint nem volt megengedhető.

A szolgálati idő hossza képezte a nyugdíjszámítás alapját. (I.sz. melléklet) 10 év szolgálati idő után a fizetés 40 %-a képezte a nyugdíj összegét. 10 év szolgálati viszony felett pedig szolgálati évenként a fizetés 2 %-val nőtt a nyugdíj összege. Ezért nem maradhatott 40 éves szolgálati idő letöltése után senki sem a szervezetnél, mert a nyugdíja magasabb lett volna, mint a fizetése. A csendőrök esetében azonban a nyugdíjba vonulás éveit úgy számolták, hogy az első 5 évet duplán vették figyelembe, így tulajdonképpen 35 éves szolgálati viszonyal vonulhattak nyugdíjba. Erre a szisztémára a XIX-XX. század fordulóján tértek át, mivel korábban számos csendőr meg sem élte a nyugdíjba vonulását, vagy azt követően néhány éven belül elhunyt.

A szolgálati idő kiszámításának gyakorlata oly módon történt, hogy az a csendőr számára előnyös volt. A szolgálati időbe beszámították a hadikötelékben, vagy hadifogságban töltött időt, egyes kitüntetett időszakokat pedig felémelt számítással vettek figyelembe mint például a harctéren töltött időt.<sup>14</sup> Az is igaz azonban, hogy a szolgálati időbe nem volt minden beszámítható, például a szökevényként töltött idő, vagy a 6 hónapnál hosszabb szabadságvesztés büntetési idő stb.

A nyugdíj összegének megállapítása szempontjából tehát fontos elem volt a szolgálati idő kiszámítása. Ugyanilyen fontos volt a beszámítható javadalalmazás összegének megállapítása is. A beszámítható javadalalmazás körébe tartozónak tekintették az illetményen kívül a testületi pótlékok<sup>15</sup>, a korpótlékok és az étkezési pénzt is. E pótlékokat azonban csak a 40 éves szolgálati viszonyal — akiknek az első 5 évét duplán számították — rendelkezőknek, vagy a 60. életévüket betöltőknek továbbá a szolgálatellátásra a szolgálat ellátására alkalmatlanná válóknak számították be a nyugdíj összegének a kiszámításába.

A nyugdíjak fizetése egységes rend szerint valósult meg. Az állandó és az ideiglenes nyugdíjat a tényleges illetmények beszüntetését követő hónap elsejé-

vel kezdődően, havonta előre fizették. Lényegében a fizetéssel azonos elvárás szerint folyósították a nyugdíjat is, ami azt jelentette, hogy a nyugdíjakat oly módon kellett postázni, hogy a címzettek azt még elseje előtt kézhez kaphassák.

A nyugdíjak folyósítását be kellett szüntetni abban az esetben, ha a nyugdíjas: meghalt, újra alkalmazták a haderőnél vagy a csendőrségnél, 1 évnél hosszabb ideig engedély nélkül külföldön tartózkodott a visszajöveteléig (szüneteltetés), a magyar állampolgárságát elvesztette, idegen állampolgárságot szerzett, engedély nélkül idegen hatalom szolgálatába lépett, olyan büntetőbíróági ítéletben részesült, amely a nyugdíj elvonását vonta maga után, rokkantsági ellátást kapott, nyugdíjra igényt adó olyan polgári szolgálatba lépett, amely az állammal az ellátás tekintetében viszonyosságban volt, ha katonai jellegét becsületügyi, vagy fegyelmi illetve közigazgatási úton elvesztette, a nyugdíjáról lemondott, 6 hónapnál hosszabb szabadságvesztés büntetés időtartamára (szüneteltetés), feltevé, hogy az ítélet nem vonta maga után az ellátás elvesztését.<sup>16</sup>

A csendőrök nem kaphattak egyszerre több helyről nyugdíjat. Ilyen esetekben a kedvezőbb összegű nyugdíjat folyósították a számára, oly módon azonban, hogy a többféle nyugdíj szolgálati idejét összeadták és ennek megfelelően állapították meg a nyugdíját.<sup>17</sup>

Csendőrségi nyugellátás méltányossági alapon is engedélyezhető volt. Ennek három formája létezett, a kedvezményezett ellátás, a kivételes ellátás és a kegydíj.<sup>18</sup>

Kedvezményezett ellátást a belügyminiszter — méltánylást érdemlő körülmények esetében — a pénzügyminiszter hozzájárulásával és a minisztertanács előzetesen kikért engedélye alapján ítélt meg azoknak, akik: bizonyíthatóan a szolgálat ellátásával összefüggésben váltak szolgálatképtelenné és polgári foglalkoztatásra is alkalmatlanná. A kedvezményezett ellátás azonban nem haladhatta meg a kedvezményezett személynek a szolgálatképtelenné válását megelőző illetményét. A belügyminiszter a kedvezményezett ellátást megszüntethette, ha annak feltételei megszűntek.<sup>19</sup>

Kivételes ellátást — a belügyminiszter a pénzügyminiszterrel való egyeztetés nyomán és a minisztertanács hozzájárulásával — igazolt rászorultság esetén a törvényes mérték felétől 100 %-ig terjedően adhatott azoknak, akik: rendfokozatukról lemondtak, vagy a rendfokozatukból elbocsátottak, illetve büntetőjogi úton vesztették el azt, ellenük a büntetőbíróóság olyan ítéletet hozott, amely a nyugdíj elvesztését vonta maga után (kivéve a hűtlenség bűncselekményét). A kivételes ellátások engedélyezése általában határozott időre szólt. A határozatlan időre szóló kivételes ellátásokat pedig a belügyminiszter átmenetileg, vagy végérvényesen megszüntethette. A kivételes ellátást az érdekelt kérhette, azonban arra igényt nem támaszthatott. A belügyminiszternek az elutasító határozatot indokolnia nem kellett, mely ellen a közigazgatási bíróságon panaszt emelni nem lehetett. A kivételes ellátás kérvényéhez csatolni kellett a folyamodónak a magyar állampolgárságát és családi állapotát, valamint életkorát bizonyító okiratokat, a családfő és a családtagok foglalkozását és jövedelmét bizonyító okiratokat, a kérelmező munka- és keresőképességének a mértékét megállapító hatósági orvosi bizonyítványt, továbbá a felmenő és oldalági rokonok vagyoni és jövedelmi viszonyainak a bemutatását.<sup>20</sup>

A kegydíjat „a nemzeti hadsereghez tartozó hivatásos havidíjasoknak és hivatásos (önként továbbszolgáló) altiszteknek, valamint az említett személyek hátramaradottjainak katonai ellátásáról” szóló 1921. évi törvény<sup>21</sup> nem ismerte. „az állami alkalmazottak, valamint azok özvegyeinek és árváinak ellátásáról” szóló 1912. évi törvény<sup>22</sup> azonban a kegydíj lehetőségét tartalmazta. 1925-ben miniszterelnöki rendelet<sup>23</sup> tette lehetővé, hogy „a nemzeti hadsereghez tartozó hivatásos havidíjasoknak és hivatásos (önként továbbszolgáló) altiszteknek, valamint az említett személyek hátramaradottjainak katonai ellátásáról” szóló törvény hatálya alá esőknél alkalmazhatóvá válhatott a kegydíj. A kegydíjat a pénzügyminiszter és a minisztertanács előzetes hozzájárulásával a belügyminiszter javaslatára az államfő engedélyezhette legfeljebb oly mértékben, ami a törvény szerint járt volna, ha a hiányzó kellékek meglettek volna. Abban az esetben például, ha azért nem kerültek beszámításra a hadseregben eltöltött szolgálati évek, mert a csendőrségi szolgálat kezdete és a hadseregbeli szolgálat vége között a törvényben megengedettnél hosszabb idő telt el, az államfő eltekinthetett a két szolgálat összeadását akadályozó körülménytől. A kegydíj határozott, vagy határozatlan időre szólhatott. A határozott időre szóló kegydíj esetében — ha a körülmények változatlanok maradtak — a pénzügyminiszter hozzájárulásával a belügyminiszter meghosszabbíthatta. A kegydíjak minden indoklás nélkül bárkikor megszüntethetők voltak.

Végkielégítés és nyugdíjmegváltás a nyugellátás sajátos lehetőségét biztosította. „A nemzeti hadsereghez tartozó hivatásos havidíjasoknak és hivatásos (önként továbbszolgáló) altiszteknek, valamint az említett személyek hozzátartozóiknak katonai ellátásáról” szóló törvény hatálya alá eső csendőrök végkielégítésben ugyan nem részesülhettek, az özvegyek és a próbacsendőrök azonban már élhettek a nyugdíjmegváltás lehetőségével. A próbacsendőrök esetében végkielégítésre akkor kerülhetett sor, ha a csendőrségi szolgálat ellátásból fakadóan a további csendőrségi szolgálatra alkalmatlanná váltak. A végkielégítés összege kiszámításának alapját a próbacsendőr illetménye alkotta, melyet az általa leszolgált idő hosszához társított szorzókkal számoltak ki. 20 havi szolgálattal például az illetmény hatszorosa képezte a végkielégítés összegét. Az özvegyek nyugdíjmegváltásának intézése ugyanúgy történt mint az állami alkalmazottaké, valamint azok özvegyeinek és árváinak ellátásáról szóló 1912. évi törvény<sup>24</sup> hatálya alá esők esetében. A nyugdíjmegváltást kérelmezni kellett, melyben azt kellett bizonyítani, hogy a nyugdíjmegváltás összege fedezi a tervezett üzleti vállalkozás elindításának várható költségeit, a vállalkozás jövedelme előreláthatóan nem marad el a nyugdíj összegétől valamint, hogy a vállalkozás életképes. Az özvegyi nyugdíj megváltásának a lehetőségével azonban csak a légénységi állományú csendőrök özvegyei élhettek. A tiszti özvegyek a további nyugdíjfolyósítás helyett végkielégítés csak abban az esetben kaphattak, ha újból férjhez mentek. Ebben az esetben a házasságkötés napjától számított 1 éven belül kérhették nyugdíjuk 7 évi összegének végkielégítésként történő megállapítását.<sup>25</sup>

A várakozási illetménnyel szabadságolás nem volt nyugdíj, azonban ezen időszak alatt a szabadságolt a szolgálati ideje után járó nyugdíj összegének megfelelő illetményben részesült. A várakozási illetménnyel biztosított szabadság — azon csendőrök esetében, akik a szolgálati idejük alapján még nem voltak joga-

sultak nyugellátásra — maximum 6 hónap lehetett. Akik viszont már nyugellátási jogosultságot szereztek a várakozási illetményes szabadság 6 hónaptól 24 hónapig terjedhetett. A várakozási illetménnyel töltött szabadság ideje általában nem számított bele a nyugdíjjogosultságot szerző szolgálati időbe.<sup>26</sup>

Rokkantházi ellátásra is jogosultak voltak a nyugellátásban részesített csendőrök abban az esetben, ha jövedelmük jogszabályban meghatározott összeg volt és az egészségi állapotuk nem tette lehetővé keresőképes foglalkozás üzését, továbbá ápolásra szorultak, valamint vagyontalanok voltak. Kétféle rokkantházi ellátás létezett. Egyrészt az e célra létrehozott katonai rokkantházban való ellátás. Egy ilyen rokkantház működött a trianoni békediktátum által megcsönkített Magyar Királyságban, Budapesten a korábbi 1848-1849-es honvédmeház, mely 1925. VIII. 1. óta működött rokkantházként. Másrészt pedig lehetőség nyílt a rokkantházon kívüli szabadon választott lakhelyen való elhelyezésre is. Ez esetben a rokkantházi csendőr nyugdíjasnak járt a rokkant havidíj és mindazon járandóságok amiben a többi nyugállományú is részesült. A katonai rokkantházban való elhelyezés esetében viszont az ott elhelyezettnek természetbeli teljes ellátás járt, emiatt pedig pénzbeli ellátásban nem részesülhettek.<sup>27</sup>

A sérülési pótdíj a nyugellátásban részesülőknek is járt. A különböző sérülések után jogszabályban rögzített fix összegű és sérülési fajtánként változó összegű sérülési pótdíj járt. A sérülési pótdíj folyósításának feltétele volt, hogy az a szolgálatellátással összefüggésben keletkezett és a sérülés tényét hatósági orvos bizonyította. A sérülés pótdíját kérvényezni kellett a sérülést követő 10 éven belül. A sérülés mértékének a megállapítása céljából lehetőség nyílt ismételt orvosi felülvizsgálatra, mivel előfordult, hogy a sérülésből fakadóan létrejött egészségkárosodás idővel romlott. Több sérülés után a pótdíjak összeadásra kerültek. Akármilyen sok, illetve súlyos sérüléssel rendelkezett a sérült, a sérülési pótdíjak együttes összege tiszteknél 109 pengőnél, legénységénél 68 pengőnél több havonta nem lehetett. A sérülési pótdíjat szüneteltetni kellett ha a sérült: nyugdíjjogosultsággal járó olyan polgári foglalkoztatásban részesült, amely a nyugellátás tekintetében viszonyosságban állt a katonai nyugellátással, engedély nélkül 1 évnél hosszabb ideig külföldön tartózkodott a külföldön tartózkodás időszakára. A sérülési pótdíj folyósítását meg kellett szüntetni, ha a sérült: meghalt, elvesztette a magyar állampolgárságát, vagy idegen állampolgárságot szerzett, idegen hatalom szolgálatába lépett, végül pedig hűtlenség büntetést követte el és ezért elítéltek. A sérülési pótdíj a nyugellátásban részesülő és az aktív korú csendőröknek egyaránt járt. A sérülési pótdíj adómentes volt, továbbá a sérülési pótdíjban részesülők kedvezményt kaptak a lakáspénz tekintetében is. Sérülési pótdíjat a férj halála után az özvegye nem kaphatott.<sup>28</sup>

A lakáspénz a nyugellátásban részesült csendőröknek és özvegyeknek is járt. Az ország területét úgynevezett lakásövezetekre osztották a lakberek piaci mértéke szerint. Összesen 6 lakbérövezetet alakítottak ki. A legmagasabb lakbérövezetbe tartoztak azok a települések, ahol a legdrágábbak voltak a lakberek. A csendőrök — ha nem az őrsön laktak, mint a nőtlen legénységi állomány, akik természetbeni lakást kaptak az őrsönön — lakáspénzre voltak jogosultak. A lakáspénzek fedezték az adott lakbérövezetben a csendőröknek járó lakás teljes bérleti díját. A beosztástól, a család nagyságától és a rendfokozattól függött a lakás nagysága és komfortfokozata, amely után a lakáspénzt fizették. A nyugellátásban részesítettek azonban az aktív szolgálati idejük legutolsó lakáspénzéhez ké-

pest csak egy lakásövezeti fokozattal magasabb lakáspénzben részesülhettek. Lakáspénzt csak egy jogcímen lehetett évezni, mindig a magasabb összegű lakáspénzt kaphatta meg a jogosult. Amennyiben a férjnek és a feleségnek külön is joga volt lakáspénzre, akkor a kisebb összegű lakáspénznek csak az 50 %-a járt. A lakáspénz folyósítását a nyugellátás megszüntetéséhez kapcsolódóan szüntették meg.<sup>29</sup>

A családi pótlék a nyugellátásban részesülő csendőröknek ugyanúgy járt mint az aktívoknak a pótlékokról szóló 1912 évi törvény szerint.<sup>30</sup> A családi pótlék a közös háztartásban élő feleség és gyermekek után járt utóbbiak nagykorúságáig, illetve tanulmányaik befejezéséig, azonban maximum a 24. életévükig. Azok a családtagok, akik után családi pótlékot folyósítottak jogosultak voltak félárú MÁV arcképes igazolványra, honvéd kórházban való ápolásra és a csendőrségi gyógyházak szolgáltatásainak az igénybe vételére. A belügyminiszter — a nyugellátásban részesülő csendőr kérelmére és a pénzügyminiszter hozzájárulásával — engedélyezhette a családi pótlék kiterjesztését: a jogszabályban rögzített életkornál idősebb gyermekekre, a szülőkre, az árvaságra jutott unokákra, az örökbe fogadott gyermekekre is. Közülük azonban egy család számára mindig csak egy személyre volt kiterjeszthető a családi pótlék.<sup>31</sup>

Nyugdíjelőleget is felvehetett a nyugellátásban részesülő csendőr. A nyugdíjelőleg 2 évi nyugdíj összegénél több nem lehetett és kamatmentes volt. A nyugdíjelőleg célja az volt, hogy a nyugalmazott csendőrök új életszakaszukat kialakítani képesek legyenek. A nyugdíjelőleget a honvédelmi miniszter engedélyezhette: ipari- vagy mezőgazdasági vállalkozásokba való betársulásra, illetve ilyenek megindítására, gazdaságok felszerelésére, kereskedelem üzésére.<sup>32</sup>

Temetési járulék a nyugellátásban részesülő csendőr özvegyének járt, vagy az elhalt után visszamaradt igényjogosultaknak, ezek hiányában pedig azoknak akik a temetés költségeit fedezték, vagy pedig — ha a temetésről másként történt gondoskodás — akik az elhaltat a halálát megelőző utolsó betegségében ápták. A törvényes özvegyi ellátást élvező elhalálozása esetén is járt a temetés költségeit fedezőknak a temetési járulék.<sup>33</sup>

Az özvegyi nyugdíjra a nyugállományban részesülő vagy aktív csendőrök özvegyei voltak jogosultak. Az özvegyi nyugdíj a férj nyugdíjának 50 %-a volt, illetve azon összeg fele, amelyre a férj — a szolgálati évei alapján minimálisan 4 év 6 hónap és 1 nap után — nyugdíjasként jogosult volt és a férj halála után 3 hónappal járt, addig a férj nyugdíját, illetve fizetését folyósították az özvegynek. Abban az esetben, ha a férj az előző feleségétől elvált és tartásdíjat is fizetett, illetve ha az elhunyt után árvák is maradtak hátra, valamennyijük között — az özvegyet is beleértve — 3 havi járandóságot egyenlő arányban kellett elosztani.<sup>34</sup> Azoknak az özvegyeknek akiknek a férje a rendfokozatáról leköszönt, vagy azt bírósági ítélettel vesztette el, abban az esetben járt az özvegyi nyugdíj, ha a rangvesztést megelőzően mentek férjhez. Azoknak a csendőröknek az özvegyei, akiket nyugdíjas csendőrök vettek feleségül, akkor kaphattak özvegyi nyugdíjat, ha házasságukat az illetékes parancsnokság engedélyével kötötték. Házassági engedély azonban nem volt adható abban az esetben, ha a vőlegény és a menyasszony közötti korkülönbség 25 évnél több volt és ha a vőlegényt hivatalból helyezték nyugállományba. Nyugdíjas csendőrök esetében a tiszteknek a honvé-



delmi miniszter, a legénység tagjainak pedig az a kerületparancsnok adhatott nő-sülési engedélyt, ahová a legutolsó szolgálati helye szerint tartozott.<sup>35</sup>

Azok a csendőr özvegyek sem kaphattak özvegyi nyugdíjat, akik(nek): fér-jükkel — bizonyítottan a feleség hibájából — nem éltek életközösségben, közmegebotránykozást okozó erkölcstelen életmódot folytatott, nem voltak ma-gyar állampolgárok, vagy idegen állampolgárok is voltak, a férje hazai engedély nélkül idegen hatalom szolgálatába állt, a férjétől bírósági ítélet alapján a nyu-gellátást elvonták. Az özvegyi nyugdíj nem volt automatikus, azt kérelmezni kellett. Az özvegyi nyugdíj megszűnt: az özvegy halálával, ha az özvegy férjhez ment, ha 1 évnél hosszabb ideig külön engedély nélkül külföldön tartózkodott, ha az özvegy magyar állampolgárságát elvesztette vagy más állampolgárságot is szerzett, ha az özvegy közmegebotránykozást okozó erkölcstelen életmódot foly-tatott, ha az özvegy ellen a bíróság olyan ítéletet hozott, amely a nyugállományú csendőröknél a nyugellátás elvesztését vonta volna maga után. Az özvegyi ellá-tást helyre kellett állítani abban az esetben: ha az özvegy visszaszerezte magyar állampolgárságát és nem volt más állampolgár, ha meghalt vagy elvált attól aki-hez a csendőr férje halála után férjhez ment. Azok az özvegyek, akik saját al-kalmazásuk után is részesültek nyugdíjban csak egy nyugdíjra tarthattak igényt, mégpedig a kedvezőbbre. A foglalkoztatott özvegyek számára — munkaviszo-nyuk időszakában — özvegyi nyugdíjuk 50 %-a járt csupán. Azok a volt csendőr feleségek is igényt tarthattak az özvegyi nyugdíjra, akik ugyan elváltak a csend-őr férjüktől, azonban nem mentek újból férjhez és a házasság felbontására kizá-rólag a férj hibájából került sor, abban az esetben ha az özvegy egyébként meg-felelt az özvegyi nyugellátás feltételeinek.

Abban az esetben, ha az elhalt csendőr –többször nősült és özvegyet is ha-gyott hátra továbbá valamennyi nő jogosult volt özvegyi ellátásra, akkor részük-re csökkentett összegű özvegyi nyugdíjat fizettek az özvegyi nyugdíj 60 és 40 %-a közötti összegekkel. Az özvegyi nyugdíjat annak 50 %-ig terjedő összeggel a belügyminiszter — a pénzügyminiszter egyetértésével — felemelhette igazolt rászorultság esetén.<sup>36</sup> Azoknak az özvegyeknek, akiknek a férjétől a nyugellátás jogcímét biztosító rendfokozatot megvonták — a pénzügyminiszter egyetértésé-vel — a belügyminiszter méltánylást érdemlő körülmények esetében özvegyi nyugdíjat állapíthatott meg annak teljes összegéig, ezt hívták kivételes özvegyi ellátásnak. Az özvegyek számára is megállapítható volt kegydíj ugyanúgy mint a csendőrök számára. Az özvegyi nyugdíjra is érvényes volt a végkielégítés és nyugdíjmegváltás, továbbá az özvegyi nyugdíjhoz is társult a lakáspénz.

A csendőr árvákról is gondoskodtak. Azokat a gyermekeket tekintették ár-váknak, akiknek mindkét szülője meghalt és mostoha anyjuk, illetve apjuk sem volt. Árvaság tekintetében tisztí gyermekek esetében ez 24, a legénységi gyer-mekeknél pedig 17 év volt a korhatár. Az árvák gyámjai számára az úgynevezett nevelési járulékot folyósították. A nevelési járulék folyósítását abban az esetben kellett beszüntetni, illetve helyreállítani mint a nyugdíj illetve .az özvegyi nyug-díj esetében. A nevelési járulékkal lakáspénz nem járt.<sup>37</sup>

A nyugellátás keretében folyósításra került összegek részben adókötelesek voltak. A folyósított ellátási díjakat három adó terhelhette: kereseti adó, külön-adó és rokkantellátási adó. 80 illetve 120 pengő alatti ellátási díjak nem estek az adóköteles bevételi sávba. **(II.sz. melléklet)**

*A nyugellátási díjakból levonhatók voltak:* az ellátási túlfizetések, a közigazgatási kártérítési hatáskörbe tartozó összegek, a pénzbírságok és pénzbüntetések, a köztartozások, a kórházi ápolási költségek, a Pénzügyi Központ által nyújtott kölcsönök és a nyugdíj előleg törlesztő részletei.<sup>38</sup> Nem volt azonban minden nyugellátási díjból minden tartozás levonható. Nő vagy gyermektartás címén a lakáspénzt nem lehetett lefoglalni, a családi pótlékot nem lehetett elzálogosítani, temetési költség címén pedig csak a temetési járulékot lehetett lefoglalni. A szolgálati viszonyból származó térítvények és a köztartozások levonása minden más bírósági és közigazgatási foglalást meg kellett előzniük.<sup>39</sup>

Összességében megállapítható, hogy:

- a Magyar Királyi Csendőrség nyugellátása azonos volt a haderő személyi állományának a nyugellátási szabályozásával, ami a csendőrök katonai jogállásából fakadóan természetes volt;

- néhány kisebb eltéréstől eltekintve a katonai és a polgári nyugellátási szabályozás lényegében azonos volt;

- a nyugellátási szabályozások is követték azon alapelvet, mely szerint az állam kötelessége alkalmazottai számára a társadalmi állásukhoz méltó életvitelhez szükséges feltételek biztosítása;

- a nyugellátásnak ugyan fontos részét alkotta a nyugdíj, azonban a nyugellátás koránt sem korlátozódott csak a nyugdíjra;

- a nyugellátás legtekintélyesebb elemei a nyugdíj és a lakáspénz — mivel egyik nyugellátási fő pillér sem volt kevesebb mint a nyugdíjas aktív kora ezen ellátási díjai — a nyugalmazott csendőr számára lehetővé tette, hogy az aktív időszakában elért életszínvonalon élhesse tovább életét;

- a nyugdíjra alapozott kamatmentes kölcsönök lehetővé tették, hogy a nyugalmazott csendőrök — a társadalom hasznos tagjaként, a gazdasági életbe bekapcsolódva — többletjövedelemre tegyenek szert, a számukra kedvezményesen biztosított tőkájükkal hozzájárulva a gazdaság erősödéséhez;

- a csendőrök szolgálati viszonyukból fakadóan — hasonlóan a Magyar Királyság más katonai állományú nyugdíjasaihoz — a közvetlen családtagok is az ellátásukra vonatkozó jogosultságot szereztek mint például az özvegyi nyugdíj, gyereknevelési járulék, az utazási kedvezmény stb.

A nyugellátás — az aktív korú fizetési és ellátási rendszerhez hasonlóan — stabil és kiszámítható volt. A belső fejlesztések módosításaitól eltekintve korszakokon átívelő módon működött.

Jegyzetek:

<sup>1</sup> Nr. 272/1849.

<sup>2</sup> Nr. 150/1849.

<sup>3</sup> PRESZLY

<sup>4</sup> REKTOR: 88-90.p. ; 1881/II.tc. ; 1881/III.tc.

<sup>5</sup> 1/1919. BN.r.

<sup>6</sup> 1690/1945.ME.r.

<sup>7</sup> SZUT-1881 ; SZUT-1887 ; SZUT-1896 ; SZUT-1900 ; SZUT-1903 ; SZUT-1912 ; SZUT-1927 ; SZUT-1941.

<sup>8</sup> KOZÁRY: 56-63.p. és 90-105.p. ; 1885/XI.tc. ; 1887/XX.tc. ; 1891/X.tc.

<sup>9</sup> 1921/XXXII.tc.

<sup>10</sup> 1912/LXV.tc.

- <sup>11</sup> 1912/LXV.tc. op.cit.  
<sup>12</sup> 1921/XXXII.tc. op.cit.  
<sup>13</sup> 1912/XXXV.tc. ; 8900/1920.ME.r.  
<sup>14</sup> 5300/1922.ME.r.  
<sup>15</sup> 1930/XXVI.tc.  
<sup>16</sup> 1921/XXXII.tc. op.cit.  
<sup>17</sup> 5100/1924.ME.r.  
<sup>18</sup> KIRÁLY — KÁDÁR — BÓDY: 26-28.p.  
<sup>19</sup> 1912/LXV.tc. op.cit. ; 1930/XXVI.tc. op.cit.  
<sup>20</sup> 1921/XXXII.tc. op.cit.  
<sup>21</sup> Loc.cit.  
<sup>22</sup> 1912/LXV.tc. op.cit.  
<sup>23</sup> 7000/1925.ME.r.  
<sup>24</sup> Loc.cit.  
<sup>25</sup> 1921/XXXII.tc. op.cit. ; 5100/1924.ME.r. op.cit.  
<sup>26</sup> 145 920/1932.BM.kr. ; 117 139/1933. ; 436 029/1934.  
<sup>27</sup> 1921/XXXII.tc. op.cit.  
<sup>28</sup> 1929/XV.tc. ; 5100/1924.ME.r. op.cit.  
<sup>29</sup> 3000/1932.ME.r.  
<sup>30</sup> 1912/XXXV.tc. op.cit.  
<sup>31</sup> Loc.cit.  
<sup>32</sup> 56 813/1930.HM.kr.  
<sup>33</sup> 1921/XXXII.tc. op.cit.  
<sup>34</sup> 5100/1924.ME.r. op.cit.  
<sup>35</sup> 1921/XXXII.tc. op.cit.  
<sup>36</sup> 1934/I.tc. ; 1912/LXV.tc. op.cit. ; 1930/XXVI.tc. op.cit. ; 1921/XXXII.tc. op.cit.  
<sup>37</sup> 1921/XXXII.tc. op.cit. ; 5100/1924.tc. op.cit.  
<sup>38</sup> 1927/V.tc. ; 1929/XIV.tc. ; 60 000/1927.PM.r.  
<sup>39</sup> 1912/LXV.tc. op.cit. ; 1921/XXXII.tc. op.cit. ; 1908/XLI.tc. ; 60 000/1927.PM.r. op.cit. ; 1923/VII.tc. ; 1912/XXXV.tc. op.cit. ; 1929/XIV.tc. op.cit.

*Jegyzetekben alkalmazott rövidítések:*

**MONOGRÁFIÁK, KISMONOGRÁFIÁK ÉS HASONLÓ JELLEGŰ KÖTETEK**

- KOZÁRY — KOZÁRY Mónika: *Nyugdíjrendszer Magyarországon Mária Teréziától a második világháborúig*. Budapest, 2012, Gondolat. 366 p. HU-ISBN 978 963 69 3459 0. /Társadalombiztosítási Könyvtár./ HU-ISSN 2063-2479.
- PRESZLY — PRESZLY Lóránd: *A magyar Királyi Csendőrség története 1881-1919*. Budapest, 1920, Honvédelmi Sajtóvállalat. 142 p.
- REKTOR — REKTOR Béla: *A Magyar Királyi Csendőrség oknyomozó története*. Cleveland, Ohio, USA, 1980, Árpád Könyvkiadó Vállalat. 552 p. USA-ISBN 0 934214 01 8.

**SZABÁLYZATOK**

- SZUT-1881 — *Utasítás a Magyar Királyi Csendőrség számára*. Budapest, 1881, Pesti Könyvnyomda Rt. 191 p.
- SZUT-1887 — *Szervezeti és szolgálai utasítás a Magyar Királyi Csendőrség számára*. Budapest, 1887, Központi Községi Nyomda. 387 p.
- SZUT-1896 — *Általános szolgálati határozványok a Magyar Királyi Csendőrség számára*. Budapest, 1896, Pesti Könyvnyomda Rt. 275 p.

- SZUT-1900 — *Szolgálati utasítás a Magyar Királyi Csendőrség számára.* Budapest, 1900, Pesti Könyvnyomda Rt. 361 p.
- SZUT-1903 — *Utasítások a Magyar Királyi Csendőrség számára.* Budapest, 1903, s.n. 78 p.
- SZUT-1912 — *Utasítások a Magyar Királyi Csendőrség számára.* Budapest, 1912, Municipa. 384 p.
- SZUT-1927 — *Szervezeti és szolgálai utasítás a Magyar Királyi Csendőrség számára.* Budapest, 1927, Pallas. 387 p.
- SZUT-1941 — *Szervezeti és szolgálai utasítás a Magyar Királyi Csendőrség számára.* Budapest, 1941, Stádium Sajtóvállalat. 411 p.

### JOGSZABÁLYMAGARÁZATOK

- KIRÁLY — KÁDÁR — BÓDY — KIRÁLY József — KÁDÁR Gyula — BÓDY Vilmos: *Tájékoztató a csendőrségi nyugellátásokról.* Budapest, 1935, Madách Nyomda. 141 p.

### JOGSZABÁLYOK

- 1881/II.tc. — 1881/II.tc. a csendőrség legénységi állományának a kiegészítéséről.
- 1881/III.tc. — 1881/III. tc. a közbiztonsági szolgálat szervezéséről.
- 1885/XI.tc. — 1885/XI.tc. az állami tisztviselők, altisztek és szolgák nyugdíjazásáról.
- 1887/XX.tc. — 1887/XX.tc. a hadsereg, haditengerészet, honvédség és népfőlkelés tiszti és legénységi özvegyeinek és árváinak ellátásáról.
- 1891/X.tc. — 1891/X.tc. a hadsereg, haditengerészet, honvédség és népfőlkelés tiszti és legénységi özvegyeinek és árváinak ellátásáról szóló 1887/XX.tc. határozványainak kiterjesztéséről.
- 1908/XLI.tc. — 1908/XLI.tc. a végrehajtási eljárásról szóló 1881/LX.tc. módosítása és kiegészítése tárgyában.
- 1912/XXXV.tc. — 1912/XXXV.tc. az állami, vármegyei és államvasúti alkalmazottak családi pótlékáról és egyes egyéb intézkedésekről.
- 1912/LXV.tc. — 1912/LXV.tc. az állami alkalmazottak, valamint azok özvegyeinek és árváinak ellátásáról.
- 1921/XXXII.tc. — 1921/XXXII.tc. a nemzeti hadsereghez tartozó hivatásos havidíjasoknak és hivatásos (önként továbbszolgáló) altiszteknek, valamint az említett személyek hátramardottjainak katonai ellátásáról.
- 1923/VII.tc. — 1923/VII.tc. a közadók kezeléséről.
- 1927/V.tc. — 1927/V.tc. egységes adók és illetékek mérsékléséről és a pengőértékben való számítással kapcsolatos rendelkezésekről, továbbá az önkormányzati testületek köztartozásainak hatékonyabb ellenőrzéséről.
- 1929/XIV.tc. — 1929/XIV.tc. a bírói végrehajtásra vonatkozó egyes rendelkezések módosításáról és kiegészítéséről.
- 1929/XV.tc. — 1929/XV.tc. a Magyar Királyi Honvédség legénységi állományú egyéneinek és az ilyen egyének hátramardottainak ellátásáról.

- 1930/XXVI.tc. — 1930/XXVI.tc. a Magyar Királyi Honvédség és egyéb fegyveres testület tagjainak pótdíjáról és egyéb intézkedésekről.
- 1934/I.tc. — 1934/I.tc. a közszolgálati alkalmazottak és a honvédség tagjainak, valamint mindezek hozzátartozóinak ellátását szabályozó rendelkezések módosításáról.
- Nr. 150/1849. — Nr. 150/1849. Kaiserliches Patent vom 4. marz. 1849. [Császári pátens 1849. III. 4.] Kaiserliches Patent, die Reichsverfassung für das Kaiserthum Österreich enthaltend. [Császári pátens a birodalmi alkotmány az Osztrák Birodalom és részei számára.] *Reich-Gesetz- und Regierungsblatt*, [Birodalmi törvény- és kormánylap] II.évf. (1850) 151-165.p.
- Nr. 272/1849. — Nr. 272/1849. Kaiserliche Verordnung, womit die Errichtung einer Gendarmerie im ganzen Umfange des österreichischen Kaiserthums nach dem angetragenen Grundzügen genehmigt wird. [Császári rendelet az Osztrák Császári Birodalom egészére kiterjedő hatáskörű csendőrség felállításáról és annak feladatai tárgyában.] *Reich-Gesetz- und Regierungsblatt*, [Birodalmi törvény- és kormánylap] II.évf. (1850) 297-300.p.
- 1/1919. BN.r. — 1/1919. BN.r. a Vörös Őrség felállításáról. *A Forradalmi Kormányzótanács és a népbiztosok rendeletei*, I.évf. (1919) I.köt. 17-18.p.
- 8900/1920.ME.r. — 8900/1920.ME.r. a polgári állami nyugdíjasok és nyugbérések, valamint a polgári állami tisztviselők és egyéb alkalmazottak özvegyei és árvái anyagi helyzetének javításáról. *Magyarországi rendeletek Tára*, LIV.évf. (1920) I.füzet. 535-541.p.
- 5300/1922.ME.r. — 5300/1922.ME.r. a világháborúban résztvevett állami, államvasuti és vármegyei tisztviselők részére átmeneti személyi pótlék engedélyezéséről. *Magyarországi rendeletek Tára*, LVI.évf. (1922) I.füzet. 96-106.p.
- 5100/1924.ME.r. — 5100/1924.ME.r. az állami és vármegyei tisztviselők és egyéb alkalmazottak, valamint a honvédség, csendőrség, vámőrség, folyamőrség és államrendőrség tagjai, nemkülönben mindezek özvegyei és árvái ellátási díjainak újabb szabályozásáról. *Magyarországi rendeletek Tára*, LVIII.évf. (1924) I.füzet. 157-208.p.
- 7000/1925.ME.r. — 7000/1925.ME.r. a létszámviszonyok rendezéséről és az állami és vármegyei tisztviselőket és egyéb alkalmazottakat, valamint a honvédség, csendőrség, vámőrség, folyamőrség és államrendőrség tagjait megillető illetményeknek, továbbá az említetteket, valamint özvegyeiket és árváikat megillető ellátási díjaknak újabb szabályozásáról. *Magyarországi rendeletek Tára*, LIX.évf. (1925) I.füzet. 1687-1772.p.
- 60 000/1927.PM.r. — 60 000/1927.PM.r. A közadók kezeléséről szóló 1927. évi 600. P. M. számú Hivatalos Összeállítás végrehajtása tárgyában. *Magyarországi rendeletek Tára*, LXI.évf. (1927) II.köt. 2527-2989.p.
- 56 813/1930.HM.kr. — 56 813/1930.HM.kr. nyugdíjelölégek engedélyezése. *Honvédségi Közlöny*, LVII.évf. (1930) 250.sz. 172-176.p.

- 3000/1932.ME.r. — 3000/1932.ME.r. az állam és az önkormányzatok személyi kiadásainak további csökkentéséről.  
*Magyarországi rendeletek Tára*, LXVI.évf. (1932) I.füzet. 250-281.p.
- 145 920/1932.BM.kr. — 145 920/1932.BM.kr. várakozási illetményekkel való szabadságolása legénységi állományú csendőr egyéneknek.  
*Csendőrségi Közlöny*, XVII.évf. (1932) 13.sz. 113.p.
- 117 139/1933. — 117 139/1933. várakozási illetményekkel való szabadságolással kapcsolatos intézkedések.  
*Csendőrségi Közlöny*, XVIII.évf. (1933) 6.sz. 72.p.
- 436 029/1934. — 436 029/1934. a 36.362/10.-1929. számú körrendelet helyesbítése.  
*Honvédségi Közlöny*, LXI.évf. (1934) 10.sz. 112.p.
- 1690/1945.ME.r. — 1690/1945.ME.r. a csendőrség felosztatásáról és az államrendőrség megszervezéséről.  
*Magyarországi Rendeletek Tára*, LXXIX.évf. (1945) I-VI. füzet 131-133.p.

Mellékletek jegyzéke:

- I.sz. melléklet  
*A nyugdíj és a szolgálati idő.*
- II.sz. melléklet  
*A nyugellátási díjakat terhelő adók.*

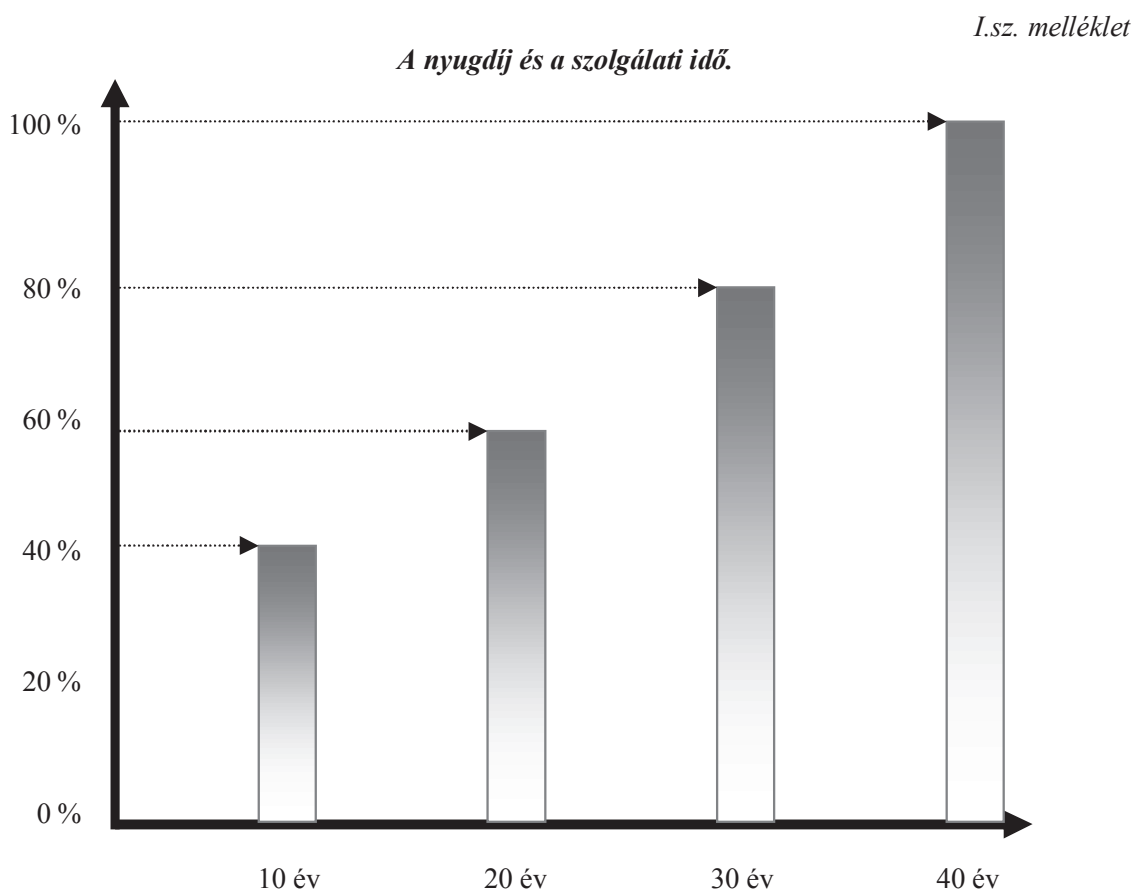

**Forrás !** PARÁD József: A magyar rendvédelem személyi állományának szociális viszonyai 1867-1945. *Rendvédelem-történeti Füzetek (Acta Historiae Praesidii Ordinis)*, XV.évf. (2008) 17.sz. 57-64.p. HU-ISSN 1216-6774.

## II.sz. melléklet

**A nyugellátási díjakat terhelő adók.**

Pengőn felül	Pengőig	Kereseti adó havi	Külön adó havi	Rokkantellátási adó havi	Adók összesen
80	100	0,40 P	—	0,20 P	0,60 P
100	120	0,60 P	—	0,20 P	0,80 P
120	140	0,80 P	0,80 P	0,20 P	1,80 P
140	160	1 P	1 P	0,20 P	2,20 P
160	180	1,20 P	1,20 P	0,20 P	2,60 P
180	200	1,60 P	1,60 P	0,20 P	3,40 P
200	220	2 P	2 P	0,20 P	4,20 P
220	240	2,40 P	2,40 P	0,20 P	5 P
240	260	2,80 P	2,80 P	0,20 P	5,80 P
260	280	3,20 P	3,20 P	0,20 P	6,60 P
280	300	3,60 P	3,60 P	0,20 P	7,40 P
300	320	4 P	4 P	0,20 P	8,20 P
320	340	4,40 P	4,40 P	0,20 P	9 P
340	360	4,80 P	4,80 P	0,20 P	9,80 P
360	380	5,20 P	5,20 P	0,20 P	10,60 P
380	400	5,80 P	5,80 P	0,20 P	11,80 P
400	420	6,40 P	6,40 P	0,20 P	13 P
420	440	7 P	7 P	0,20 P	14,20 P
440	460	7,60 P	7,60 P	0,20 P	15,40 P
460	480	8,20 P	8,20 P	0,40 P	16,80 P
480	500	8,80 P	8,80 P	0,40 P	18 P
500	520	9,40 P	9,40 P	0,40 P	19,20 P
520	540	10 P	10 P	0,40 P	20,40 P
540	560	10,60 P	10,60 P	0,40 P	21,60 P
560	580	11,20 P	11,20 P	0,40 P	22,80 P
580	600	12 P	12 P	0,40 P	24,40 P
600	640	13 P	13 P	0,80 P	26,80 P
640	680	14 P	14 P	0,80 P	28,80 P
680	720	16 P	16 P	0,80 P	32,80 P
720	760	18 P	18 P	1,20 P	37,20 P
760	800	20 P	20 P	1,20 P	41,20 P
800	840	22 P	22 P	1,60 P	45,60 P
840	880	24 P	24 P	1,60 P	49,60 P
880	920	26 P	26 P	2 P	54 P
920	960	28 P	28 P	2 P	58 P
960	1000	30 P	30 P	2 P	62 P
1000	1040	32 P	32 P	2,40 P	66,40 P
1040	1080	34 P	34 P	2,40 P	70,20 P
1080	1120	36 P	36 P	2,80 P	74,80 P
1120	1160	38 P	38 P	2,80 P	78,80 P
1160	1200	40 P	40 P	2,80 P	82,80 P

**Forrás !** KIRÁLY József — KÁDÁR Gyula — BÓDY Vilmos: *Tájékoztató a csendőrségi nyugellátásokról.* Budapest, 1935, Madách Nyomda. 141 p.

## A dualista magyar állam határkiigazításának költségei

**A**z államhatárok megvonása egyben a terület szuverenitását is kijelöli, hiszen az államhatárok az államok kizárólagos hatalma (szuverenitása) alá eső területeket választanak el egymástól. A határok pontos megvonása ezért mind az állam belső élete, mind az államközi kapcsolatok szempontjából elengedhetetlen. *Nem jogi, hanem politikai kérdés, hogy egy konkrét esetben hol vonják meg a határt. Az államhatár lényege, hogy nemzetközi jellegű választóvonal.*<sup>1</sup>

Az évszázadok során felhalmozódott vitás határszakaszok problémái a polgári magyar állam kiépítésével újra a felszínre kerültek.<sup>2</sup> A magyar közigazgatás vezetőinek szembesülni kellett, amikor az állam földrajzilag körülhatárolt területét — a szokásoknak megfelelően — határjelekkel meg akarta jelölni.<sup>3</sup> A felmerülő gondokat diplomáciai úton kellett megoldani, majd a megállapodásokat törvénybe iktatni és a műszaki munkálatokat elvégezni.<sup>4</sup>

A jogi feltételeknél első helyen az országgyűlés által hozott törvénycikkek állnak.<sup>5</sup> Ezek lezárták az érintett ország között politikai síkon lezajlott tárgyalásokat, az elért eredményeket rögzítették, másfelől a vonatkozó törvények a további munkák kiindulási alapját képezték, mert meghatározták a műszaki munkálatok menetét és a továbblépés lehetőségét. Így a törvények folyamatot zárnak le, melynek végeredményét emelték törvényerőre (delimitáció), másrészt ebből kiindulva újabb más — geodéziai, térképészeti jellegű (demarkáció) — folyamatokat indítottak el, amelyek idejét nem lehetett kiszámítani. Esetleg a törvény bizonyos időszakokat (évenként, 10 évenként) jelölt ki a határ felülvizsgálatára (redemarkálásra), amelyekkel kapcsolatos teendők végzése azonban már tervezhető volt.

### A határmegállapítás pénzügyi feltételei, a költségvetési törvények

A határkijelölés végrehajtásának három feltétele közül a pénzügyi feltételek megteremtése a legfontosabb, mert ez jelzi, hogy mennyire gondolták komolyan az érintettek a feladat megoldását. A költségek tervezése a költségvetésben történhet az évenkénti költségvetésben törvényileg jóváhagyva, általánosan megfogalmazva, „*országos határkiigazítás céljára*”, vagy konkrét megnevezéssel. Általában menetközben derült ki, hogy a pénz kevés, ezért póthitelek szükségesek, amelyeket a minisztertanács hagyott jóvá. Ez történhetett valamely minisztérium költségvetésnek a terhére. E szempontok alapján vizsgáljuk meg a pénzügyi feltételeket.

Az országgyűlés tevékenységének egyik legfontosabb feladata volt az éves költségvetési törvény elfogadása. A költségvetési törvény az országgyűlés gyakorlatában folyamatosan alakult ki. 1867. II. 28-án gróf ANDRÁSSY Gyula (Oláhpatak, Gömör vármegye, 1823. III. – Volocska, Fiume közelében, 1890. II. 18.)<sup>6</sup> miniszterelnök (1867. II. 17. – 1871. XI. 14.)<sup>7</sup> előterjesztést tett az országgyűlésnek arra, hogy a kormány az államháztartás vitelére a törvényhozástól felhatalmazást kapjon. Így jött létre a dualista magyar állam első költségvetési törvénye.<sup>8</sup>



Az első rendszeres költségvetést gróf LÓNYAY Menyhért (Nagylónya, Bereg vármegye 1822. I. 6. – Budapest, 1884. XI. 3.)<sup>9</sup> pénzügyminiszter (1867. II. 20. – 1870. V. 21.) 1868. IV. 16-án terjesztette elő, melynek során kiemelte, hogy a magyar országgyűlés a közterhek megállapításának és az állami költségvetés évenkénti megszavazásának jogát teljes egészében először fogja gyakorolni.<sup>11</sup> Ez a költségvetés még az úgynevezett nettó-rendszer szerint készült, ez az angol-amerikai rendszer, azaz az egyes igazgatási ágakra szükséges kiadásokat az azokban elérhető bevételek levonásával tüntette fel.

Az 1869. évi állami költségvetésről szóló törvénycikk már eltért az előző évi költségvetéstől.<sup>12</sup> Ez bruttó-rendszerben készült, azaz külön sorolta fel az összes kiadásokat és külön a fedezetet. Ezzel az országgyűlés magáévá tette a francia költségvetési rendszert, amely egy törvényben irányozza elő az összes kiadásokat és bevételeket és azokat évről-évre a parlament elé terjeszti.

Az első teljes állami költségvetési törvény 1872-ben született, amelyben minden részlet, minden minisztérium részéről külön indokolással kísérve szerepelt és tartalmazta az előző költségvetési évre megszavazott tételekkel való összehasonlítást is.<sup>13</sup>

A költségvetési jog gyakorlására vonatkozó terjedelmesebb jogszabály 1897-ben jelent meg, amelynek első fejezete 46 §-ban szabályozta a költségvetési előirányzat készítését, a költségvetési törvény összeállítását, végrehajtását és az állami vagyon kezelését.<sup>14</sup>

A költségvetés a kialakult évtizedes gyakorlat szerint az összes állami feladatok rendszeres összefoglalását és mérlegelését tartalmazta, vagyis az állam egész működési programját jelentette, tehát legmagasabb kormányzati tevékenységet is jelentett. Az állami számvitelről szóló 1897. évi törvény értelmében a magyar költségvetés beosztása:

Kiadási rész:

- A.) Rendes kiadások,
- B.) Rendkívüli kiadások,
  - a.) átmeneti kiadások
  - b.) beruházások,

Bevételi rész:

- A.) Rendes bevételek,
- B.) Rendkívüli bevételek.

Mindkét rész felosztott fejezetekre (kormányzati ágak szerint csoportosítással).

A fejezetek címekre, a címek rovatokra ez utóbbiak pedig alrovatokra osztottak.

A kiadási rész külön tüntetette fel a személyi és külön a dologi kiadásokat.

A szabályozás értelmében, amikor a pénzügyi év kezdetekor a költségvetés az országgyűlés által nincs megszavazva, és a kormány nem kap felhatalmazást (indemnitást), hogy a költségvetés megszavazásáig az államháztartást a megelőző év költségvetés alapján vezesse, költségvetésen kívüli állapot állt be.

A dualizmus időszakában négyszer állt elő költségvetési törvényen kívüli állapot.<sup>15</sup> A háború alatt, amikor nem volt költségvetési törvény, akkor a megelőző év költségvetése alapján működött a pénzelosztás, vagyis ugyanannyit terveztek a határkijelölésre, mint az előző költségvetésben.

## Határkijelölés a költségvetési törvényekben

A dualizmus korában a határkijelölés 24 költségvetési törvényt érintett 22 év alatt. E 24 költségvetési törvény mindegyikében szerepelt határmegállapításra kikülönített pénzösszeg. 1890-1916 között 44 esetben szerepel a „*határrendezés, határkiigazítás*” költségvetési tételként. Az 1891-i és az 1910-i költségvetési törvényben nem szerepel, mint tétel a határrendezési és határkiigazítási költség. 1905-ben pedig politikai események következtében a Magyar Királyságnak nem volt költségvetése.

Az államköltségvetésről szóló 1890. évi törvényben jelent meg először a határmegállapítás mint költségvetési tétel, a belügyi tárca rendkívüli - átmeneti - kiadások rovatában<sup>16</sup> a román határvonalról szóló 1888. évi törvény értelmében<sup>17</sup> teljesítendő megvizsgálása alkalmából felmerülő költségekre 15 000 koronát terveztek.<sup>18</sup>

Az utolsó tételes megnevezés az 1915-1916. év államköltségvetési törvénye volt, amelyben a rendes kiadások tételben a Magyar Királyi Belügyminisztérium általános közigazgatási kiadások rovatában az „*Országos határrendezési és határkiigazítási költség*re” 16 000 korona, míg a miniszterelnökség rovatban az átmeneti kiadások tételben határrendezés címszó alatt 20 000 korona, összesen tehát 36 000 koronaösszeget terveztek.<sup>19</sup> A háborús időszakban a határkitűző munkálatokat szüneteltették, ezért ezen államköltségvetési törvények csupán a karbantartási munkálatok költségeit tartalmazták.<sup>20</sup>

A költségvetési tételek megnevezése szempontjából a határkijelölés költségei három csoportba oszthatók: rendkívüli-átmeneti kiadások, átmeneti kiadások és rendes kiadások.

A *rendkívüli átmeneti kiadások* rovatban két esetben fordult elő határkijelölési költség, elsőként 1890-ben, amikor a határkijelölési célok teljesítése érdekében jelent meg elkülönített összeg a belügyi tárcánál<sup>21</sup> és 1900-ban a rendkívüli átmeneti kiadások rovatban szerepelt határkijelölésiköltség.<sup>22</sup>

22 törvényben 1892-1916-ig *átmeneti kiadások* tétel alatt szerepelt a határkijelölésre elkülönített pénz. E tételek 17 törvényben — 1892-től 1909-ig terjedő időszakban — a Magyar Királyi Belügyminisztérium költségvetésében található a határkijelölés munkálatai költségeinek fedezésére tervezett összegek. 1899-től<sup>23</sup> kezdve évenként, 1909-ig<sup>24</sup> 10 törvényben a belügyi tárcánál az általános közigazgatási kiadások rovatban szerepeltek. Itt egyrészt az „*országos határrendezési és határkiigazítási költség*” címszó alatt általánosan megnevezve, másrészt viszont a konkrét éppen aktuális határkijelölő munkálatokra volt elkülönítve pénzösszeg.

1912-től<sup>25</sup> kezdve 4 éven keresztül jelentek meg *rendes kiadásként* a határkijelölés költségei a belügyi tárcánál, általánosságban „*országos*” megnevezés alatt.

1904-ben<sup>26</sup> jelent meg a miniszterelnökség, mint költségvetési szerv a határkiigazítás végrehajtásnak folyamatában. A vizsgált időszakban 9 év költségvetésében, mint átmeneti kiadásként jelent meg, először három évig a határszakasz konkrét megnevezésével, majd 1908-tól<sup>27</sup> hat éven keresztül határszakasz megnevezése nélkül „*határrendezési költségek*” tétel alatt.

1904-től a határkijelölések végrehajtására két közigazgatási apparátus kapott pénzt a költségvetésből. A Magyar Királyi Belügyminisztérium elsődlegessége adott, hiszen az országos határvonal rendezése és kiigazítása e tárca felügyeletével és vezetésével valósult meg. 1901-től a költségvetésben a belügyi tárca e tételre egy keretszámot kapott, amely évenként 16 000 koronát jelentett. 1901-től 1909-ig ez az összeg nem növekedett.

### A „határkijelölés” összegei

1890 és 1915 között a költségvetésben 804 712 korona terveztek határkijelölési munkálatok költségeinek a fedezésére. Ebben benne volt a magyar-román határvonalon felállított határjelek kicserélése folytán felmerülő költségek fedezésére szükséges hitel 1900. évi engedélyezése is a maga 200 000 koronájával, ami az egész összeg 25 %-át tette ki.<sup>28</sup> A pénzüsszegek elosztásból is kitűnik, hogy a legnehezebb, a leghosszabb és így a legköltségesebb határszakasz a román határszakasz kijelölése volt. **(I.sz. melléklet)**

A dualizmus időszakában az összes költségek 38 %-át 304 0000 koronát a román határszakasz munkálataira fordították. A román határszakasz munkálataira fordított pénzüsszeg több tételből állt össze. 1890-ben a román határvonal megvizsgálása alkalmából felmerülő költségekre 15 000 koronát jelöltek ki.<sup>29</sup> 1894 és 1898 között négy éven át évi 10 000 koronát, 1899-ben 5 000 koronát, 1900-ban és 1901-ben pedig évi 12 000 koronát tervezek, hivatalos megfogalmazás szerint a „*magyar -román határrendezésből kifolyó háromszögelési munkálatok keresztülvitele alkalmából felmerülő költségek*” fedezésére. Ezeket az összegeket gyarapította 1900-ban az a 200 000 korona, amely a román határszakaszon felállított határjelek kicserélése folytán felmerülő költségek fedezését volt hivatott biztosítani.<sup>30</sup> Utoljára 1906-ban 10 000 korona jelent meg a „*magyar-román határ trigonometriai felmérése alapján készülő új térképek*” előállítási költségeként.

Az összegeket 10 év alatt költötték el, 1890., 1894-1901 között és 1906-ban a román határszakasz munkálataira tervezett pénzüsszeg 70 %-a 212 000 korona (két törvényben) 1900-ban került megszavazásra. A fennmaradó 30 % 104 000 korona viszonylag arányosan oszlott meg évenkénti lebontásban: 1890-ben 5 %, 1894-1898 között és 1906-ban 3 %, 1901-ben 4 % az egészhez viszonyítottan. A román határszakasz munkálataira összesen 304 000 koronát terveztek a belügyi tárca költségvetésébe. Ez az összeg a belügyi tárca erre a célra kikülönített költségvetésének több mint a felét, 54 %-t jelentette.

A fennmaradó 46 % a belügyi tárca másik tételében szerepelt, az „*országos határvonal rendezésére és kiigazítása*” címén kiutalt pénzüsszegként. Ezen a címen kiutalt összegek 1892-től<sup>31</sup> kezdődően a dualizmus végéig szerepeltek a tárca költségvetésében. Az itt szereplő pénzüsszeg nagysága 1892-1898 között évi 6 000, 1899-ben 3 000, 1900-ban 26 000, 1901-től évi 16 000 korona volt. E tétel alá minden akkor „aktuális” határkiigazítás „pénzügyi biztosítása” belefért. Itt általában személyi kiadásokat számoltak el.

Ezen pénzüsszemből 1892-1898 közötti időszakra 2,3 %, 1899-re 1 %, 1900-ra 10%, 1901-től 1916-ig évi 6 % esett. 1892-1916 között e tétel alatt összesen 263 000 koronát terveztek. Ez az összes határmegállapítási költségvetés 33 %-át jelentette. A belügyi tárca „*országos határvonal rendezésére és kiigazítása*” cí-

mén 263 000 koronát, míg a román határszakasz munkálataira 304 000 koronát kapott a költségvetésből. Ez a vizsgált időszakban összesen 567 000 koronát tett ki. Ez az összes határkiigazítási költségnek 70 %-t jelentette.

A határkijelölés folyamata azonban ennél többbe került, ezért a pénz másik részét a miniszterelnökség adta konkrét műszaki munkálatokra, majd 1908-tól már a konkrét határszakasz megnevezése nélkül jelent meg a költségvetésben. Erre azért került sor, mert a már elkezdett műszaki munkálatok elhúzódtak, így nem kellett a költségvetésben megnevezni a már munkába vett határszakaszt.

A fennmaradó 30%-ot 237 712 koronát a miniszterelnökségnek kiutalt pénzösszeg alkotta, amely 1904-től<sup>32</sup> 1907-ig<sup>33</sup> jelent meg a költségvetési törvényekben konkrét megnevezéssel. Ezen összegből a horvát határszakasz kijelölésére három alkalommal — 1904-ben, 1906-ban, és 1907-ben — évente 14 000 koronát terveztek. Ez az összeg 1904-ben és 1907-ben a határkijelölés éves költségvetésének 25 %-át, 1906-ban 21%-át jelentette. Ez három év alatt összesen 42 000 koronát tett ki. Ezzel párhuzamosan a stájer határ kijelölésére 1904-ben és 1906-ban 25 356 koronát, míg 1907-ben 25 000 koronát terveztek. Ezek az összegek 1904-ben a határkijelölés éves költségének 45 %-át, 1906-ban 38%-át, 1907-ben 45%-át jelentették. Ezen három év alatt a költségek 75 712 koronát tettek ki. Ez az összeg 55%-al volt több mint a horvát határszakaszra fordított költség.

1908-tól évente 20 000 koronát terveztek a „*határrendezési költségekre*” a miniszterelnökség kiadási rovatába. Ez az összeg 56 %-a volt az erre a célra tervezet költségeknek. A fennmaradó 16 000 koronát a Magyar Királyi Belügyminisztérium költségvetésébe tervezték. Ez azt jelentette, hogy a költségeknek 1904-től 56%, 1905-ben 60%, 1907-ben 71 %, 1908-tól évente 56%-át képezték ilyen jellegű kiadások.

A miniszterelnökség megjelenése a költségvetési tételben azt jelentette, hogy a politikai vezetés a már politikailag akuttá váló határkérdések megoldásának befejezésére ily módon látott gyors megoldási lehetőséget. A Magyar Királyi Belügyminisztérium pedig általában — a román határszakasz műszaki kijelölése után — az „*országos*” vagyis az egész ország határvonalaának „*karbantartására*” tervezte be a pénzösszeget a költségvetésben. Összesen 804 000 korona volt, amelyből a Magyar Királyi Belügyminisztériumnak 567 000 korona jutott, amely úgy szerepelt mint az „*országos határvonala*” szánt 263 000 korona, a román határszakaszra pedig 304 000 koronát szántak.

A miniszterelnökségnek 231 712 koronát utaltak ki, ezen belül a horvát határszakaszra 42 000 korona, a stájer határszakaszra 75 712 korona, és általánosan — konkrét határ vonal megnevezése nélkül — 120 000 korona jutott.

### **Az „országhatárrendezés” és „határkiigazítás” tervezet költségeinek túllépése**

A hiteltúllépés általános gyakorlatnak bizonyult a tárgyalt időszakban. A költségvetés a valóságban azonban mindig kevesebb volt a szükségesnél. Hiteltúllépések mindig előfordultak, ezért a munkálatokat irányító Magyar Királyi Belügyminisztérium vezetője, illetve a miniszterelnökség póthiteleket kért, amelyet a minisztertanácsnak kellett jóváhagynia. Ezeknek a póthitel igényléseknek az

összegeiből lehetséges rekonstruálni a határmegállapítás tényleges kiadásait, amelyet a munkálatokat irányító tárca erre a célra fordított.<sup>34</sup>

A határmegállapításra kikülönített összegek nem fedezték a határmegállapítás folyamatának tényleges kiadásait. Amit tudtak azt a költségvetési törvényben beállították, ez általában a folyamatban lévő (műszaki) munkálatok végrehajtására, illetve folytatásának fedezésre volt elegendő. A menetközben felmerült költségek elszámolása a Magyar Királyi Belügyminisztérium, illetve a miniszterelnökség hitelkeretét terhelték úgy, hogy ezen összegeket a következő évre tervezett költségvetésből utalták át. Azoknál a munkálatoknál pedig, ahol az Osztrák Császárság kormánya is érdekelt volt, — például Románia esetében — ott a költségeket megosztották, illetve a megállapodás szerinti arányban fizették a határkijelölés munkálatainak a kiadásait.

Összesítve a Magyar Királyi Belügyminisztérium és a miniszterelnökség részére tervezett kiadásokat megállapíthatjuk, hogy a költségek a vizsgált időszakban állandóan növekedtek, illetve beálltak egy adott szintre, amelyet továbbiakban „*automatikusan beterveztek*”.

Megállapítható, hogy a „*határvonallal kapcsolatos költség*” a kezdeti 6 000 koronáról állandóan emelkedett, végül 16 000 koronára állt be hat éven át (1894-1898, és 1902-1903), majd 1899-ben visszaesett 8 000 koronára. A határvonallal kapcsolatos költség 1900-ban elérte a maximumot 238 000 koronát, majd 1901-ben 28 000 koronára mérséklődött. 1905-től a miniszterelnökségtől kiutalt pénzüsszegek miatt megnöttek a határvonallal kapcsolatos kiadások, átlag 55 000 - 65 000 koronára, majd ez az összeg 1908-tól évi 36 000 koronára állt be, amely állandó maradt a költségvetési törvényekben. A tervezett műszaki munkálatokra külön tétel alatt utaltak ki pénzüsszegeket. Például 1890-ben 15 000 koronát, illetve 1900-ban 200 000 koronát.<sup>35</sup> Összességében 1890-től 1918-ig a Magyar Királyság határvonalának kitűzésére és a létrehozott műtárgyak karbantartására 856 712 koronát költött a magyar állam. **(II.sz. melléklet)** Ennyibe került a történeti Magyarország államhatárának határjelekkel való megjelölése.

#### Jegyzetek:

<sup>1</sup> Suba: Az államhatár fogalmának változásai a magyar földrajzi szakirodalomban. ; SUBA: Államhatár-elméletek a XIX-XX századi szakirodalomban.

<sup>2</sup> Idem: A dualista Magyarország államhatárának kialakulása 1868-1918 között.

<sup>3</sup> Idem: Az államhatár és határjelei.

<sup>4</sup> Idem: A polgári Magyarország közigazgatási beosztásának alakulása a határváltozások tükrében 1867-1941 között.

<sup>5</sup> Idem: A történelmi Magyarország államhatáráról szóló törvények.

<sup>6</sup> BÖLÖNY: 210.p.

<sup>7</sup> Loc.cit.

<sup>8</sup> 1867/XVIII.tc.

<sup>9</sup> BÖLÖNY: op.cit. 258.p.

<sup>10</sup> Loc.cit.

<sup>11</sup> 1868/XXVIII.tc.

<sup>12</sup> 1868/L.tc.

<sup>13</sup> 1872/VII.tc.

<sup>14</sup> 1897/XX.tc.

<sup>15</sup> Az első 1899. I. 1-től 1899. III. 19-ig, a második 1903. V. 1-től 1904. III. 30-ig, a harmadik 1905. I. 1-től 1906. VI. 9-ig, a negyedik pedig 1910. I. 1-től 1910. VIII. 12-ig tartott.

<sup>16</sup> 1890/IV.tc.

<sup>17</sup> 1888/XIV.tc.

<sup>18</sup> 1867-től a hivatalos fizető eszköz az ezüstalapú osztrák-magyar forint = 100 krajcárt ért 1882-ig. 1878-ban alakult meg az Osztrák-Magyar Bank, amely 1880-tól bocsátott ki egyik oldalán német, másik oldalán magyar nyelvű bankjegyeket. 1882-től áttértek egy új aranyalapú valutára, amely a korona elnevezést kapta. A korona volt aranyban (10, 20 korona), illetve papírpénzben. A korona 1926. XII. 31-ig volt érvénybe.

<sup>19</sup> 1916/XXII.tc.

<sup>20</sup> A háborús években 10 állami költségvetési törvény született. 1914/I.tc. ; 1915/XV.tc. ; 1915/XXI.tc. ; 1916/XXII.tc. ; 1916/XL.tc. ; 1917/IX.tc. ; 1917/XXIII.tc. ; 1918/III.tc. ; 1918/VIII.tc. ; 1918/X.tc.

<sup>21</sup> 1890/IV.tc. op.cit.

<sup>22</sup> 1900/XIX.tc.

<sup>23</sup> 1899/VIII.tc.

<sup>24</sup> 1900/XIX.tc. op.cit.

<sup>25</sup> 1912/V.tc.

<sup>26</sup> 1904/XXI.tc.

<sup>27</sup> 1908/XXVII.tc.

<sup>28</sup> 1900/XIX.tc. op.cit.

<sup>29</sup> 1888/XIV.tc. op.cit.

<sup>30</sup> 1900/XIX.tc. op.cit.

<sup>31</sup> 1892/XIV.tc.

<sup>32</sup> 1904/XXI.tc. op.cit.

<sup>33</sup> 1907/IX.tc.

<sup>34</sup> 1901. II. 13-i minisztertanácsi ülésen a miniszterelnökség túlkiadásai között találjuk a Sichenburg-Marienthali határkiigazítási költségekre 1 800,16 korona előirányzat nélküli kiadást.

1900. III. 14-ei minisztertanácsi ülésen a belügyminisztérium hiteltúllépést jelentett be. Ez a túlkiadás a magyar-román határ háromszögelési munkálatainál következett be. Az 1899. évi költségvetésben átmeneti kiadások V. fejezet 6. tétel alatt lévő 5 000 forinton felül a magyar-román határ háromszögelési munkálatai során felmerült 520, 74 forint túlkiadás.

1900. III. 21-ei Minisztertanácsi ülésen döntés született a magyar-román határvonalon felállított határjelek kicserélésére. A jóváhagyott törvényjavaslattal és az összegből a belügyminisztérium már 1900. IV. 25-én túlkiadást jelentett be. A határjelek kicserélésével megbízott államépítészeti hivatalokat az építési anyagoknak kellő időben való beszerzésére és a szükséges előkészületek megtételére 94 000 korona előleget utalt ki a saját költségvetéséből.

1900. III. 28-án a belügyminisztérium túlkiadás jelentett be a határrendezési és igazgatási költségekre. Az előirányzott 3 000 forint, valamint a minisztertanács által legutóbb engedélyezett 10 000 forintnyi póthitelen felül a magyar-román határ, Zala és Belovar-Körös és Varasd vármegyék közötti határvonal műszaki költségei miatt 1 259 forint, vagyis 2 518,10 korona túlkiadás merült fel.

A belügyminisztérium az 1901. IV. 2-i ülésen bejelentette, hogy a belügyi tárca 1900. évi költségvetésében az átmeneti kiadások VII. fejezet 8 cím „országos határrendezési és határkiigazítási költségek” címén felvett 26 000 korona hitelen felül 1 587, 21 korona túlkiadás merült fel. Amiatt, hogy Zala és Belovar-Körös, valamint Varasd vármegyék közötti határrendezés műszaki munkálatai során 631,21 korona költséget még a költségvetési időszak letelte előtt át kellett utalni a pénzügyminisztériumnak.

A belügyminisztérium 1912. évi elszámolásából kiderül, hogy a rendkívüli kiadások, átmeneti kiadások III. fejezet 2. cím alatt a „határrendezési költségekre” felvett 20 000 korona hitellel szemben kifizettek 36 141,19 koronát, így 16 141,19 korona túlkiadás merült fel. Ez a túlkiadás onnan ered, hogy a Stájerország mentén elvonuló államhatár rendezési költségeire a Horvát-szlavon „*beligazgatási hitel, illetve a pénzügyi tárca terhére*” előlegezett kiadásokat a tervezetnek megfelelően átutalták. A többletkiadás azért lépett fel, mert a „*határrendezési költségekre*” előirányzott hiteleket több éven át nem vették, vagy kis mértékben vették igénybe. Az 1912. évet megelőzően számításba vett kiadások átutalásának szükségessége csak 1912-ben állt elő.

A háborús évek alatt is szóba kerültek a határrendezési munkálatok túlkiadásai is. 1914. X. 9-én a minisztertanács azt tárgyalta, hogy Horvát-Szlavónország és Stájerország, Krajna, illetve Dalmácia közötti határvonalon folytatott határrendezési munkálatoknál az 1914. év első felében

személyi és dologi költségek tekintetében 1616,70 korona kiadás merült fel. Mivel 1914-ben a határrendezési költségekre csak 10 000 korona hitelt szavaztak meg, így 6016,70 korona túlkiadás mutatkozik.

Az 1916. IX. 1-ei ülésen a pénzügyminisztérium a magyar-osztrák államhatár és Horvát-Szlavonország és Krajna, illetve Stájerország menti szakaszán végzett határrendezési munkálatok miatt a felmerült költségek fejében 32 763,45 Korona megtérítését kérte. Így a miniszterelnök átmeneti kiadásainak V. fejezet. 2 címe alatt „*Határrendezési költségekre*” az 1914-1915. évre megállapított és az 1916. évi XXII.tc. értelmében az 1917-1918 költségvetési évre is irányadó első felére is érvényben lévő 20 000 korona hitel terhére így a 2 763,45 korona túlkiadás mutatkozott.

1918. I. 4-i minisztertanácsi ülésen a pénzügyminisztérium magyar-osztrák államhatár és Horvát-Szlavonország és Krajna, illetve Stájerország menti szakaszán végzett határrendezési munkálatok miatt a felmerült költségek fejében 28 988,88 korona megtérítését kérte. Így az 1917-1918 költségvetési évre is irányadó költségvetés szerint rendelkezésre álló 20 000 korona hitel terhére eddig kiutaltak 11 014,96 koronát. A rendelkezésre álló hitel így csak 8 985,14 korona. A most kért 28 988,84 korona kiutalása után 20 003,84 korona túlkiadás mutatkozott.

MNL K-27 1901. II. 13-i minisztertanácsi ülés jegyzőkönyve. ; MNL K-27 1900. III. 14-ei minisztertanácsi ülés jegyzőkönyve. ; MNL K-27 1900. III. 21-ei minisztertanácsi ülés jegyzőkönyve. ; MNL K-27 1900. III. 28-ai minisztertanácsi ülés jegyzőkönyve. ; MNL K-27 1901. IV. 2-ai minisztertanácsi ülés jegyzőkönyve. ; MNL K-27 1913. V. 5-6-ei minisztertanácsi ülés jegyzőkönyve. ; MNL K-27 1914. X. 9-ei minisztertanácsi ülés jegyzőkönyve. ; MNL K-27 1916 IX. 1-ei minisztertanácsi ülés jegyzőkönyve. ; MNL K-27 1918. I. 4-ei minisztertanácsi ülés jegyzőkönyve.

<sup>35</sup> 1900/XIX.tc. op.cit.

#### Jegyzetekben alkalmazott rövidítések:

#### TANULMÁNYOK

- SUBA: A dualista Magyarország államhatárának kialakulása 1868-1918 között. SUBA János: Az dualista Magyarország államhatárának kialakulása 1868-1918 között. *Rendvédelem-történeti Füzetek (Acta Historiae Praesidii Ordinis)*, III.évf. (1993) 4.sz. 87-101.p. HU-ISSN 1216-6774. A tanulmány korábbi változata 1992. szeptember 29-én, Budapesten hangzott el a Szemere Bertalan Magyar Rendvédelem-történeti Tudományos Társaság által szervezett magyar rendvédelem-történeti tudományos konferencia-sorozatnak „*A dualista Magyarország rendvédelme*” című IV. konferenciáján. A publikált tanulmány az előadás javított, bővített és átdolgozott változata.
- SUBA: A polgári Magyarország közigazgatási beosztásának alakulása a határváltozások tükrében 1867-1941 között. SUBA: A polgári Magyarország közigazgatási beosztásának alakulása a határváltozások tükrében 1867-1941 között. *Rendvédelem-történeti Füzetek (Acta Historiae Praesidii Ordinis)*, X.évf. (2000) 12.sz. 1002-107.p. HU-ISSN 1216-6774. A tanulmány korábbi változata 1999. október 6-án, Budapesten hangzott el a Szemere Bertalan Magyar Rendvédelem-történeti Tudományos Társaság által szervezett magyar rendvédelem-történeti tudományos konferencia-sorozatnak „*A közigazgatás, a véderő és a rendvédelem kapcsolatának változásai a polgári magyar állam időszakában*” című XII. konferenciáján. A publikált tanulmány az előadás javított, bővített és átdolgozott változata.
- SUBA: Az államhatár fogalmának változásai a magyar földrajzi szakirodalomban. SUBA János: Az államhatár fogalmának változásai a magyar földrajzi szakirodalomban. 125-129.p. In REMÉNYI Péter (szerk.): *Az integrálódó Európa politikai földrajza*. Pécs, 2004, Pécsi Tudományegyetem Természettudományi Kar Földrajzi Intézet. 347 p. HU-ISBN 963 64 1987 6. (Pécsen 2002. XI. 7-én és 8-án megtartott III. magyar politika-földrajzi konferencia kiadványa.)

- SUBA: A történelmi Magyarország államhatáráról szóló törvények. — SUBA János: A történelmi Magyarország államhatáráról szóló törvények. *Rendvédelem-történelmi Füzetek (Acta Historiae Praesidii Ordinis)*, XI.évf. (2005) 14.sz. 102-109.p. HU-ISSN 1216-6774. A tanulmány korábbi változata 2000. november 8-án, Budapesten hangzott el a Szemere Bertalan Magyar Rendvédelem-történelmi Tudományos Társaság által szervezett magyar rendvédelem-történelmi tudományos konferencia-sorozatnak a „Az ezeréves magyar rendvédelem” című XIV. konferenciáján. A publikált tanulmány az előadás javított, bővített és átdolgozott változata.
- SUBA: Az államhatár és határjelei. — SUBA János: Az államhatár és határjelei. *Rendvédelem-történelmi Füzetek (Acta Historiae Praesidii Ordinis)*, XI.évf. (2005) 14.sz. 126-126.p. HU-ISSN 1216-6774. A tanulmány korábbi változata 2000. november 8-án, Budapesten hangzott el a Szemere Bertalan Magyar Rendvédelem-történelmi Tudományos Társaság által szervezett magyar rendvédelem-történelmi tudományos konferencia-sorozatnak a „Az ezeréves magyar rendvédelem” című XIV. konferenciáján. A publikált tanulmány az előadás javított, bővített és átdolgozott változata.
- SUBA: Államhatár-elméletek a XIX-XX századi szakirodalomban. — SUBA János: Államhatár-elméletek a XIX-XX századi szakirodalomban. *Rendvédelem-történelmi Füzetek (Acta Historiae Praesidii Ordinis)*, XI.évf. (2005) 14.sz. 127-132.p. HU-ISSN 1216-6774. A tanulmány korábbi változata 2000. november 8-án, Budapesten hangzott el a Szemere Bertalan Magyar Rendvédelem-történelmi Tudományos Társaság által szervezett magyar rendvédelem-történelmi tudományos konferencia-sorozatnak a „Az ezeréves magyar rendvédelem” című XIV. konferenciáján. A publikált tanulmány az előadás javított, bővített és átdolgozott változata.

#### LEVÉL-, IRAT- ÉS DOKUMENTUMTÁRI GYŰJTEMÉNYEK

- MNL K-27 — Magyar Nemzeti Levéltár minisztertanácsi ülések jegyzőkönyveinek convolutuma.

#### ADATTÁRAK

- BÖLÖNYI — BÖLÖNYI István: *Magyarország kormányai 1848-1975*. Budapest, 1978, Akadémia. 328 p. HU-ISBN 963 05 1242 v. /A Magyar Országos Levéltár Kiadványai, IV. – Levéltártan és történelmi forrásdokumentumok, 2./ HU-ISSN 0441-4985.

#### JOGSZABÁLYOK

- 1867/XVIII.tc. — 1867/XVIII.tc. az 1868-dik év első évharmada folytán viselendő közterhekről.
- 1868/XXVIII.tc. — 1868/XXVIII.tc. az 1868-dik évi államköltségvetésről.
- 1868/L.tc. — 1868/L.tc. az 1869-dik évi államköltségvetésről.
- 1872/VII.tc. — 1872/VII.tc. az 1872. évi államköltségvetésről.
- 1888/XIV.tc. — 1888/XIV.tc. az Osztrák-Magyar Monarchiának Romániával, a monarchia két állama és Románia közt fennforgott határvillongások kiegyenlítése végett, a határvonal újabb megállapítása és azzal kapcsolatos kérdések szabályozása tárgyában kötött, s Bukarestben 1887. évi december 7.-én november 25.-én aláírt nemzetközi egyezmény beczikkelyezéséről.
- 1890/IV.tc. — 1890/IV.tc. az 1890. évi államköltségvetésről.



1892/XIV.tc.	—	1892/XIV.tc. az 1892. évi államköltségvetésről.
1897/XX.tc.	—	1897/XX.tc. az állami számvitelről.
1899/VIII.tc.	—	1899/VIII.tc. az 1899. évi állami költségvetésről.
1900/XIX.tc.	—	1900/XIX.tc. a magyar-román határvonalon felállított határjelek kicserélése folytán felmerülő költségek fedezésére szükséges hitel engedélyezéséről.
1904/XXI.tc.	—	1904/XXI.tc. az 1904. évi állami költségvetésről.
1907/IX.tc.	—	1907/IX.tc. az 1907. évi állami költségvetésről.
1912/V.tc.	—	1912/V.tc. az 1912. évi állami költségvetésről.
1914/I.tc.	—	1914/I.tc. az 1914. év első felében viselendő közterhekről és fizetendő állami kiadásokról.
1915/XV.tc.	—	1915/XV.tc. az 1915-16. költségvetési év első hat hónapjában viselendő közterhekről és fizetendő állami kiadásokról.
1915/XXI.tc.	—	1915/XXI.tc. az 1915/16. költségvetési év első hat hónapjában viselendő közterhekről és fedezendő állami kiadásokról szóló 1915/XV.tc. hatályának az 1915/16. költségvetési év végéig való kiterjesztése tárgyában.
1916/XXII.tc.	—	1916/XXII.tc. az 1916/17. költségvetési év első hat hónapjában viselendő közterhekről és fedezendő állami kiadásokról.
1916XL.tc.	—	1916/XL.tc. az 1916/17. költségvetési év első hat hónapjában viselendő közterhekről és fedezendő állami kiadásokról szóló 1916/XXII.tc. hatályának az 1916/17. költségvetési év végéig való kiterjesztése tárgyában.
1917/IX.tc.	—	1917/IX.tc. az 1917/18. költségvetési év első négy hónapjában viselendő közterhekről és fedezendő állami kiadásokról.
1917/XIII.tc.	—	1917/XIII.tc. az 1917/18. költségvetési év első négy hónapjában viselendő közterhekről és fedezendő állami kiadásokról szóló 1917/IX.tc. hatályának az 1918. évi február végéig való kiterjesztése tárgyában.
1918/III.tc.	—	1918/III.tc. az 1917/18. költségvetési év első négy hónapjában viselendő közterhekről és fedezendő állami kiadásokról szóló 1917/IX.tc. hatályának az 1918. évi április végéig való kiterjesztése tárgyában.
1918/VIII.tc.	—	1918/VIII.tc. az 1917/18. költségvetési év első négy hónapjában viselendő közterhekről és fedezendő állami kiadásokról szóló 1917/IX.tc. hatályának az 1917/18. költségvetési év végéig való kiterjesztése tárgyában.
1918/X.tc.	—	1918/X.tc. az 1918/19. költségvetési év első négy hónapjában viselendő közterhekről és fedezendő állami kiadásokról.

Mellékletek jegyzéke:

I.sz. melléklet

*A Magyar Királyság államhatár-megállapítása pénzügyi költségeinek szervezetek és határszakszok szerinti megoszlása 1890-1915.*

II.sz. melléklet

*Az államhatár-megállapítás pénzügyi feltételeinek törvényi biztosítása a Magyar Királyság költségvetésében 1890-1916.*

I.sz. melléklet

**A Magyar Királyság államhatár-megállapítása pénzügyi költségeinek  
szervezetek és határszakaszok szerinti megoszlása 1890-1915.**

Költségvetési év	Költségvetési szerv megnevezése					Kiutalt összeg
	Belügyminisztérium		Miniszterelnökség			
	határszakasz megnevezése		határszakasz megnevezése			
év	országos	Román	Horvát	Stájer	Név nélküle	összesen
1890		15 000				15 000
1891						
1892	6 000					6000
1893	6 000					6 000
1894	6 000	10 000				16 000
1895	6 000	10 000				16 000
1896	6 000	10 000				16 000
1897	6 000	10 000				16 000
1898	6 000	10 000				16 000
1899	3 000	5 000				8 000
1900	26 000	12 000				38 000
1900		200 000				200 000
1901	16 000	12 000				28 000
1902	16 000					16 000
1903	16 000					16 000
1904	16 000		14 000	25 356		55 356
1905	Nincs költségvetési törvénye az országnak					
1906	16 000	10 000	14 000	25 356		65 356
1907	16 000		14 000	25 000		55 000
1908	16 000				20 000	36 000
1909	16 000				20 000	36 000
1910						
1911	16 000				20 000	36 000
1912	16 000				20 000	36 000
1913	16 000				20 000	36 000
1914/15	16 000				20 000	36 000
összesen	263 000	304 000	42 000	75 712	120 000	804 712
	567 000		237 712			804 712

**Forrás !** A táblázat második oszlopában szereplő állami költségvetési törvények: 1870/XI.tc. 1870. évi államköltségvetés. ; 1871/X.tc. az 1871. évi államköltségvetésről. ; 1872/VII. az 1872. évi államköltségvetésről. ; 1873/XXI.tc. az 1873. évi államköltségvetésről. ; 1873.XXXV.tc. az 1874. évi államköltségvetésről. ; 1875/XXXIII.tc. az 1875. évi államköltségvetésről. ; 1875.LV.tc. az 1876. évi államköltségvetésről. ; 1876.XLVI.tc. az 1877. évi államköltségvetésről. ; 1878/XVII.tc. az 1878. évi államköltségvetésről. ; 1879/XII.tc. az 1879. évi állami költségvetés. ; 1880/XXI.tc. az 1880. évi államköltségvetés. ; 1880/LVII.tc. az 1881. évi államköltségvetés. ; 1882/IV.tc. az 1882. évi államköltségvetés. ; 1883/IV.tc. az 1883. évi államköltségvetés. ; 1884/I.tc. az 1884. évi államköltségvetés. ; 1885/II.tc. az 1885. évi államköltségvetés. ; 1886/VI.tc. az 1886. évi államköltségvetés. ; 1887/XII.tc. az 1887. évi államköltségvetés. ; 1888/VI.tc. az 1888. évi államköltségvetés. ; 1889/XVIII.tc. az 1889. évi államköltségvetés. ; 1890/IV.tc. az 1890. évi államköltségvetés. ; 1890/XXXIX.tc. az 1891. évi államköltségvetés. ; 1892/XIV tc. az 1892. évi államköltségvetés. ; 1893/VII.tc. az 1893. évi államköltségvetés. ; 1893/XXXIX.tc. az 1894. évi államköltségvetés. ; 1895/IV.tc. az 1895. évi államköltségvetés. ; 1896/VI.tc. az 1896. évi államköltségvetés. ; 1897/XI.tc. az 1897. évi állami költségvetés. ; 1898/VI.tc. az 1898. évi állami költségvetés. ; 1899/VIII.tc. az 1899. évi állami költségvetés. ; 1900/VI.tc. az 1900. évi állami költségvetés. ; 1901/IV.tc. az 1901. évi állami költségvetés. ; 1902/XII.tc. az 1902. évi állami költségvetés. ; 1903/V.tc. az 1903. évi állami költségvetés. ; 1904/XXI.tc. az 1904. évi állami költségvetés. ; 1906/IX.tc. az 1906. évi állami költségvetés. ; 1907/IX.tc. az 1907. évi állami költségvetés. ; 1908/XXVII.tc. az 1908. évi állami költségvetés. ; 1908/L.tc. az 1909. évi állami költségvetés. ; 1911/XIV.tc. az 1911. évi állami költségvetés. ; 1912/V.tc. az 1912. évi állami költségvetés. ; 1912/LXVI.tc. az 1913. évi állami költségvetés. ; 1914/XXVII.tc. az 1914-1915. évi állami költségvetés.

## II.sz. melléklet

**Az államhatár-megállapítás pénzügyi feltételeinek törvényi biztosítása  
a Magyar Királyság költségvetésében 1890-1916.**

Sorszám	év	év törvény	Költségvetési tétel	költségvetési szerv megnevezése	költségvetési tétel megnevezése	határszakasz	összeg	összes összeg
1.	1890	1890. IV. tc.	Rendkívüli - Átmeneti - kiadások	BM	A romániai határvonalnak az 1888. XIV. tc. értelmében teljesítendő megvizsgálása alkalmából felmerülő költségekre	Román	15 000	15 000
2.	1892	1892. XIV. tc.	Átmenti kiadások	BM	Határrendezési és határkiigazítási költség	Országos	6 000	6 000
3.	1893	1893. VII. tc.	Átmenti kiadások	BM	Országos határrendezési és határkiigazítási költség	Országos	6 000	6 000
4.	1894	1894.	Átmenti kiadások	BM	Országos határrendezési és határkiigazítási költség	Országos	6 000	16 000
5.		XXXI. tc.						
6.	1895	1895.	Átmenti kiadások	BM	Országos határrendezési és határkiigazítási költség	Országos	6 000	16 000
7.		IV. tc.						
8.	1896	1896.	Átmenti kiadások	BM	Országos határrendezési és határkiigazítási költség	Országos	6 000	16 000
9.		VI. tc.						
10.	1897	1897.	Átmenti kiadások	BM	Országos határrendezési és határkiigazítási költség	Országos	6 000	16 000
11.		XI. tc.						
12.	1898.	1898.	Átmenti kiadások	BM	Országos határrendezési és határkiigazítási költség	Országos	6 000	16 000
13.		VI. tc.						
14.	1899.	1899.	Átmenti kiadások	BM	Országos határrendezési és határkiigazítási költség	Országos	3 000	8 000
15.		VIII. tc.						

16.	1900	1900.	Átmenti kiadások	BM	Országos határrendezési és határkiigazítási költség	Országos	26 000	38 000
17.		VI. tc.		általános közigazgatási kiadások	A magyar -román határ rendezésből kifolyó háromszögelési munkálatok keresztülvitele alkalmából felmerülő költségek	Román	12 000	
18.	1900	1900. XIX. tc.	1900 évi rendkívüli kiadások	BM ált. közig. kiadások külön rovatban	A magyar -román határszakszon felállított határjelek kicserélése folytán felmerülő költségek fedezésére szükséges hitel engedélyezéséről.	Román	200 000	200 000
19.	1901	1901.	Átmenti kiadások	BM	Országos határrendezési és határkiigazítási költség	Országos	16 000	28 000
20.		IV. tc.		Általános közigazgatási kiadások	A magyar -román határrendezésből kifolyó háromszögelési munkálatok költsége	Román	12 000	
21.	1902	1902. XII. tc.	Átmenti kiadások	BM Általános közigazgatási. Kiadások	Országos határrendezési és határkiigazítási költség	Országos	16 000	16 000
22.	1903	1904. V. tc.	Átmenti kiadások	BM Általános közigazgatási Kiadások	Országos határrendezési és határkiigazítási költség	Országos	16 000	16 000
23.	1904	1904.	Átmenti kiadások	ME	Horvát-dalmát határrendezés költségeinek fedezése	Horvát	14 000	55 356
24.		XXI. tc.			Horvát- Stájer határrendezés költségeinek fedezése	Horvát	25 356	
25.				BM ált. közigaz. kiadások	Országos határrendezési és határkiigazítási költség	Országos	16 000	
26.	1906	1906.	Átmenti kiadások	ME	Horvát-dalmát határrendezés költségeinek fedezése	Horvát	14 00	65 356
27.		IX. tc.			Horvát- Stájer határrendezés költségeinek fedezése	Horvát	25 356	
28.				BM	Országos határrendezési és határkiigazítási költség	Országos	16 000	
29.				általános közigazgatási kiadások	A magyar -román határ trigonometriai felmérése alapján készülő új térképek előállítási költségeire	Román	10 000	
30.	1907	1907.	Átmenti kiadások	ME	Horvát-dalmát határrendezés költségeinek fedezése	Horvát	14 00	55 000
31.		IX. tc.			Horvát- Stájer határrendezés költségeinek fedezése	Horvát	25 000	
32.				BM ált. közig. Kiadások	Országos határrendezési és határkiigazítási költség	Országos	16 000	
33.	1908	1908.	Átmenti kiadások	ME	Határrendezési költségek		20 000	36 000
34.		XXVII.tc.		BM ált. közig. Kiadások	Országos határrendezési és határkiigazítási költség	Országos	16 000	
35.	1909	1909.	Átmenti kiadások	ME	Határrendezési költségek		20 000	

36.		L. tc.		BM ált. közig. kiadások	Országos határrendezési és határkiigazítási költség	Orszá- gos	16 000	36 000
37	1911	1911. XIV. tc.	Rendes ki- adások	BM ált. közig. kiadások	Országos határrendezési és határkiigazítási költség	Orszá- gos	16 000	36 000
38.			átmeneti ki- adások	ME	Határrendezési költségek		20 000	
39.	1912	1912. V.tc.	Rendes ki- adások	BM ált. közig. kiadások	Országos határrendezési és határkiigazítási költség	Orszá- gos	16 000	36 000
40.			átmeneti ki- adások	ME	Határrendezési költségek		20 000	
41.	1913	1912. LXVI.tc.	Rendes ki- adások	BM ált. közig. kiadások	Országos határrendezési és határkiigazítási költség	Orszá- gos	16 000	36 000
42.			átmeneti ki- adások	ME	Határrendezési költségek		20 000	
43.	1914 1915	1914. XXVII.tc.	Rendes ki- adások	BM ált. közig. kiadások	Országos határrendezési és határkiigazítási költség	Orszá- gos	16 000	36 000
44.			átmeneti ki- adások	ME	Határrendezési költségek		20 000	
43.	1915 1916	1916. XXII.tc.	Rendes ki- adások	BM ált. közig. kiadások	Országos határrendezési és határkiigazítási költség	Orszá- gos	16 000	36 000
44.			átmeneti ki- adások	ME	Határrendezési költségek		20 000	

Jelmagyarázat:

BM = belügyminisztérium  
ME = miniszterelnökség

**Forrás !** A táblázat második oszlopában szereplő állami költségvetési törvények: 1870/XI.tc. 1870. évi államköltségvetés. ; 1871/X.tc. az 1871. évi államköltségvetésről. ; 1872/VII. az 1872. évi államköltségvetésről. ; 1873/XXI.tc. az 1873. évi államköltségvetésről. ; 1873.XXXV.tc. az 1874. évi államköltségvetésről. ; 1875/XXXIII.tc. az 1875. évi államköltségvetésről. ; 1875.LV.tc. az 1876. évi államköltségvetésről. ; 1876.XLVI.tc. az 1877. évi államköltségvetésről. ; 1878/XVII.tc. az 1878. évi államköltségvetésről. ; 1879/XII.tc. az 1879. évi állami költségvetés. ; 1880/XXI.tc. az 1880. évi államköltségvetés. ; 1880/LVII.tc. az 1881. évi államköltségvetés. ; 1882/IV.tc. az 1882. évi államköltségvetés. ; 1883/IV.tc. az 1883. évi államköltségvetés. ; 1884/I.tc. az 1884. évi államköltségvetés. ; 1885/II.tc. az 1885. évi államköltségvetés. ; 1886/VI.tc. az 1886. évi államköltségvetés. ; 1887/XII.tc. az 1887. évi államköltségvetés. ; 1888/VI.tc. az 1888. évi államköltségvetés. ; 1889/XVIII.tc. az 1889. évi államköltségvetés. ; 1890/IV.tc. az 1890. évi államköltségvetés. ; 1890/XXXIX.tc. az 1891. évi államköltségvetés. ; 1892/XIV tc. az 1892. évi államköltségvetés. ; 1893/VII.tc. az 1893. évi államköltségvetés. ; 1893/XXXIX.tc. az 1894. évi államköltségvetés. ; 1895/IV.tc. az 1895. évi államköltségvetés. ; 1896/VI.tc. az 1896. évi államköltségvetés. ; 1897/XI.tc. az 1897. évi állami költségvetés. ; 1898/VI.tc. 1898. évi állami költségvetés. ; 1899/VIII.tc. az 1899. évi állami költségvetés. ; 1900.VI.tc. az 1900. évi állami költségvetés. ; 1901/IV.tc. az 1901. évi állami költségvetés. ; 1902/XII.tc. az 1902. évi állami költségvetés. ; 1903/V.tc. az 1903. évi állami költségvetés. ; 1904.XXI.tc. az 1904. évi állami költségvetés. ; 1906/IX.tc. az 1906. évi állami költségvetés. ; 1907/IX.tc. az 1907. évi állami költségvetés. ; 1908/XXVII.tc. az 1908. évi állami költségvetés. ; 1908/L.tc. az 1909. évi állami költségvetés. ; 1911/XIV.tc. az 1911. évi állami költségvetés. ; 1912/V.tc. az 1912. évi állami költségvetés. ; 1912/LXVI.tc. az 1913. évi állami költségvetés. ; 1914/XXVII.tc. az 1914-1915. évi állami költségvetés.

**VEDÓ Attila**  
**A Magyar Királyi Csendőrség**  
**karhatalmi tevékenységének szabályozása a két világháború között**

**A**z első világháborút követő zűrzavaros időkben az újjáalakult Magyar Királyi Csendőrség gyökeresen megváltozott viszonyok között látta el feladatait. Ahogy a dualizmus időszakának végén, a két világháború között is e szervezet számított a csapaterős karhatalmi feladatok elsődleges végrehajtójának. A tömegrendezvények rendjének fenntartása azonban mind jellegét, mind jogszabályi környezetét tekintve jelentősen átalakult. A magyar közigazgatás megtartotta alapvető struktúráját és a gyülekezési jog értelmezésére vonatkozó alapvető elveit, így a csendőrségi szervezet továbbra is a polgári hatóságok rendelkezése alatt álló végrehajtó szervezet maradt. Az értékelt időszakra azonban a tömeg viselkedésével, kezelési lehetőségeivel és az általa megvalósított jogsértő cselekmények megelőzésével kapcsolatban olyan történelmi tapasztalatok és tudományos eredmények álltak rendelkezésre, melyek megújulásra készítették a csendőrségi karhatalmi erőt mind szervezésében, mind vezetésében.

**A gyülekezési jog szabályozásáról általában**

A karhatalmi tevékenység részletszabályainak és a Magyar Királyi Csendőrség feladatainak áttekintése előtt szükséges megvizsgálni a korszak gyülekezési (társulási) joggal kapcsolatos szabályozását. Összefoglaló jellegű jogi norma hiányában a gyülekezési jog forrásainak a következő négy szabályrendszert tekintették:<sup>1</sup>

**1.** A trianoni békeszerződés katonai rendelkezései közt foglalt korlátozások végrehajtásáról szóló 1922. évi törvényszerint katonai célokra semmiféle egyesület alakítása nem engedélyezhető, ilyen célokra polgári egyesületek alakítása tilos, polgári tanintézeteknek vagy egyesületeknek katonai kérdésekkel foglalkozni tilos, valamint bármely egyesület csak a Magyar Királyi Belügyminisztérium által láttamozott alapszabályok alapján működhet.<sup>2</sup>

**2.** Az országgyűlési képviseléválasztásról szóló 1925. évi törvény a pártgyűlések és kampányrendezvények bejelentésének szabályozásán túl kimondta, hogy a rendőrhatóság a bejelentett rendezvény megtartását el nem tilthatja, ha azonban a közbiztonság vagy a közegészség érdeke megkívánja, a bejelentőket más hely és időpont megjelölésére kötelezhetik.<sup>3</sup>

**3.** A polgári büntető törvénykönyvnek a lázadásról, a hatóságok büntetőjogi védelméről, az izgatásról, a magánosok elleni erőszakról, az állami és társadalmi rend hatásosabb védelméről szóló egyes szakaszai, valamint a kihágási büntető törvénykönyv II. fejezetének a hatóságok és a közcsend elleni kihágásokról szóló egyes szakaszai a jogellenes magatartásokat fogalmazták meg.<sup>4</sup>

A legveszélyesebbnek tekintett cselekményeket a büntető törvénykönyvről szóló 1878. évi büntető törvénykönyv nevesítette, melyek felismerése, megelőzése és megszakítása különös fontossággal bírt a karhatalmi szolgálat szempontjából.<sup>5</sup>

Ha a jogellenesen összegyűlt tömeg az országgyűléssel, a kormánnyal vagy a polgárok egész osztályával, nemzetiségekkel vagy hitfelekezetekkel szemben

fenyegetéssel vagy erőszakkal lépett fel, a lázadás valósult meg.<sup>6</sup> Ha a csoportosulás kizárólag a hatóságok elleni erőszak elkövetésére alakult, akkor a — hatóságok büntetőjogi védelméről szóló 1914. évi törvénycikk szerinti — hatóság elleni erőszak büntette vagy vétsége volt megállapítható.<sup>7</sup> Ha a csoportosulás mások bekerített birtokára is betört a csoport minden tagja magánosok elleni erőszakban válik bűnössé.<sup>8</sup> Ha valamely nyilvános gyülekezet szónoka bűncselekmény elkövetésére egyenes felhívást intézett vagy a törvény, esetleg a hatóságok ellen izgatott, vele szemben a izgatás miatt kellett eljárni.<sup>9</sup>

Ha valamely erőszakos tömegmozgalom az állam és társadalmi rend erőszakos felforgatására vagy megsemmisítésére, különösen valamely társadalmi osztály kizárólagos uralmának erőszakos létesítésére irányult, akkor az állami és társadalmi rend hatásosabb védelméről szóló 1921. évi törvény büntető rendelkezései nyertek alkalmazást.<sup>10</sup>

Végül idevágó rendelkezéseket tartalmaz még a kihágási büntető törvénykönyv is, mely büntetni rendelte azt, aki nyilvános csoportosulás vagy zavarás esetén a hatóság által a rend fenntartására vagy helyreállítására tett intézkedéseknek nem engedelmeskedett, továbbá a hatósági engedély nélküli nyilvános fáklyásmenet rendezését minősítette kihágássá.<sup>11</sup>

4. A szabályozás negyedik körét a gyülekezési jog gyakorlásának módjait és ezek ellenőrzését szabályozó belügyminiszteri rendeletek alkották. A gyülekezési jog szabályozását az értékelt időszak elején az 1913. évi belügyminiszteri rendelet tartalmazta. Eszerint nyilvános gyülekezés akár nyilvános helyen, akár szabad ég alatt tartható volt, azon különbséggel, hogy az előbbihez előzetes bejelentés és ennek a rendőrhatalom tudomásulvétele, utóbbihoz pedig a rendőrhatalom engedélyére volt szükséges.<sup>12</sup> Új alapokra fektette a szabályrendszert — bár az előbbi rendelet egyes pontjainak fenntartásával — az 1922. évi belügyminiszteri rendelet.<sup>13</sup>

A korabeli jogi helyzet szerint Magyarországon a politikai pártok nem tartoztak azon korlátozások alá, amelyek az egyesületekre vonatkoztak. Politikai párt országos szervezése hatósági engedélyhez nem volt kötve. Az a körülmény, hogy a politikai párt működése nem szorítható egyesületi határok közé, nem érintette a belügyminiszternek azon főfelügyeleti jogkörét, amellyel a párt működését megtilthatta.<sup>14</sup> A tiltott politikai szervezkedés önmagában véve is büntetendő cselekmény volt.<sup>15</sup> Annak eldöntése, hogy egy szervezkedés az állam szempontjából veszélyes volt-e vagy megengedhető, a kormány — végső fokon a belügyminiszter, közép- és alsó-fokon az ügyészségek és a rendőrhatalomok — megítélése alá tartozott. E tekintetben a csendőrszervezetek, mint közbiztonsági szervezetek az ügyészségtől és a hatóságoktól kapták az iránymutatást, melyet a szolgálati utasítások által előírt módon tartoztak teljesíteni.<sup>16</sup>

Az állam, a társadalom, a hatóságok és magánosok elleni erőszakos fellépést, vagy az állami és társadalmi rend erőszakos felforgatása céljából összeverődött csoportosulást — függetlenül a politikai indíttatástól — a törvényhozás és a közigazgatás különösen veszélyes jelenségként kezelte és ennek megfelelően az ilyen magatartások a büntető törvénykönyv vonatkozó rendelkezései szerint büntetetté vagy vétséggé minősültek. Hasonló kockázatúként kezelték a hatóságilag engedélyezett békés tömeg közveszélyes, „turbulens” tömeggé válását,

amely a hatósági feloszlítás után a közrend és béke megzavarására alkalmassá válhat.

A XX. század első évtizedeinek eseményei és terjeszkedő politikai irányzatai hatására a tömegmozgalmak kezelése és általában a mai fogalmaink szerinti tömegkezelési feladatok felértékelődtek, ezzel párhuzamosan komoly társadalomtudományi kutatások kezdődtek a jelenség okainak feltárására. A tömegmozgalmakkal kapcsolatos általános vélekedést legtalálóbban dr. ANGYAL Pál egyetemi tanár „*A tömeg büntettei*” címmel kiadott művében foglalta össze, mely szerint „A bűnöző tömeg az emberi társadalomnak egyik legfélelmezbeteljesítő jelensége.”<sup>17</sup>

### **A gyülekezési jog megsértésének jogi következményei**

A tömegkezelési feladatok részletszabályainak áttekintése előtt szükséges azon magatartások összefoglalása, melyek a karhatalmi erő fellépését szükségessé tették. A törvényes kereteket túllépő vagy engedély nélkül megtartott tömegrendezvények mellett e körbe tartoztak a büntető törvénykönyvnek a lázadásról, a hatóságok büntetőjogi védelméről, az izgatásról, valamint a magánosok elleni erőszakról szóló egyes szakaszai is.

A büntető törvénykönyv lázadás büntettének minősítette a csoportosulást, aminek célja az volt, hogy az országgyűlést, annak valamelyik házát, bizottságát, vagy a kormányt erőszakkal, illetve veszélyes fenyegetéssel hivatásának szabad gyakorlásában megakadályozza, vagy valamely elhatározására illetve intézkedésre kényszerítse. A szabályozás a magyar állam törvényalkotási és végrehajtási legfőbb szerveit védte a tömeg esetleges támadásaival szemben. Jellemző sajátága volt, hogy a fent részletezett célokat szolgáló tudatos csoportosulással a lázadó cselekményt már befejezettnak tekintette. A csoportban részt vevő egyének büntetőjogi felelőssége abban a pillanatban megkezdődött, amint a cél ismeretében a csoportosulás színhelyén tudatosan megjelentek.<sup>18</sup> A lázadást csak csoportosulás követhette el, csupán egyetlen esetben, a jogtalan toborzás esetében lehetett egy ember is büntetőjogi értelemben vett lázadó. A büntetőjogi lázadás befejezéséhez nem volt szükséges, hogy a lázadó csoport eredményt érjen el, elég volt ha a csoportosulás meghatározott célból létrejött. A büntető törvénykönyv a lázadásnak két fő esetét emelte ki, az országgyűlés vagy a kormány megtámadását és valamely társadalmi osztály, nemzetiség vagy felekezet megtámadását.<sup>19</sup>

Ha a csoportosulások az államfőre igyekeztek akarataikat a fenti módon ráerőszakolni, a csoport tagjai nem lázadásban, hanem felségsértésben váltak bűnösökké. E cselekmény a büntető törvénykönyv fogalom-meghatározása szerint nem volt tömegcselekmény ugyan, de tömeg által is elkövethető volt.<sup>20</sup>

Lázadásnak minősült az a csoportosulás is, melynek az volt a célja, hogy a polgárok valamelyik osztályát, nemzetiségét vagy hitfelekezetet fegyveresen megtámadja. A büntetőjogi felelősséghez elegendő a céltudatos csoportosulás, valamint hogy a csoport a támadásra szervezésénél fogva elhatározott és fizikai összetételénél fogva alkalmas legyen.<sup>21</sup>

Az eddig felsorolt törvényszakaszok a még csak nyugalmi helyzetben lévő tömeggel foglalkoztak. A büntető törvénykönyv ezzel szemben már a mozgásba jött, a céljainak megvalósítására törő tömeget tárta elénk, amikor a lázadó cso-



port valamely községet, házat, fegyvertárt, hadiszertárt, lőportárt, vaspályát, távirda- vagy postahivatalt megtámadott, hatalmába kerített, vagy rablást, gyűjtogatást, személyek ellen erőszakot követett el. A karhatalmi fellépés szempontjából a lázadás ezen a ponton vált felismerhetővé.<sup>22</sup>

A gyülekezési joggal kapcsolatos hagyományos magyar jogértelmezés szerint a szervezők, vagy korábbi szóhasználatnál a „főcinkosok és felbujtók” kézre kerítése volt az elsődleges cél. Szervezetlen, vagyis egymást nem ismerő, egymással előzőleg egyetértésre nem jutott egyénekből nem alakult lázadó csoport, ezért a vezetőkre súlyosabb büntetési tételeket állapítottak meg. A felbujtó fogalmi körébe tartozott az is, aki a tömeghez nyilvánosan szóval, vagy írásban felhívást intézett, vagy lázadásra szító röpcédulákat terjesztett. Lázadó csoporttal szemben a csendőrség feladatköre hármasszoros irányú volt: Először felszólította a tömeget a lázadás színhelyének azonnali elhagyására. Mindazok, akik e felhívásnak engedelmességek — a felbujtók és vezetők kivételével — a büntető törvénykönyv értelmében mentesültek a büntetőjogi felelősségre vonás alól. Ha a felhívás eredményre nem vezetett, a csendőrség erélyes fellépéssel foganatosította a tömeg feloszlását és ennek keretén belül végső soron fegyverhasználati jogát, illetve kötelességét is érvényesítette.<sup>23</sup> Végül a helyzet által megengedett keretek között végrehajtotta a tömeg büntetéseinek, főként pedig a vezetőknek és felbujtóknak őrizetbe vételét.<sup>24</sup>

A büntetőjogi felelősség mindig egyéni volt. Ezzel szemben a tömeg névtelen és személytelen, tehát e vonatkozásban felelősségre nem volt vonható. A csendőrségnek tehát az volt a feladata, hogy a bűncselekmény felbujtóit, a bűnöző tömeg vezéreit megállapítsa. A szervezett tömeg azonban mindig összefog a vezetők megmentésére a közbiztonsági szervezetekkel szemben. Ez a feladat már a karhatalmi fellépés előtt megkezdődött, hiszen ha a csendőrség olyan csoporttal került szembe, amelynek szervezéséről, céljairól, vezéreiről és eszközeiről előzőleg tudomással nem bírt, mint karhatalmi szervezet megfelelhetett a hivatásának, de bűnügyi, nyomozási feladatát képtelen lett volna elvégezni. A lázadó tömeggel szemben alkalmazott megelőző szolgálatnak számolnia kellett azzal, hogy a tiltott célkitűzéseket elérni kívánó tömeg nem fog gyülekezési engedélyt kérni, nem fogja a felvonulása helyét, idejét és célját a rendőrhatalomnak bejelenteni. Szükséges volt tehát a bűnügyi szolgálat aktív részvétele a megelőző időszakban, amely a közbiztonsági szolgálattal együttműködve karhatalmi feldehárítást végzett.

A büntető törvénykönyv V. fejezete helyébe lépett 1914. évi törvény, amely meg kívánta védeni a hatóságokat és a hatósági közegeket a tömegnek minden olyan csoportosulásával szemben, amelynek célja az volt, hogy a hatóságot vagy annak tagját, illetve közegét akár erőszakkal, akár veszélyes fenyegetéssel hivatásának jogszerű gyakorlásában akadályozza, intézkedésre kényszerítse vagy tetteleg bántalmazza. Ez a jogszabály is különbséget tett egyfelől a felbujtók és vezetők, másfelől a tömeg többi tagja közt, és az előbbieket súlyosabb büntetéssel sújtotta. Büntetlenséget biztosított azonban a csoport azon egyénei számára, akik a hatóságnak, vagy közegének felhívására a csoportból kiválva a csoportosulás helyét elhagyták. E bűncselekménynek is csak szervezett tömeg lehetett az alanya, amely a hatóság elleni támadáson keresztül többnyire politikai célok felé tört.<sup>25</sup>

A büntető törvénykönyv a bűnös tömegmozgalomnak azon alakját írta körül, amikor valamely csoport abból a célból, hogy személyeken vagy dolgokon erőszakot kövessen el, valakinek a lakásába, üzleti helyiségébe vagy bekerített birtokába betört, vagy nyílt helyen lévő személyeket bántalmazott. E bűncselekmény elkövetője egyaránt lehetett szervezett, vagy szervezetlen tömeg. A személy elleni erőszak megnyilvánulhatott testi sértésben, a szemérem elleni támadásban, a személyes szabadság megsértésében, vagy tetteleges becsületsértésben. A dolog elleni erőszak állhatott gyújtogatásból, vagy rongálásából stb.<sup>26</sup>

A büntető törvénykönyv az olyan tudatos csoportosulást büntette, melynek az volt a célja, hogy üzemekben a munka megkezdését, folytatását megakadályozzák, vagy a munkásokat a munka abbahagyására bírják. Elkövetője egyaránt lehetett szervezett vagy szervezetlen tömeg.<sup>27</sup>

A tömegbűncselekmények körébe tartozott még a büntető törvénykönyv azon rendelkezése, amely életfogytiglani fegyházzal büntette a rablás vagy rombolás céljából csoportosan elkövetett gyújtogatást.<sup>28</sup> E körbe tartozóknak tekinthetők továbbá az állami és társadalmi rend hatályosabb védelmét célzó 1921. évi törvényben meghatározott bűncselekmények is, mert azok az állam és társadalom törvényes rendjének erőszakos felforgatására vagy megsemmisítésére, valamely társadalmi osztály kizárólagos uralmának erőszakos létesítésére irányultak.<sup>29</sup> A szakirodalom a tömegmozgalmak büntetőjogi szabályozási körébe sorolta még a katonai büntető törvénykönyv vonatkozó részét is, ugyanis a katonákat zendülésre felbujtó, vagy azt elősegítő polgári egyének — akik korábban jogszabály hiányában nem voltak felelősségre vonhatók — e jogszabályhely alapján tettesként voltak felelősségre vonhatóak.<sup>30</sup>

Összességében elmondható, hogy a történelmi tapasztalatok részletes és pontos szabályozáshoz segítették a gyülekezési jogot az első világháború utáni évekre. Míg a dualizmus kori szabályozás tárgya elsősorban a szociális indíttatású és a közigazgatás ellen törő cselekményekkel szembeni fellépés volt, addig az értékelt időszakban a jogrendet veszélyeztető politikai mozgalmak kerültek előtérbe. Az egyre komplexebbé váló normatív szabályozás a közbiztonsági szervezetektől is nagyobb felkészültséget és korszerűbb végrehajtási eljárásokat követelt.

### **Intézkedések a gyülekezési jog megsértése esetén**

A gyülekezési jog részletszabályait az 1922-ben belügyminiszteri rendelettel helyezték új alapokra. Általános szabályként vezették be, hogy akár politikai, akár más jellegű gyülekezés (népgyűlés) Budapesten az Magyar Királyi Állami Rendőrség budapesti főkapitányának, vidéken az illetékes elsőfokú rendőrhatóságnak (szolgabíró, rendőrkapitány) engedélye alapján volt tartható. A rendezvény vezetői és szervezői, vagyis a megválasztott „tisztikar” egyetemlegesen voltak felelősek a rend és biztonság fenntartásáért. Fegyver, vagy az emberi élet veszélyeztetésre alkalmas eszköz viselése tilos volt. A hatóságilag megállapított tárgysorozattól való eltérés, továbbá a törvényes rend vagy a hatóságok tekintélye elleni izgatás esetén a szónokot figyelmeztetni kellett, ennek eredménytelenége esetén a szólásjog megvonásával az izgatás folytatását meg kellett akadályozni. Ha ezen intézkedések nem bizonyultak elegendőnek és a gyülekezés a közbiztonságot veszélyeztető jelleget öltött, haladéktalanul felosztatottnak nyil-

vánították a rendezvényt és a résztvevőket távozásra szólították fel. Ha a felszólítás eredménytelen maradt, a gyülekezetet karhatalom igénybe vételével kellett felosztatni, ami a szervezők felelősségre vonásával is együtt járt.<sup>31</sup>

A Magyar Királyi Csendőrség szempontjából fontos rendelkezéseket tartalmazott még az 1922. évi vonatkozó tartalmú belügyminiszteri körrendelet, amely egyes gyülekezetek ellenőrzését kivételesen a csendőr őrsparancsnokokra bízta.<sup>32</sup> A kisebb fontosságú és előreláthatólag nyugodt lefolyású politikai gyűléseken a Magyar Királyi Állami Rendőrség hatósági területén kívül eső elsőfokú rendőrhatalóság (főszolgabíró) a körjegyzőt, vagy az őrs-parancsnokot is megbízhatta a gyűlés ellenőrzésével. A rendelet a szolgálati utasítás kötöttebb rendelkezésein túl így megengedte, hogy az őrs-parancsnok kifejezetten hatósági funkcióhoz jusson.<sup>33</sup>

A dualizmus időszakában a Magyar Királyi Csendőrség karhatalom fogalomkörébe vonható szolgálati teendői a szűkebb értelemben vett karhatalmi feladatok (csapatőrös karhatalmi teendők), a rendőri segély, valamint a felszólítás vagy rendelkezés folytán végzett közbiztonsági feladatok köré voltak csoportosíthatók.<sup>34</sup> A két világháború közti időszakban azonban a „karhatalom” fogalomköre és értelmezése némileg átalakult. Az 1927. évi „*Szervezeti és szolgálati utasítás a Magyar Királyi Csendőrség számára*” a testület szolgálatát közbiztonsági és belső szolgálatra, a közbiztonsági szolgálatot pedig államrendészeti, közrendészeti és karhatalmi szolgálatra osztotta.<sup>35</sup> A szolgálatkezelés szempontjából a szolgálat rendes, felszólított és ellenőrző lehetett aszerint, hogy azt a csendőrség önállóan vagy megkeresésre, illetve felhívásravégezte, vagy annak célja a kivezényelt járőrök ellenőrzése volt. A felszólított szolgálat keretén belül élesen elhatárolták a karhatalmi szolgálat fogalmát és sok olyan szolgálati ténykedést, amelyek addig általában a felszólított szolgálat fogalmi körébe estek, kifejezetten karhatalmi szolgálatnak minősítettek. Az 1927. évi szolgálati utasítás szerint felszólított szolgálat volt minden olyan szolgálat, amelyet a csendőrség felhívásra, vagy megkeresésre teljesített. E szerint tehát a felhívásra vagy megkeresésre kivezényelt karhatalom szolgálata is felszólított szolgálat volt. A járőrt ekkor szolgálati lappal látták el,<sup>36</sup> valamint a szolgálati havi füzetben sem karhatalmi szolgálatnak kellett azt feltüntetni. A „karhatalmi” jelző tehát nem a szolgálat jellegére, hanem a szolgálati feladatra vonatkozott (a szolgálat jellege ugyanis csak rendes, felszólított és ellenőrző lehetett).<sup>37</sup>

A Magyar Királyi Csendőrség 1927-ben kiadott „*Szervezeti és szolgálati utasítás a Magyar Királyi Csendőrség számára*” című szabályzata szerint a testület felszólított szolgálatot teljesített, de a karhatalmi szolgálatban csak rendelésre állt, amely kifejezések élesen elhatárolták a két szolgálati tevékenységet. A felszólított szolgálatban a járőr nyomozott, kikérdezett, őrizetbe vett, házkutatást tartott stb. vagyis szolgálatát mindenki mástól függetlenül, aktívan teljesítette. A karhatalmi szolgálatban ezzel szemben a járőr vagy csapat — ha csak az elene irányzott támadással szemben fegyverbecsületének megóvása nem volt szükséges — csupán a hatóság rendelkezésére állt és szolgálatilag fellépnie csak ennek kifejezett kívánságára volt joga, ez esetben is csak olyan mértékben, hogy a hatósági személy zavartalan működését biztosítani tudja. Az engedélyezett népgyűléseken például a zajongók eltávolítása is csak a hatósági személy rendelkezésére és nem önállóan történhetett, akiket rendszerint névleg, vagy rámu-

tatással jelöltek meg. Ez esetben másokat is elfogni vagy őrizetbe venni tilos volt, vagyis a karhatalmi szolgálatnál a csendőrség passzívan viselkedett mindaddig, míg az illetékes személytől a közbelépésre felszólítást nem kapott, vagy ennek szükségét megtámadtatása esetén — saját felelősségére — érkezettnek nem látta. Magában a hivatalos eljárásban azonban cselekvően semmiképpen sem vehetett részt.<sup>38</sup>

A dualizmus kori gyakorlatnak megfelelően a karhatalmi szolgálat tekintetében a Magyar Királyi Csendőrség nem csak saját szolgálati utasítását, hanem a Magyar Királyi Honvédség vonatkozó szabályzatait is köteles volt figyelembe venni és az abban foglalt feladatokat végrehajtani. A honvédség karhatalmi szabályzat többek között kimondta, hogy „*A karhatalmi szolgálatba kirendelt csapat vagy annak egyes tagjai közvetlen rendőri vagy közbiztonsági végrehajtó szolgálatra ne alkalmazzassanak. Ily feladatok teljesítése a rendészeti alakulatok (közegek) kötelessége. Ehhez képest a karhatalmi csapatok minden egyes csoportjánál rendszerint közigazgatási tisztviselőknél és rendészeti közegeknek kell rendelkezésre állaniuk.*”<sup>39</sup> Összességében a csendőrségi karhatalmi alakulatok rendészeti jellegű szolgálatot nem végezhetek, erre a célra külön járőröket kellett kivezéni. A csendőrségi karhatalom parancsnoka azonban ezzel a rendészeti szolgálatot teljesítő járőrrel nem rendelkezhetett, hacsak a felsőbb helyről kiadott intézkedés erre külön fel nem hatalmazta.<sup>40</sup> A Magyar Királyi Csendőrség fölött intézkedési joggal bíró közigazgatási hatóságok is minden esetben kötelesek voltak tiszteletben tartani a csendőrségi karhatalom parancsnokának a szabályzat által biztosított cselekvési szabadságát és rendelkezési jogát, vagyis a csendőrségi karhatalmi alakulatot ők sem kezelhették rendészeti csapatként.<sup>41</sup>

A karhatalmi szolgálatra vonatkozó engedélyezési és felülvizsgálati eljárás is speciális volt. A felszólított szolgálatban a polgári hatóság a megkeresését a főszolgabíró (rendőrkapitányság) útján juttatta el a csendőr őrshez. Amennyiben annak teljesítése aggályosnak látszott, elbírálás végett a szárny-parancsnoksághoz kellett előterjeszteni. Ezzel szemben karhatalom igénybevételére közvetlen felhívást csak külön meghatározott hatóságok intézhettek, minden más hatóság pedig csak megkereshette a csendőr őrsöt karhatalom kiállítása iránt. Míg az egyéb természetű felhívásokat és megkereséseket a szárny-parancsnok bírálta felül, addig a polgári hatóságtól érkezett karhatalom kirendelése iránti felhívások és megkeresések ügyében a döntés a főszolgabíró (rendőrkapitány) hatásköre volt, ha pedig katonai hatóság adta ki azokat, az osztály-parancsnokság döntött.<sup>42</sup>

A karhatalmi segély megtagadásának témája szintén kiemelt fontossággal bírt, melyre a Magyar Királyi Csendőrség 1927-ben kiadott „*Szervezeti és szolgálati utasítása a Magyar Királyi Csendőrség számára*” című szabályzata adott először határozott utasításokat. Ha a hatósági személy, akinek védelmére karhatalmat rendeltek ki és a hivatalos eljárás alatt nyilvánvaló szabálytalanságot vagy törvénytelenséget követett el, ezt a karhatalomnak minden esetben meg kellett akadályoznia. A csendőr járőr ekkor felkérte a közeget a törvénytelen vagy szabálytalan eljárás azonnali abbahagyására a karhatalmi segély beszüntetésének kiállításba helyezése mellett. Amennyiben a karhatalmat nyújtó csendőr a hatósági személy részéről olyan törvénytelenséget tapasztalt, amelyben eljárni amúgy is hivatott volt — például lopás, vagy bántalmazás — nemcsak a hatósági személy felettes hatóságánál kellett feljelentést tennie, hanem a rendőrhatalomnál is.<sup>43</sup>

Mind a dualizmus kori, mind a két világháború közötti időszakra vonatkozóan általánosságban elmondható, hogy a kellő időben kirendelt kisebb karhatalmi erőt kívánatosabbnak tartották, mint a nagy erejű demonstratív fellépést. Arra törekedtek, hogy a belrend és biztonság fenntartására vagy helyreállítására tett intézkedéseknek a legmagasabb fokát jelentse a karhatalom felállítása és kirendelése. A túl erős karhatalom alkalmazása, vagy karhatalmi osztag megjelenése ott, ahol ezt a helyzet nem kívánta meg, könnyen az indokolatlan és elharmarkodott erő kifejtés látszatát kelthette. A honvédség által kiállított karhatalom vonatkozásában az ilyen intézkedés a csapatok kiképzését és az egyéb katonai érdekeket is lényegesen hátráltatta, a csendőrség ilyen összevonása pedig mind finansiális, mind a másutt keletkező biztonsági deficit szempontjából gazdaságtalan volt. A honvédségi alakulatok karhatalmi alkalmazásának lehetősége tehát továbbra is fennállt, bár a dualista viszonyokhoz képest szűkebb körben. A honvédségnek is kötelessége volt a belső rend fenntartása, azonban békében a csapatkiképzés folytonosságának megőrzése és zavartalan biztosítása érdekében, háborúban pedig a fontosabb feladat teljesítése miatt az állami és társadalmi rendnek és közbiztonságnak a megőrzésére csak szükség esetén szabadott igénybe venni.<sup>44</sup>

Éles határvonallal kell szétválasztanunk azt, hogy a belső rend fenntartását meddig kellett a közbiztonsági szervezeteknek saját erejükből biztosítaniuk és mikor lépett fel a katonai karhatalom alkalmazásának szüksége. A szakirodalom szerint a kiterjedtebb körletben, egyszerre több csendőr őrs, esetleg több csendőr szakasz területén egyidejűleg kirobbant tömegmozgalmak esetén a szomszédos csendőr őrsök támogatására nem lehetett számítani. A katonai karhatalom kirendelésének azonban ilyen esetekben is csak akkor volt helye, ha az érintett a csendőr őrsök átmeneti megerősítése, létszámuk megkétszerezése sem vezetett eredményre. A katonai alakulatok együtt tartására és más szolgálati szabályzat szerinti megelőző intézkedések fogantatására azonban már korábban sor kerülhetett. Összességében azonban elmondható volt, hogy a katonai karhatalom alkalmazásának a szüksége akkor állt be, amikor a rend fenntartására a rendvédelmi szervezetek szakasz erejű zárt kötelékei már nem voltak elégségesek.<sup>45</sup>

A jogszabályi környezeten és a tömegkezelési eljárások ismeretén túl egyre nagyobb hangsúlyt kapott a tömegjelenségek szociológiai és pszichológiai szempontú elemzése is. A karhatalom alkalmazásával foglalkozó kutatók, csendőrtisztek, ügyészek számos publikációban közölték eredményeiket és elméleteiket, melyek szakmai ajánlások alapjául szolgáltak. Úgy vélték, hogy a tömeg viselkedésének minél szélesebb körű elemzésével a karhatalom mindig a legjobb és legkisebb áldozattal járó lépést tudja megtenni a törvényes rend helyreállítására.

A szakirodalom szerint a tömeg olyan szociális csoport, melynek tagjait értelmi vagy még inkább érzelmi szálak tartják összefűzve. Közbiztonsági szempontból nem minősült tömegnek például a pályaudvari utasok csoportja, mert a tagokat semmi nem fűzte össze egy szerves csoporttá. A tömeget tehát az alkalmi népcsoporttól a szervezettség különböztette meg. Attól függően, hogy a szervezettség társadalmi, gazdasági vagy politikai célból létesült-e, a szervezett tömegnek különféle típusait különböztették meg.<sup>46</sup> Úgy vélték, hogy míg a szervezetlen tömegeket hajlamuk és természetük a közönséges bűncselekmények

irányába tereli, addig a szervezett tömegek inkább az állami és társadalmi rend ellen irányuló politikai bűncselekmények elkövetésére lehetnek hajlamosak. A bűncselekményeket kevés gondolkozó vezető és sok fanatizált végrehajtó arányszámaként értelmezték. A szervezett tömegben a romboló, cselekvő, tettesként mutatkozó egyént tehát majdnem mindig más akaratából cselekvő közvetett tettesként értelmezték, ezért a hatósági erőszaknak nem ellene, hanem az értelmi szerző ellen kellett fordulnia. A tömeg eszerint fizikailag is felismerhető módon felosztható volt vezetőkre és vezetettekre. A résztvevők helyzetét másként értékelték szervezett és szervezetlen tömegben. A szervezett tömeg a vezéreit többnyire már előre ismerte és megválasztotta, míg a szervezetlen tömegeből a vezér rendszerint a helyszín, az érzések pillanatnyi behatása alatt vált ki.<sup>47</sup>

A szervezettségen és résztvevőkön túl említésre méltó, hogy különböző taktikai eljárások kidolgozására került sor a tömeg elhelyezkedése alapján is. Úgy vélték, hogy a tömeg legnyugodtabban akkor viselkedik, ha zárt helyiségben és ülő helyzetben van. Nyugtalanabb és mozgékonyabb az olyan tömeg, amelyik állva hallgatja a vezért. Különbséget tettek a tömeg érzékenységét illetően aszerint is, hogy az álló tömeg nyílt helyen, utcán, téren, vagy zárt helyiségben gyűlt-e össze. A zárt helyiségben lévő tömegben ugyanis az egyén jobban átérzi a cselekedeteiért való felelősséget és ez meggondoltabbá teszi, mint a szabadban, ahol jobban eltűnhetnek, merészebbekké válhatnak. Közbiztonsági szempontból a legveszélyesebbnek a szabadban állandó mozgásban lévő tömeget tekintették.<sup>48</sup>

A tömeg által elkövetett jogellenes cselekmények vonatkozásában is az előbbi felosztást vették alapul. Eszerint az ülő tömeg többnyire csak a gondolatait fejezi ki, az álló tömeg gondolkodik és érez, míg a mozgó tömeget az érzések szabad csapongása jellemzi. Az ülő tömeget helyzetének korlátoltsága meggondoltabbá teszi, és csak a legkritikább esetben kezd cselekvésbe. Az ülő tömeg kedélyhullámozása szűk körben mozog, így legfeljebb szóbeli bűncselekmények elkövetésére tartották hajlamosnak. Ezzel szemben a mozgó tömegben az egyén rendszerint levetkőzi szégyenérzetét és felelős gondolkodását, így minden olyan szóbeli vagy tettleges bűncselekmény elkövetésére alkalmasnak tartották, amit csak térbeli helyzete és mozgási iránya lehetővé tett. Az álló tömeg veszélyességét az ülő és mozgó között értékelték, vagyis nehezebben jön lendületbe, óvatosabb, mint a mozgó tömeg.<sup>49</sup>

A fenti elemzéseket a gyakorlatban akkor tudták leginkább hasznosítani, amikor előre bejelentett tömegrendezvény biztosításának módját és erejét kellett meghatározni. A népgyűlések, ünnepélyek, táncmulatságok megtartásához a hely, idő és tárgysorozat megjelölésével a kérelmezők megnevezése mellett a járási közigazgatási hatóság előzetes engedélyét kellett kérni, ami megkönnyítette a biztosítás előkészítését. A közigazgatási hatóság a közbiztonsági szempontból fontos körülményekről az illetékes csendőr őrsöt előre értesíthette és így a közbiztonsági érdek védelméről előre gondoskodhatott. A csendőr őrs-parancsnok az értesítésből megtudhatta a gyűlés helyét, vagyis hogy az zárt helyiségben vagy nyílt helyen tartják-e. Megismerhette a tömeg valószínű vezéreit, akiknek szándékairól információt gyűjthetett. Ebből hozzávetőleges fogalmat alkothatott a gyűlés lefolyásáról és a várható veszélyekről. A fentiek alapján a közbiztonsági szolgálat ellátására a gyűlés helyére kivezényelt csendőr járőr erejét helyesen

állapíthatta meg ügyelve arra, hogy a túl nagy erő koncentrálásával a résztvevőkben ne keltsen ellenérzést. Előre megtudhatta azt is, hogy ülő vagy mozgó tömeg ellenőrzését kell-e végrehajtani és így szolgálati rendelkezéseit is ehhez igazíthatta. A vidéki tömegmozgalmak rendszerint ilyen szervezett, előre kért és engedélyezett népcsoportosulások alakjában zajlottak le. Előfordulhatott azonban, hogy az előre kérelmezett népgyűlést a közigazgatási hatóság nem engedélyezte és a tömeg mégis összegyűlt. Az ilyen engedély nélkül összegyűlt tömeget a hatályos jogszabályok szerint fel kellett oszlatni, mivel a közrend szempontjából veszélyes tömegnek minősült.

Az előzetes engedélyekhez kötött népgyűlések helyszínén a „közbiztonsági ténykedések” megoszlottak a közigazgatási hatóságok és a közbiztonsági közegek között. A hatóságok hatáskörébe tartozott, hogy a rendezvény helyszínén kellő számú karhatalom álljon rendelkezésre, amiért az illetékes csendőr őrszők fordultak. A szükséges erő nagyságát az csendőr őrs-parancsnok állapította meg a közölt adatok alapján. A gyűlés alatt ezután a közbiztonsági tevékenység megoszlott a hatóság és a karhatalmi parancsnok, illetve közegek között. Ha a tömeg ellenőrzésére a gyűlést engedélyező hatóság kiküldöttjét kirendelte, akkor kizárólag ő döntött a népgyűlés esetleges feloszlásának szükségességéről. Ha azonban a népgyűlés feloszlását szükségesnek találta és annak elrendelését a kivezenyelt karhatalomnak tudtára adta, az ő hatásköre megszűnt. A népgyűlés feloszlásának módja már a karhatalom kizárólagos hatáskörébe tartozott.<sup>50</sup>

Ha az engedélyező hatóság a gyűlés ellenőrzésére senkit nem küldött ki, akkor annak elbírálása, hogy a néptömeg széteszlására a közbiztonság megóvása vagy helyreállítása szempontjából mikor volt szükség, hatósági személy hiányában a kivonult csendőrségi karhatalom parancsnoka volt hivatott. Ennek végrehajtására, illetőleg a feloszlás módjára vonatkozóan a Magyar Királyi Csendőrség 1927. évi szolgálati szabályzatában foglaltak adtak támpontokat.<sup>51</sup>

A feloszlás főként megelőzési célt szolgált, azonban szankciót előkészítő, akkori szóhasználatul „megtörő” rendeltetése is lehetett. Utóbbi esetről akkor beszélhetünk, ha a tömeg vezetői a népgyűléshez olyan tartalmú beszédet vagy felhívást intéztek, melynek a személy- és vagyónbiztonságra vagy az állam és társadalom rendjére veszélyes volt. Ilyen esetben a feloszlásnak azért volt megtörő jellege és rendeltetése is, mert az ilyen felhívást intéző tömegvezér, mint a népsokaság felbujtója, már bűncselekményt követett el,<sup>52</sup> vagy az izgatás hatása már a tömeg által elkövetett bűncselekményekben fizikailag is láthatóvá vált. A karhatalomnak, ekkor fontos feladata volt a tömeg feloszlásán túl az elkövetett büntetendő cselekmények gyanúsítottainak megállapítása és elfogása is.<sup>53</sup>

A széteszlásnál, — mint megelőző intézkedésnél — a karhatalom a népgyűlés helyéhez, idejéhez, a néptömeg összetételéhez, hangulatához és nagyságához igazodó módon lépett fel. Az alkalmi népcsoport vagy szervezetlen tömeg feloszlása mindig könnyebb volt, mint a szervezett néptömeg esetében. A szakirodalom talán legérdekesebb alapvetése volt, hogy minél szervezettebb egy tömeg, annál fontosabb a fizikai erő alkalmazása helyett a tömeg meggyőzése, a tömegben kialakult lélektani hatások kiaknázása. A feloszlási felhívást úgy kellett megfogalmazni, hogy az ne csak az érzésekkel, hanem a tömeg értelmével is számot vessen. Ezért írta elő a Magyar Királyi Csendőrség 1927. évi szolgálati szabályzata a „*másként való széteszlást*”, ami alatt azt kellett érteni, hogy

a csendőrségi karhatalom parancsnoka a rendezőket vagy a befolyásos résztvevőket felkérte, hogy a tömeget szétoszlásra bírják. Ezt minden esetben meg kellett kísérelni.<sup>54</sup> E haladó szellemű megközelítésnek köszönhetően számos esetben sikerült elkerülni a fizikai erőszak alkalmazását.

Összességében elmondható, hogy a csapateros karhatalmi tevékenység jogszabályi alapjai és eljárási szabályai jelentős fejlődésen estek át a dualizmus időszakához képest.<sup>55</sup> Míg korábban a karhatalmi alkalmazást elsősorban harc feladatnak tekintették,<sup>56</sup> addig az 1920-as évek végére tudományos alapokon nyugvó rendvédelmi szolgálai formának. Az itt megfogalmazott szakmai elvek és modern értelemben vett tömegkezelési eljárások ma is tetten érhetők a csapateros feladatok végrehajtásában.

#### Jegyzetek:

- <sup>1</sup> VALLÓ
- <sup>2</sup> 1922/XI.tc.
- <sup>3</sup> 1925/XXVI.tc.
- <sup>4</sup> 1878/V.tc.
- <sup>5</sup> Loc.cit.
- <sup>6</sup> Loc.cit. 152-162. §
- <sup>7</sup> 1914/XL.tc. 2-4. §
- <sup>8</sup> 1878/V.tc. op.cit. 175-177. §
- <sup>9</sup> 1878/V.tc. op.cit. 171-173. §
- <sup>10</sup> 1921/III.tc. 1-8. §
- <sup>11</sup> 1879/XL.tc. 42-49. §
- <sup>12</sup> 7 430/1913.BM.kr.
- <sup>13</sup> 6 000/1922.BM.kr.
- <sup>14</sup> MISKOLCZY: A politikai párt cselekvő szabadsága és a büntető törvénykönyv.
- <sup>15</sup> 1921/III.tc. op.cit.
- <sup>16</sup> CZIÁKY: A bűnöző tömeg.
- <sup>17</sup> ANGYAL
- <sup>18</sup> CZIÁKY: A bűnöző tömeg. op.cit.
- <sup>19</sup> MISKOLCZY: A lázadás új büntetőjogi fogalmazása.
- <sup>20</sup> 1878/V.tc. op.cit.
- <sup>21</sup> 1878/V.tc. op.cit. 153. §
- <sup>22</sup> 1878/V.tc. op.cit. 154-155. §
- <sup>23</sup> SZUT-1927. 330. pont 6. alpont, ill. 340. és 341. pontok
- <sup>24</sup> Loc.cit. 309. pont 1. bek. és 312. pont vonatkozó alpontjai
- <sup>25</sup> 1914/XL.tc. op.cit.
- <sup>26</sup> 1878/V.tc. op.cit. 171-176. §
- <sup>27</sup> 1878/V.tc. op.cit. 177. §. 2. bek.
- <sup>28</sup> 1878/V.tc. op.cit. 424. §
- <sup>29</sup> 1921/III.tc. op.cit.
- <sup>30</sup> 1930/II.tc. 36. § , 42. § , 49. § ; CZIÁKY: A bűnöző tömeg. op.cit.
- <sup>31</sup> 6 000/1922.BM.kr. op.cit.
- <sup>32</sup> 38 061/1922.BM.kr.
- <sup>33</sup> VALLÓ: op.cit.
- <sup>34</sup> Lásd bővebben: PARÁDI : *A Magyar Királyi Csendőrség. Az első magyar polgári, központosított, közbiztonsági őrtisztület 1881-1945.* ; SZIKINGER ; VEDŐ
- <sup>35</sup> SZUT-1927. op.cit. 14. §



<sup>36</sup> „Szolgálati lappal ellátni nem kell: ... b) valamely őrs állomáshelyén karhatalom gyanánt kivényelt zárt osztagot; c) azokat a csendőroket, akiknek vezénylése vagy összpontosítása bizonytalan ideig vagy előreláthatóan három napnál tovább tart.” CSÜSZ 1927. 165.pont. .; SZUT-1927. op.cit. 93. § 524. pont.

<sup>37</sup>; PARÁDI: A Magyar Királyi Csendőrség szervezete. ; PARÁDI: *A magyar rendvédelem története.*

<sup>38</sup> SZUT-1927. op.cit. 524.pont. 1.bek. és 526.pont. 1.bek.

<sup>39</sup> 25 050/1923.HM.eln.kr.

<sup>40</sup> Loc.cit. 6 § b) utolsó bek.

<sup>41</sup> HORVÁTH ; PARÁDI József: Rendvédelem-karhatalom 1867-1945.

<sup>42</sup> SZUT-1927. op.cit. 525.p és 529. p. utolsó bek.

<sup>43</sup> HOROSTSÁK

<sup>44</sup> RAVASZ: A Magyar Királyi Honvédség karhatalmi jogosultságai. ; RAVASZ: A Magyar Királyi Honvédség karhatalmi alkalmazásának szabályozása a Horthy-korban.

<sup>45</sup> HORVÁTH: op.cit.

<sup>46</sup> JURATUS

<sup>47</sup> CZIÁKY: A bűnöző tömeg. op.cit. ; CZIÁKY: A tömegek lelke és jellemrajza.

<sup>48</sup> Loc.cit.

<sup>49</sup> JURATUS: op.cit.

<sup>50</sup> „Népgyűlésekre kirendelt csendőrségi karhatalom az illetékes hatósági személynek, választásokra kirendelt karhatalom pedig a választási elnöknek rendelkezéseire áll, annyiban, hogy a rend fenntartására, illetőleg helyreállítására vonatkozó felhívásaikat teljesíteni köteles, a végrehajtás módját azonban a karhatalom parancsnoka állapítja meg.”

SZUT-1927. op.cit. 534. pont 2. bekezdése szerint:

<sup>51</sup> SZUT-1927. op.cit. 310. pont. És 340. pont.

<sup>52</sup> 1878/V.tc. op.cit. 134. §, 149. §, 158. § ; 1921/III.tc. 5. és 6. §-ai

<sup>53</sup> JURATUS: op.cit.

<sup>54</sup> SZUT-1927. op.cit. 340. pont 7. bek.

<sup>54</sup> SZIKINGER

<sup>54</sup> VEDŐ

#### A jegyzetekben alkalmazott rövidítések:

#### **MONOGRÁFIÁK, KISMONOGRÁFIÁK ÉS HASONLÓ JELLEGŰ KÖTETEK**

ANGYAL — ANGYAL Pál: *A tömeg büntettei.* Budapest, 1905, Magyar Tudományos Akadémia. 69 p. /Értekezések a társadalmi tudományok köréből, XIII.5./

PARÁDI : *A Magyar Királyi Csendőrség. Az első magyar polgári, központosított, közbiztonsági őrtestület 1881-1945.* — PARÁDI József: *A Magyar Királyi Csendőrség. Az első magyar polgári, központosított, közbiztonsági őrtestület 1881-1945.* Budapest, 2012, Szemere Bertalan Magyar Rendvédelem-történeti Tudományos Társaság. 281 p. HU-ISBN 978 963 08 4794 0. /A magyar rendvédelem-történet öröksége, 2./ HU-ISSN 2062-8447.

PARÁDI: *A magyar rendvédelem története.* — PARÁDI József et. al. (szerk.): *A magyar rendvédelem története.* Budapest, 1996<sup>2</sup>, Osiris. 367 p. HU-ISBN 963 04 7958 3.

## TANULMÁNYOK

- PARÁDI: Rendvédelem-karhatalom 1867–1945. — PARÁDI József: Rendvédelem-karhatalom 1867–1945. *Rendvédelem-történeti Füzetek (Acta Historiae Praesidii Ordinis)*, XX.évf. (2011) 23.sz. 111-123.p. HU-ISSN 1216-6774. A tanulmány korábbi változata 2009. október 9-én, Budapesten hangzott el a Szemere Bertalan Magyar Rendvédelem-történeti Tudományos Társaság által szervezett rendvédelem-történeti tudományos konferenciasorozatnak a „A kiegyezéstől az ezredfordulóig felszámolt országos hatáskörű magyar rendvédelmi testületek” című XXIII. konferenciáján. A publikált tanulmány az előadás javított, bővített és átdolgozott változata.
- PARÁDI: A Magyar Királyi Csendőrség szervezete. — PARÁDI József: A Magyar Királyi Csendőrség szervezete. *Rendvédelem-történeti Füzetek (Acta Historiae Praesidii Ordinis)*, XXI.évf. (2011) 24.sz. 80-90.p. HU-ISSN 1216-6774. A tanulmány korábbi változata 2009. december 3-án Budapesten hangzott el a Szemere Bertalan Magyar Rendvédelem-történeti Tudományos Társaság által szervezett magyar rendvédelem-történeti tudományos konferenciasorozatnak „Csendőrség Ausztria-Magyarországon, illetve Ausztriában és Magyarországon 1849-2005.” című XXIV. konferenciáján. A tanulmány az előadás javított, bővített és átdolgozott változata.
- RAVASZ: A Magyar Királyi Honvédség karhatalmi jogosultságai. — RAVASZ István: A Magyar Királyi Honvédség karhatalmi jogosultságai. *Rendvédelem-történeti Füzetek (Acta Historiae Praesidii Ordinis)*, V.évf. (1995) 6.sz. 81-88.p. HU-ISSN 1216-6774. A tanulmány korábbi változata 1994. októberében, Budapesten hangzott el a Szemere Bertalan Magyar Rendvédelem-történeti Tudományos Társaság által szervezett magyar rendvédelem-történeti tudományos konferenciasorozatnak „A két világháború közötti Magyar Királyság rendvédelme.” című VI. konferenciáján. A tanulmány az előadás javított, bővített és átdolgozott változata.
- RAVASZ: A Magyar Királyi Honvédség karhatalmi alkalmazásának szabályozása a Horthy-korban. — RAVASZ István: A Magyar Királyi Honvédség karhatalmi alkalmazásának szabályozása a Horthy-korban. *Hadtörténelmi Közlemények*, CXIX.évf. (2004) 1.sz. 269-284.p. HU-ISSN 0017-6540
- SZIKINGER — SZIKINGER István: A rendvédelmi jog szabályozása a dualizmus korában. *Rendvédelem-történeti Füzetek (Acta Historiae Praesidii Ordinis)*, III.évf. (1993) 4.sz. 187-198. p. HU-ISSN 1216-6774. A tanulmány korábbi változata 1992. szeptember 29-én, Budapesten hangzott el a Szemere Bertalan Magyar Rendvédelem-történeti Tudományos Társaság által szervezett rendvédelem-történeti tudományos konferenciasorozatnak a „A dualista Magyarország rendvédelme.” című IV. konferenciáján. A publikált tanulmány az előadás javított, bővített és átdolgozott változata.
- VEDÓ — VEDÓ Attila: A Magyar Királyi Csendőrség karhatalmi tevékenységének szabályozása a dualizmus idején. *Rendvédelem-történeti Füzetek (Acta Historiae Praesidii Ordinis)*, XXIII.évf. (2013) 31-32-33-34.sz. 170-184.p. HU-ISSN 1216-6774.
- CIKKEK**
- CZIÁKY: A bűnöző tömeg. — CZIÁKY Ferenc: A bűnöző tömeg. *Csendőrségi Lapok*, XXII.évf. (1932) 6.sz. 171-176.p.

- CZIÁKY: A tömegek lelke és jellemrajza. — CZIÁKY Ferenc: A tömegek lelke és jellemrajza. *Csendőrségi Lapok*, XXII.évf. (1932) 2.sz. 47-50.p.
- HORVÁTH — HORVÁTH Győző: Korszerű karhatalom. *Csendőrségi Lapok*, XXII.évf. (1932) 9.sz. 267-270.p.
- HOROSTSÁK — HOROSTSÁK Béla: A karhatalmi szolgálatról. *Csendőrségi Lapok*, XVII.évf. (1927) 15.sz. 460-463.p.
- JURATUS — JURATUS: A tömeg. *Csendőrségi Lapok*, XXI.évf. (1931) 29.sz. 800-806.p.
- MISKOLCZY: cselekvő szabadsága és a büntető törvénykönyv. — MISKOLCZY Ágost: A politikai párt cselekvő szabadsága és a büntető törvénykönyv. *Csendőrségi Lapok*, XVI.évf. (1926) 23.sz. 772-774.p.
- MISKOLCZY: A lázadás új büntetőjogi fogalmazása. — MISKOLCZY Ágost: A lázadás új büntetőjogi fogalmazása. *Csendőrségi Lapok*, XVIII.évf. (1928) 23.sz. 626-629.p.
- VALLÓ — VALLÓ József: Néhány szó az állampolgárok gyülekezési jogáról s ezen jog gyakorlásának ellenőrzéséről. *Csendőrségi Lapok*, XVI.évf. (1926) 18.sz. 592-594.p.

## SZABÁLYZATOK

- CSÜSZ. — Ügyviteli szabályzat a Magyar Királyi Csendőrség számára. (CSÜSZ.) Budapest, 1927, Pallas. 182 p.
- SZUT-1927. — *Szervezeti és szolgálati utasítás a Magyar Királyi Csendőrség számára.* Budapest, 1927, Pallas. 387 p.

## TÖRVÉNYEK

- 1878/V.tc. — 1878/V.tc. magyar büntetőtörvénykönyv a büntettekről és vétségekről.
- 1879/XL.tc. — 1879/XL.tc. magyar büntető törvénykönyv a kihágásokról.
- 1914/XL.tc. — 1914/XL.tc. a hatóságok büntetőjogi védelméről.
- 1921/III.tc. — 1921./III.tc. az állami és társadalmi rend hatályosabb védelméről.
- 1922/XI.tc. — 1922/XI.tc. a trianoni békeszerződés katonai rendelkezései között foglalt egyes tilalmak és korlátozások végrehajtásáról.
- 1925/XXVI.tc. — 1925/XXVI.tc. az országgyűlési képviselők választásáról.
- 1930/II.tc. — 1930/II.tc. a Katonai büntető törvénykönyvről.

## RENDELETEK

- 7 430/1913.BM.kr. — 7 430/1913.BM.kr. valamennyi törvényhatósághoz és a székesfővárosi m. kir. államrendőrség főkapitányához, a gyülekezési jog gyakorlásától. *Magyarországi Rendeletek Tára*, XLVII.évf. (1913) IV.füzet. 1298-1301.p.
- 6 000/1922.BM.kr. — 6 000/1922.BM.kr. a gyülekezési jog szabályozásáról alkotott 11 004/1921.ME.r. végrehajtásáról. *Magyarországi Rendeletek Tára*, LVI.évf. (1922) I.füzet. 218-220.p.
- 38 061/1922.BM.kr. — 38 061/1922.BM.kr. a gyülekezési jog szabályozásáról szóló 6 000/1922. BM.kr. módosításáról. *Magyarországi Rendeletek Tára*, LVI.évf. (1922) I.füzet. 226.p.
- 25 050/1923.HM.eln.kr. — 25 050/1923.HM.eln.kr. „Szabályzat a Karhatalmi szolgálat ellátására a m. kir. honvédség számára“. (A—15. szabályzat.) *Honvédségi Közlöny*, LI.évf. (1924) 2.sz. 6.p

## ANNOTÁCIÓ

**E**gyűjteményes kötetben a nemzeti rendvédelem-történet körébe tartozó tanulmányok publikálása valósult meg. A szerzők a szakterület évtizedek óta kutató elismert alkotók és fiatalabb korosztály azon köréből kerültek ki, akik nemrég védték meg doktorátusukat, illetve jelenleg a doktori eljárás hatálya alatt állnak. A tanulmányok döntő többsége a polgári magyar állam rendvédelmének egy-egy szakterületét tárja fel, emellett azonban a vizsgált időszak előzményeinek, illetve az azt követő időszak rendvédelme polgári gyökereinek az ismertetése céljából a polgári korszakot megelőző illetve követő időszakra is kiterjedő tanulmányok is szerepelnek. A tanulmányok tartalma — a teljesség igénye nélkül — lényegében átfogja a polgári magyar állam legfontosabb és talán legérdekesebb szakterületeit. A tanulmányok témái és tartalma azonban mindenképp metszete a vizsgált időszak rendvédelme utóbbi 1/4 évszázada során keletkezett kutatási eredményeinek.

Kiadó  
Szemere Bertalan  
Magyar Rendvédelem-történeti Tudományos Társaság

Szerkesztők  
BODA József — PARÁDI József

Műszaki szerkesztés és borító PARÁDI Ákos

Betűtípus Times New Roman

HU-ISBN 978 615 50 5756 4

HU-ISSN 2415-9875

## A MAGYAR RENDVÉDELEM-TÖRTÉNET SZAKFOLYÓIRATAI

### *Rendvédelem-történeti Füzetek (Acta Historiae Praesidii Ordinis)*

HU-ISSN 1216-6774

Alapítva 1990-ben, 2013. év végéig publikálva XXIII évfolyam 30 számában 394 tanulmány. A publikált tanulmányok összesített jegyzéke - a 18. számmal kezdődően - megtalálható a számok végén, az összesített tartalomjegyzékben.

A periodikában - amely általában évente kétszer jelenik meg - a nemzeti rendvédelem-történetünk témakörébe tartozó tartalmú és a tudományos közléssel szemben támasztott igényeknek megfelelő tanulmányok jelennek meg.

Az egyetlen magyar nyelvű folyóirat, amely a nemzeti rendvédelem-történet témakörében készített tudományos alkotások publikálását tekinti hivatásának.

A XV.évf. (2008) 18. számmal kezdődően a periodika - letölthető formában - elérhető a világhálón a Szemere Bertalan Magyar Rendvédelem-történeti Tudományos Társaság honlapján:

<http://www.szbmrtdt.atw.hu>

vagy az Országos Széchényi Könyvtár Elektronikus Dokumentum Központjának Elektronikus Periodika Adatbázis és Archívum honlapján

<http://www.epa.oszk.hu>

A számok visszamenőleges digitalizálása elkezdődött.

A periodikát a Magyar Tudományos Akadémia szakbizottsága 2008-ban a szakterület mérvadó folyóiratává nyilvánította.

A Magyar Tudományos Akadémia által szerkesztett Magyar Tudományos Művek Tára a folyóiratot a törzsanyagába felvette.

A periodika a XV.évf. (2008) 18. számmal kezdődően 8 indexel rendelkezik. Az indexek: Citációs index publikációk és kéziratok ; Citációs index periodikák ; Citációs index levél-, irat- és dokumentumtárak ; Citációs index jogszabályok ; Index nominum ; Index geographicus ; Index chronologicus ; Index organicus.

### *Rendvédelem-történeti Hírlevél (Nuntiotones Historiae Praesidii Ordinis)*

HU-ISSN 1785-3257

Alapítva 1995-ben, 2013. végéig XXII évfolyamban 42 száma publikálva. A periodika - amely évente két alkalommal, az utóbbi években összevont számok formájában jelenik meg - a magyar rendvédelem-történet művelése során létrejött operatív eseményekről (konferenciák, könyvbemutatók, tudományos- és oktatói fokozatvédek stb.) nyújt tájékoztatást.

A periodika 10 állandó - Társasági élet ; Figyelő ; Szemle ; Rendezvények ; Személyi hírek ; Műhely (amely kisebb tanulmányokat fogad be) ; Edukáció ; Scientia ; Dokumentumok és munkásságok ; Emlékhelyek és tárgyak - és két ideiglenes - Pályázatok ; Fórum - rovattal rendelkezik. A Rendvédelem-történeti Hírlevél elérhetősege megegyezik a Rendvédelem-történeti Füzetekével. Mindkét periodikát a Szemere Bertalan Magyar Rendvédelem-történeti Tudományos Társaság adja ki.

SZERKESZTŐSÉG

[szbmrtdt@gmail.hu](mailto:szbmrtdt@gmail.hu)

H-1037 Budapest, Haránt utca 12.

[rth@gmail.hu](mailto:rth@gmail.hu) (+36/06-1) 250-6199 [rth@gmail.hu](mailto:rth@gmail.hu)

A tanulmányok alkotóinak  
szerzőségével, illetve társszerzőségével készült, legutóbb publikált  
rendvédelem-történeti tartalmú kötetei.

FEJEZETEK A



Belügyminisztérium  
TÖRTÉNETÉBŐL

1848–1938.

BOTOS JÁNOS:

*Szemere Bertalantól Keresztes-Fischer Ferencig.*

Budapest, 1994, BM Kiadó.

HU-ISBN 963 77 0388 8

/Fejezetek a belügyminisztérium történetéből./

A mű bemutatja a belügyi tárca élén állók tevékenységét  
1848-tól 1938-ig  
67 oldalon.



FEJEZETEK A



Belügyminisztérium  
TÖRTÉNETÉBŐL

1948-1956

ÓRY Károly

*A Belügyminisztérium és szervei  
az egypárti diktatúrától az 1956-os forradalomig.*

Budapest, 2001, BM Kiadó.

HU-ISBN 963 80 3661 3.

/Fejezetek a belügyminisztérium történetéből./

A mű a magyar pártállam belügyi tárcájának történetét mutatja be  
az 1956-os forradalomig  
57 oldalon.

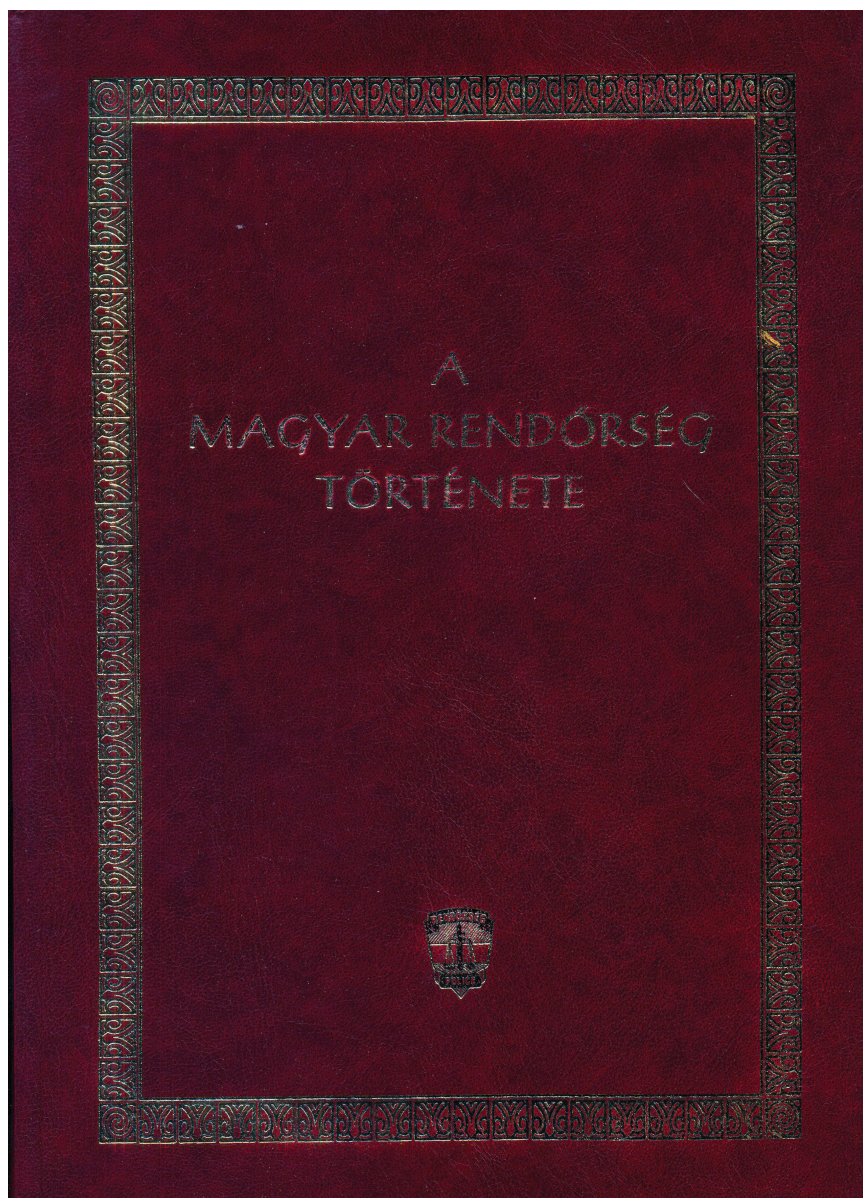

ERNYES Mihály:  
***A magyar rendőrség története.***  
Budapest, 2002, BM Kiadó.

HU-ISBN 963 92 0814 0

A mű a magyarországi rendőrségek történetét mutatja be  
az államalapítástól az I. világháborúig  
342 oldalon.

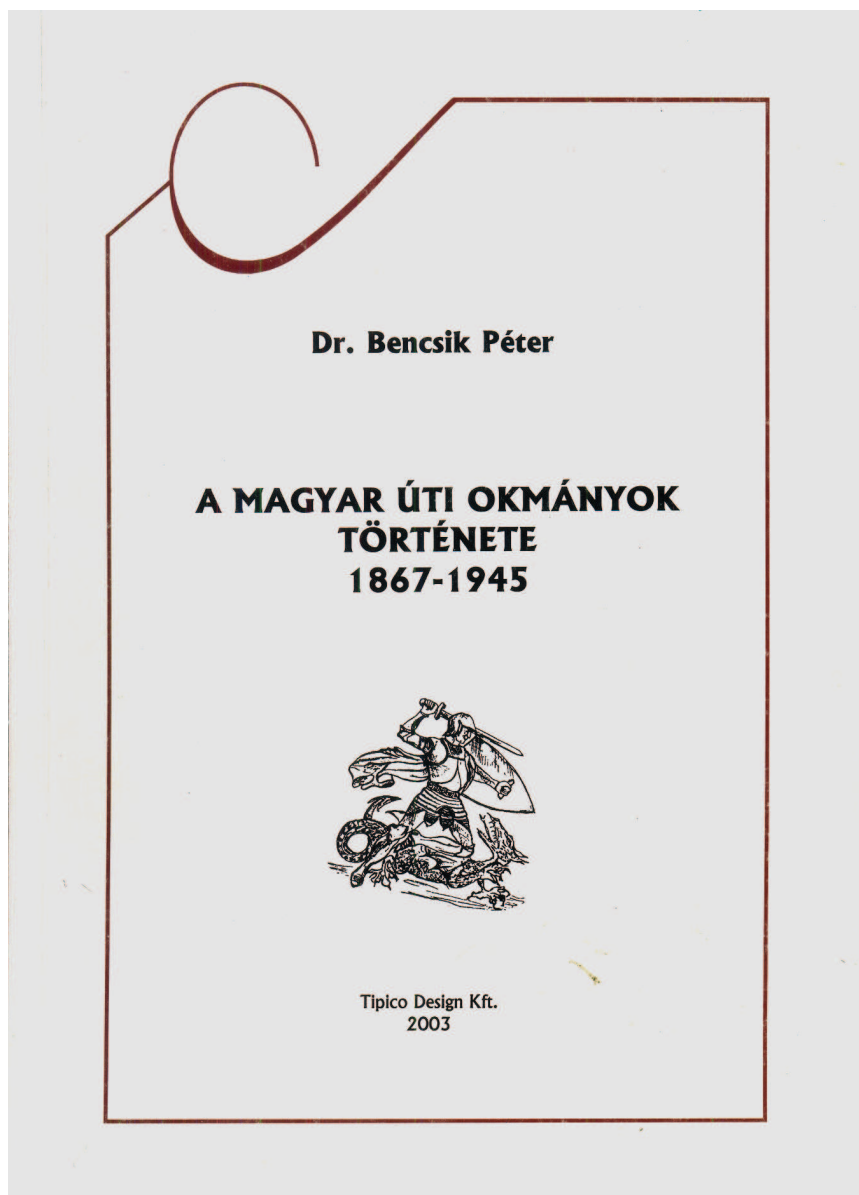

BENCSIK Péter  
*A magyar úti okmányok története 1867-1945.*

Budapest, 2003, Tipico Design.  
HU-ISBN 963 76 2333 7.

A mű a polgári magyar állam útleveleinek történetét ismerteti  
179 oldalon.

**Dr. Suba János**

**MAGYARORSZÁG ÁLLAMHATÁRÁNAK  
VÁLTOZÁSAI 1867-1947 KÖZÖTT**



Tipico Design Kft.  
2003

SUBA János:  
*Magyarország államhatárának változásai  
1867-1947 között.*

Budapest, 2003,  
Tipico Design.  
HU-ISBN 963 76 2329 9

A mű a történelmi Magyarország, majd a csonka Magyarország határváltozása kijelölésének történetét ismerteti  
229 oldalon.

# EMLÉKKÖNYV

A GYŐR-MOSON-SOPRON MEGYEI  
BÜNTETÉS-VÉGREHAJTÁSI INTÉZET  
FENNÁLLÁSÁNAK 125. ÉVFORDULÓJÁRA



LŐRINCZ József

*Emlékkönyv a Győr-Moson-Sopron Megyei Büntetés-végrehajtási Intézet  
fennállásának 125. évfordulójára.*

Győr, 2011,  
Összefogás a Börtönügyért Egyesület.  
HU-ISBN 978 963 08 2366 1

A mű a Győr-Moson-Sopron Megyei Büntetés-végrehajtási Intézet  
történetét dolgozza fel  
159 oldalon.



PARÁDI József:  
*A Magyar Királyi Csendőrség.  
Az első magyar polgári, központosított,  
Közbiztonsági őrtestület  
1881-1945.*

Budapest, 2012,  
Szemere Bertalan Magyar Rendvédelem-történeti Tudományos Társaság.  
HU-ISBN 978 963 08 4794 0

*/A magyar rendvédelem-történet öröksége, 2./*  
HU-ISSN 2062-8447

A mű a Magyar Királyi Csendőrség történetét mutatja be  
281 oldalon.

MEZEY BARNA

# A FENYÍTŐHÁZAK FORRADALMA

A MODERN BÜNTETÉS-  
VÉGREHAJTÁS  
ALAPVETÉSE EURÓPÁBAN

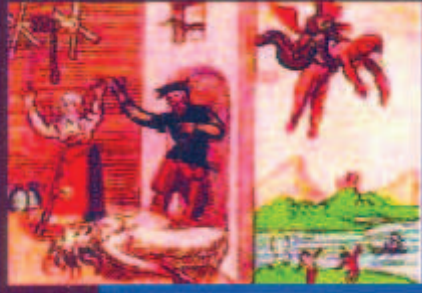

Gondolat

MEZEY Barna:  
***A fenyítőházak forradalma.***  
***A modern büntetés-végrehajtás alapvetése***  
***Európában.***

Budapest, 2013, Gondolat Kiadó.  
HU-ISBN 978 963 69 3438 5

A mű a XVII-XIX. terjedő időszakban a nyugat-európai büntetés-végrehajtás  
fejlődéstörténetét mutatja be  
157 oldalon.



BODA József – PARÁDI József et al. (szerk.):  
***A XIX-XX. századi magyar állam nemzetbiztonsági szervezetei.***

Második, javított, bővített és átdolgozott kiadás.  
 Budapest, 2014<sup>2</sup>, Nemzetbiztonsági Szakszolgálat –  
 Szemere Bertalan Magyar Rendvédelem-történeti Tudományos Társaság.

HU-ISBN 978 963 89 8280 3

A mű bepillantást nyújt a XIX-XX. századi magyar állam nemzetbiztonsági  
 testületeinek  
 szervezeteibe és működésébe  
 399 oldalon.



PARÁDI József - SUBA János - VEDŐ Attila

*A magyar - román határ és őrzése  
1867-1918*



PARÁDI József - SUBA János - VEDŐ Attila:  
*A magyar-román határ és őrzése 1867-1918.*

Budapest, 2014<sup>2</sup>,  
Szemere Bertalan Magyar Rendvédelem-történeti Tudományos Társaság.  
HU-ISBN 978 963 89 8285 8

/A magyar rendvédelem-történet öröksége, 3./  
HU-ISSN 2062-8442.

A mű a dualizmuskori magyar-román határ pontosításának  
és őrzésének történetét mutatja be  
138 oldalon.

MAGYAR  
RENDVÉDELEM-TÖRTÉNETI  
TANULMÁNYOK

3

